

Бас редактор:

Қабылдинов Зиябек Ермұқанұлы

Редакциялық алқа:

Абашин Сергей Николаевич – тарих ғылымдарының докторы, профессор, Санкт-Петербургтегі Европа университеті (Ресей)

Абдырахманов Толобек Абылович – тарих ғылымдарының докторы, профессор, И. Арабаев атындағы Қызғыз мемлекеттік университетінің ректоры. (Қырғызстан)

Аяған Бүркітбай Фелманұлы – тарих ғылымдарының докторы, профессор, ҚР БҒМ ҒК Мемлекет тарихы институты директорының орынбасары. (Қазақстан)

Әлімбаев Нұрсан – тарих ғылымдарының кандидаты, профессор, Қазақстан Республикасы Орталық мемлекеттік музейінің директоры. (Қазақстан)

Әбусейтова Меруерт Қуатқызы – тарих ғылымдарының докторы, профессор, ҚР ҰҒА корр.-мүшесі. ҚР БжҒМ ҒК Р. Сүлейменов атындағы Шығыстану институтының «Тарихи материалдарды зерттеу» орталығының директоры. (Қазақстан)

Әбіл Еркін Аманжолұлы – тарих ғылымдарының докторы, профессор, ҚР БҒМ ҒК Мемлекет тарихы институтының директоры. (Қазақстан)

Голден Кэтті Стромайл (Kathie Stromile Golden) – PhD, Миссисипи өңірлік мемлекеттік университеті (Mississippi Valley State University) (АҚШ)

Кәрібаев Берекет Бақытжанұлы – тарих ғылымдарының докторы, профессор, ҚР ҰҒА академигі, Әл-Фараби атындағы Қазақ ұлттық университеті, «Қазақстан тарихы» кафедрасының меңгерушісі. (Қазақстан)

Қожамжарова Дария Пернешқызы – тарих ғылымдарының докторы, профессор, ҚР ҰҒА академигі, М. Әуезов атындағы Оңтүстік Қазақстан университетінің ректоры. (Қазақстан)

Кожирова Светлана Басиевна – саясаттану ғылымдарының докторы, профессор, Фудан Университетінің Қытай және Орталық Азияны зерттеу орталығының мен «Астана» ХҒК бірлескен директоры (Қазақстан)

Козодой Виктор Иванович – тарих ғылымдарының докторы, профессор. (Ресей)

Көкебаева Гүлжауһар Какенқызы – тарих ғылымдарының докторы, профессор, ҚР БҒМ ҒК Ш.Ш. Уәлиханов атындағы Тарих және этнология институты (Қазақстан)

Көмеков Болат Ешимұхамедұлы – тарих ғылымдарының докторы, профессор, ҚР ҰҒА академигі, Әл-Фараби атындағы Қазақ ұлттық университеті Халықаралық қыпшақтану институтының директоры, Л.Н.Гумилев атындағы Еуразия ұлттық университетінің профессоры. (Қазақстан)

Матыжанов Кенжехан Исламжанұлы – филология ғылымдарының докторы, профессор, ҚР ҰҒА корр.-мүшесі, М.О. Әуезов атындағы әдебиет және өнер институтының директоры. (Қазақстан)

Моррисон Александр (Morrison Alexander) – PhD, профессор Оксфордского университета (Великобритания)

Муртазаева Рахборхон Хамидқызы – тарих ғылымдарының докторы, Мирзо Ұлықбек атындағы Өзбекстан ұлттық университеті «Өзбекстан тарихы» кафедрасының профессоры. (Өзбекстан)

Панто Дмитрий (Panto Dmitri) – PhD доктор, Гданьск қаласындағы Екінші дүниежүзілік соғыс мұражайының ғылыми қызметкері. (Польша)

Римантас Желвис (Želvys Rimantas) – тарих ғылымдарының докторы, профессор, Вильнюс педагогикалық университеті (Литва)

Самашев Зайнолла Самашұлы – археолог, тарих ғылымдарының докторы, профессор, Герман археология институтының корр.-мүшесі. ҚР БҒМ ҒК Ә. Марғұлан атындағы Археология институты. (Қазақстан)

Сайлан Болат Санабайұлы – тарих ғылымдарының докторы, Әл-Фараби атындағы Қазақ ұлттық университеті. (Қазақстан)

Смағұлов Оразақ Смағұлұлы – тарих ғылымдарының докторы, профессор, ҚР ҰҒА академигі, Балон ғылым академиясының корр.-мүшесі, Ш.Ш. Уәлиханов атындағы сыйлықтың лауреаты, ғылым мен техниканың еңбек сіңірген қайраткері, Л.Н. Гумилев атындағы Еуразия ұлттық университетінің профессоры. (Нұр-Сұлтан, Қазақстан)

Сыдықов Ерлан Бәттайұлы – тарих ғылымдарының докторы, профессор, Л.Н. Гумилев атындағы Еуразия ұлттық университетінің ректоры. (Қазақстан)

Таймағамбетов Жәкен Қожахметұлы – тарих ғылымдарының докторы, профессор, ҚР ҰҒА академигі, ҚР Ұлттық музейі. (Қазақстан)

Жауапты редактор:

Қаипбаева Айнагүл Толғанбайқызы

Ғылыми редактор:

Қозыбаева Махаббат Мәлікқызы

Редактор:

Кубеев Рустем Жаулыбайұлы

Жауапты хатшы:

Раушан Жәлиқызы

Техникалық хатшы:

Хумарзах Алтынбек

Главный редактор:
Кабульдинов Зиябек Ермуханович

Редакционная коллегия:

Абашин Сергей Николаевич – доктор исторических наук, профессор, Европейский университет в Санкт-Петербурге (Россия)

Абдырахманов Толобек Абылович – доктор исторических наук, профессор, ректор Кыргызского государственного университета им. И. Арабаева (Кыргызстан)

Алимбай Нурсан – кандидат исторических наук, профессор, директор Центрального государственного музея Республики Казахстан (Казахстан)

Абусеитова Меруерт Хуатовна – доктор исторических наук, профессор, чл.-корр. НАН РК, директор Республиканского центра по изучению исторических материалов Института востоковедения имени Р.Б. Сулейменова (Казахстан)

Абиль Еркин Аманжолович – доктор исторических наук, профессор, директор Института истории государства КН МОН РК (Казахстан)

Аязан Буркитбай Гелманович – доктор исторических наук, профессор, заместитель директора Института истории государства КН МОН РК (Казахстан)

Голден Кэтти Стромайл (Kathie Stromile Golden) – PhD, Государственный университет долины Миссисипи (Mississippi Valley State University) (США)

Исмагулов Оразак Исмагулович – доктор исторических наук, профессор, академик НАН РК, член-корр. Болонской академии наук, лауреат премии им. Ч.Ч. Валиханова, заслуженный деятель науки и техники, профессор Евразийского национального университета имени Л.Н. Гумилева (г. Нур-Султан, Казахстан)

Карибаев Берекет Бахытжанович – доктор исторических наук, профессор, академик НАН РК, заведующий кафедрой истории Казахстана, Казахский национальный университет им. аль-Фараби (Казахстан)

Кожамжарова Дария Пернешовна – доктор исторических наук, профессор, академик НАН РК, ректор Южно-Казахстанского университета им. М.Ауэзова (Казахстан)

Кожирова Светлана Басиевна – доктор политических наук, профессор, содиректор Центра исследования Китая и Центральной Азии Фуданьского Университета и МНК «Астана», руководитель Центра китайских и азиатских исследований (Казахстан)

Козодой Виктор Иванович – доктор исторических наук, профессор (Россия)

Кокебаева Гульжаухар Какеновна – доктор исторических наук, профессор, главный научный сотрудник Института истории и этнологии им. Ч.Ч.Валиханова КН МОН РК (Казахстан)

Кумеков Болат Ешмухамбетович – доктор исторических наук, профессор, академик НАН РК, директор Международного института кипчаковедения Казахского национального университета имени аль-Фараби, профессор Евразийского национального университета имени Л.Н. Гумилева (Казахстан)

Матыжанов Кенжехан Слямжанович – доктор филологических наук, профессор, чл.-корр. НАН РК, директор Института литературы и искусства им. М. Ауэзова (Казахстан)

Моррисон Александр (Morrison Alexander) – PhD, профессор Оксфордского университета (Великобритания)

Муртазаева Рахборхон Хамидовна – доктор исторических наук, профессор кафедры «Истории Узбекистана» Национального университета Узбекистана имени Мирзо Улугбека. (Узбекистан)

Панто Дмитрий (Panto Dmitri) – доктор PhD, профессор, главный специалист научного отдела Музея Второй мировой войны г. Гданьска (Польша)

Римантас Желвис (Želvyys Rimantas) – доктор педагогических наук, профессор, Вильнюсский педагогический университет (Литва)

Самашев Зайнолла Самашевич – археолог, доктор исторических наук, профессор, чл.-корр. Германского археологического института. Институт археологии им. А.Маргулана КН МОН РК (Казахстан)

Сайлан Болат Санабаевич – доктор исторических наук, Казахский национальный университет им. аль-Фараби (Казахстан)

Сыдыков Ерлан Батташевич – доктор исторических наук, профессор, академик НАН РК, ректор Евразийского национального университета им. Л.Н. Гумилева (Казахстан)

Таймагамбетов Жакен Кожакметович – доктор исторических наук, профессор, академик НАН РК, Национальный музей РК (Казахстан)

Ответственный редактор:
Каипбаева Айнагуль Толганбаевна

Научный редактор:
Козыбаева Махаббат Маликовна

Редактор:
Кубеев Рустан Джамбылбаулы

Ответственный секретарь:
Раушан Жәлікызы

Технический секретарь:
Хумарзах Алтынбек

Editor-In-Chief:

Kabuldinov Ziabek Ermukhanovich

Members of editorial board:

Abashin Sergei Nikolaevich – Doctor of Historical Sciences, Professor, European University at St. Petersburg (Russia)

Abdyrakhmanov Tolobek Abylovich – Doctor of Historical Sciences, Professor, Rector of I. Arabaev Kyrgyz State University (Kyrgyzstan)

Alimbay Nursan – Candidate of Historical Sciences, Professor, Director of the Central State Museum of the Republic of Kazakhstan (Kazakhstan)

Abusseitova Meruert Khuatovna – Doctor of Historical Sciences, Professor, Corresponding Member of the NAS RK, Director of the Republican Center for the Study of Historical Materials at R.B. Suleimenov Institute of Oriental Studies (Kazakhstan)

Abil Yerkin Amanzholovich – Doctor of Historical Sciences, Professor, Director of the Institute of History of the State CS MES RK (Kazakhstan)

Ayagan Burkitbai Gelmanovich – Doctor of Historical Sciences, Professor, Deputy Director of the Institute of History of the State CS MES RK (Kazakhstan)

Golden Kathie Stromile – PhD, Mississippi Valley State University (USA)

Ismagulov Orazak Ismagulovich – Doctor of Historical Sciences, Professor, Academician of the National Academy of Sciences of the Republic of Kazakhstan, Corresponding Member of Bologna Academy of Sciences, winner of Ch.Ch. Valikhanov Award, Honored Worker of Science and Technology, Professor of L.N. Gumilyov University (Kazakhstan)

Karibayev Bereket Bakhytzhonovich – Doctor of Historical Sciences, Professor, Academician of the National Academy of Sciences of the Republic of Kazakhstan, Head of the Department of History of Kazakhstan, Al-Farabi Kazakh National University (Kazakhstan)

Kozhamzharova Daria Perneshovna – Doctor of Historical Sciences, Professor, Academician of the NAS of the Republic of Kazakhstan, rector of the M. Auezov South Kazakhstan University (Kazakhstan)

Kozhirova Svetlana Bassieva – Doctor of Political Science, Professor, Co-Director of the Center for the Study of China and Central Asia of Fudan University and the International Scientific Complex of the National Company "Astana", Head of the Center for Chinese and Asian Studies (Kazakhstan)

Kozodoi Viktor Ivanovich – Doctor of Historical Sciences, Professor (Russia)

Kokebayeva Gulzhaukhar Kakenovna – Doctor of Historical Sciences, Professor, chief researcher at Ch.Ch. Valikhanov Institute of History and Ethnology CS MES RK (Kazakhstan)

Kumekov Bolat Eshmukhambetovich – Doctor of Historical Sciences, Professor, Academician of the National Academy of Sciences of the Republic of Kazakhstan, Director of the International Institute of Kipchak Studies of the Al-Farabi Kazakh National University, Professor at L.N. Gumilyov Eurasian National University (Kazakhstan)

Matyzhanov Kenzhekhan Slyamzhanovich – Doctor of Philology, Professor, Corresponding Member of the NAS RK, Director of M. Auezov Institute of Literature and Art (Kazakhstan)

Morrison Alexander – PhD, Professor, University of Oxford (UK)

Murtazayeva Rakhborkhon Khamidovna – doctor of Historical Sciences, Professor at the Department of «History of Uzbekistan» of Mirzo Ulugbek National University of Uzbekistan. (Uzbekistan)

Panto Dmitri – PhD, researcher at the Museum of the Second World War in Gdansk (Poland)

Rimantas Želvys – Doctor of Pedagogical Sciences, Professor, Vilnius Pedagogical University (Lithuania)

Samashev Zainolla Samashevich – archaeologist, Doctor of Historical Sciences, Professor, Corresponding Member of German Archaeological Institute. A. Marghulan Institute of Archeology CS MES RK (Kazakhstan)

Sailan Bolat Sanabayevich – Doctor of Historical Sciences, Al-Farabi Kazakh National University (Kazakhstan)

Sydykov Erlan Battashevich – Doctor of Historical Sciences, Professor, Academician of the National Academy of Sciences of the Republic of Kazakhstan, Rector of L.N. Gumilyov Eurasian National University (Kazakhstan)

Taimagambetov Zhaken Kozhakhmetovich – Doctor of Historical Sciences, Professor, Academician of the National Academy of Sciences of the Republic of Kazakhstan, National Museum of the Republic of Kazakhstan (Kazakhstan)

Executive Editor:

Kaipbayeva Ainagul Tolganbayevna

Scientific Editor:

Kozybayeva Makhabbat Malikovna

Editor:

Kubeyev Rustem Dzhaulybayevich

Executive Secretary

Raushan Zhalikyzy

Technical secretary:

Khumarzak Altynbek

https://doi.org/10.51943/2710-3994_2022_32_4_4-14

IRSTI 03.20.00

COVER OF THE KAZAKH CHILDREN'S MAGAZINE "BALDYRGAN" AS A REFLECTION OF GENDER STEREOTYPES IN SOVIET SOCIETY

A. Bimoldanova^{1*}, M. Bekmagambetova², R. Bekmagambetov²

¹Abai Kazakh National Pedagogical University, Kazakhstan, Almaty;

²A. Baitursynov Kostanay Regional University, Kazakhstan, Kostanay.

Corresponding author

E-mail: aigul.bimoldanova@gmail.com (Bimoldanova)

Abstract. The research interest in studying the history of childhood, and in particular the history of Soviet childhood in the twentieth century, nowadays is due to increased attention to the problems of children in the modern world. The article presents the results of a comparative and content analysis of illustrations on the covers of the Kazakh children's magazine "Baldyrgan" from 1958 to 1979, based on which it was concluded how the prevailing gender views in the USSR were reflected on the pages of the periodical press. We turned our research interest specifically to children's magazines because in modern realities there is no doubt that childhood is an important stage in the socialization of a person. Analysis of the illustrations on the cover of a children's magazine gives us the opportunity to better understand those values and behavioral patterns, including those related to gender, which were formed in the younger generation by the state ideology. Because the illustration on the cover of the magazine carries the general message of the entire text content, and symbolically reflects gender, moral, ethical and social principles, attitudes and stereotypes that have developed in society.

Key words: History of Soviet childhood, gender stereotypes, children's magazines, Kazakh SSR.

ҚАЗАҚ БАЛАЛАРЫНА АРНАЛҒАН «БАЛДЫРҒАН» ЖУРНАЛЫНЫҢ МҰҚАБАСЫ КЕҢЕСТІК ҚОҒАМДАҒЫ ГЕНДЕРЛІК СТЕРЕОТИПТЕРДІҢ КӨРІНІСІ РЕТІНДЕ

А.А. Бимолданова^{1*}, М.Ж. Бекмагамбетова², Р.К. Бекмагамбетов²

¹Абай атындағы Қазақ ұлттық педагогикалық университеті. Қазақстан, Алматы;

²А. Байтұрсынов атындағы Қостанай Өңірлік университеті. Қазақстан, Қостанай.

Автор-корреспондент

E-mail: aigul.bimoldanova@gmail.com (Бимолданова)

Андатпа. XX ғасырдағы кеңестік балалық шақтың тарихын зерттеуге деген қызығушылық қазіргі әлемдегі балалардың проблемаларына көбірек көңіл бөлумен байланысты. Мақалада 1958–1979 жылдардағы қазақ балалар журналы «Балдырғанның» мұқабасындағы суреттерінің компаративті және контент-талдау нәтижелері берілген. Нәтижелер негізінде КСРО-да қалыптасқан гендерлік тәртіп мерзімді баспасөз беттерінде қалай көрініс тапқаны туралы қорытынды жасалды. Біз зерттеуге қызығушылығымызды балалар журналдарына аудардық, өйткені балалық шақ жеке тұлғаны әлеуметтендірудегі маңызды кезең екендігі белгілі. Балалар журналының мұқабасындағы суреттерді талдау бізге өскелең ұрпақтың мемлекеттік идеологиясын қалыптастырған құндылықтар мен мінез-құлық үлгілерін, оның ішінде гендерлік үлгілерді тереңірек түсінуге мүмкіндік береді. Журналдың мұқабасындағы иллюстрация барлық мәтіндік мазмұнның жалпы хабарын орындайды

және символдық түрде қоғамда қалыптасқан гендерлік, моральдық, этикалық және әлеуметтік принциптерді, көзқарастар мен стереотиптерді көрсетеді.

Түйін сөздер: кеңестік балалық шақ тарихы, гендерлік стереотиптер, балалар журналдары, Қазақ КСР.

ОБЛОЖКА КАЗАХСКОГО ДЕТСКОГО ЖУРНАЛА «БАЛДЫРГАН» КАК ОТРАЖЕНИЕ ГЕНДЕРНЫХ СТЕРЕОТИПОВ СОВЕТСКОГО ОБЩЕСТВА

А.А. Бимолданова^{1*}, М.Ж. Бекмагамбетова², Р.К. Бекмагамбетов²

¹Казахский национальный педагогический университет им. Абая. Казахстан, Алматы;

²Костанайский региональный университет им. А. Байтурсынова. Казахстан, Костанай.

Корреспондирующий автор

E-mail: aigul.bimoldanova@gmail.com (Бимолданова)

Аннотация. Исследовательский интерес к изучению истории детства и, в частности, к истории советского детства XX века в наши дни обусловлен повышенным вниманием к проблемам детей в современном мире. В статье представлены результаты компаративного и контент-анализа иллюстраций на обложках казахского детского журнала «Балдырган» с 1958 по 1979 годы, на основании которых сделан вывод о том, как отражался сложившийся гендерный порядок в СССР на страницах периодической печати. Мы обратили свой исследовательский интерес именно на детские журналы в связи с тем, что в современных реалиях не вызывает сомнения, что детство – это важный этап в социализации личности. Анализ иллюстраций на обложке детского журнала дает нам возможность глубже понять те ценности и поведенческие образцы, в том числе и гендерные, которые формировала у подрастающего поколения государственная идеология, ведь иллюстрация на обложке журнала несет общий посыл всего текстового содержания, и в символическом виде отражает гендерные, морально-этические и социальные принципы, установки и стереотипы, сложившиеся в обществе.

Ключевые слова: история советского детства, гендерные стереотипы, детские журналы, Казахская ССР.

Introduction. Since the independence of the Republic of Kazakhstan, first of all, there were political and economic events of the 20th century, that appeared in the field of view of domestic researchers, while the appeal to the social history of the Soviet period was developed only in the 21st century. Today's research interest in the study of the history of childhood and, in particular, the history of Soviet childhood of the twentieth century is due to increased attention to the problems of children in the modern world, and the study of historical experience can provide answers to many questions that concern us. In Kazakhstani society, the need to transform the concept of raising children is now being actively discussed, taking into account modern sociocultural processes, and 2022 has been declared the Year of Children by the President of the Republic of Kazakhstan, Kassym-Jomart Tokayev. In his New Year's address, he noted: "Special attention should be paid to children. Their well-being is a reliable guarantee of the successful future of our state" (Tokaev, 2021). The study and rethinking of the historical past of our state in solving problematic "children's" issues will allow our society to build a more effective strategy for the development of state policy in the field of childhood.

Methods and materials. In the course of the study, we analyzed the illustrations on the covers of the Kazakh children's magazine Baldyrgan. In total, 240 issues of the journal published from 1958 to 1979 were taken into account for the study, which were carefully scanned and categorized for subsequent comparative analysis. The materials of the Archive of the President of the Republic of Kazakhstan (AP RK) were used, in particular, these are the minutes of the editor's meetings of the Baldyrgan magazine from the 878 fund. An important component of the study was the method of semiotic interpretation of illustrations. As the researcher N.V. Shalyutina notes, the semiotic interpretation takes into account that the creator of the image and his characters are people who exist in a certain socio-cultural context, with their own visual

canons, stereotypes, and ideology (Shalyutina, 2016). We are inclined to the conclusion that the formation of plots was influenced not only by external factors, such as direct instructions from party bodies and chief editors of the magazine, but also by the inner world and values of the artist himself. The analysis of gender roles in the study was based on the ideals of masculinity and femininity generally accepted in Soviet society.

Discussion. In the historiographic review of modern literature on the problem under study, several directions can be conventionally distinguished: first, these are scientific works directly related to the study of the phenomenon of “childhood history”; secondly, these are works based on the methodology of visual anthropology in the study of historical processes, and the third group is studies related to gender history.

In modern Kazakh historiography, the problems of childhood history are not studied as a separate scientific direction; only in the last decade, separate articles on the problems of childhood history have been published. These are articles by Z. G. Saktaganova and Zh.K. Abdugarimova on child homelessness and children of war in Central Kazakhstan (Saktaganova, Abdugarimova 2021a, Saktaganova, Abdugarimova, 2021b). An article by M.T. Mukasheva (Mukasheva, 2019). The work of S.K. Tulbasieva (Tulbasieva, 2021) is devoted to the history of the creation of orphanages in Kazakhstan.

Great merits in the study of the history of Soviet childhood of the XX century belong to foreign researchers. The history of childhood in the USSR is one of the directions of research by the English historian of culture K. Kelly, who in her works traces the dependence of childhood history on the sharp turns of Soviet ideology and politics. She concludes that the history of Soviet childhood does not contradict the general processes of modernization (globalization) of childhood in the West, which took place according to universal and transnational principles (Kelly, 2007; Kelly, 2003). In Russian science, the study of "Soviet childhood" is associated with the study of various problems of history, anthropology, sociology and ethnography of childhood, constructing images of childhood in literature, art, pedagogy and other sociocultural areas. The authors explore Soviet children's literature, the culture of children's everyday life, Soviet children's cinema and many other areas. These are the works of M.V. Romashova (Romashova, 2013), A.V. Kudryasheva (Kudryashev, 2020), E.V. Abashkina (Abashkina, 2016). A.A. Salnikova (Salnikova, 2020).

As for research based on the methodology of visual anthropology in the study of historical processes, the topic “Visual Anthropology and the History of Images of Kazakhstani Culture in the 19th – early 19th century”. XXI centuries: evolution and acquisition of subjectivity” (within the framework of the project under the grant of the Ministry of Education and Science of the Republic of Kazakhstan) is developing at the Kazakh National Pedagogical University under the leadership of T.T. Dalaeva.

In the context of this study, it is necessary to note the works of M.A. Sazonenko, who, based on the visual materials of children's magazines of the Soviet period, considers such issues as the cultural content of Soviet childhood, gender aspects in children's play culture (Sazonenko, 2021a, Sazonenko, 2020, Sazonenko, 2021b). The matter of great interest is the work of G. Seksenbayeva in collaboration with John Clarke, which explores the emergence, development and role of newsreels in the Soviet period in the history of Kazakhstan (Clarke, 2018).

In the post-Soviet space, the circle of researchers in gender history is still small and has its own distinctive features, in contrast to those countries where this trend originated. As I.V. Pinchukova noted: “For example, many works are devoted specifically to the history of women, and not to the history of men and the study of the relationship between the sexes. But there is a quite simple explanation for this - Russian historical science needs to fill in the gap in knowledge that has formed due to the small amount of research on women conducted by women themselves. For the science created by men, other objects of study were much more important, and women and their non-public (as it was previously considered to be less socially significant) activities for a long time remained in the shadow of scientific interest” (Pinchukova, 2007). This statement is also relevant for Kazakhstani historical science, that is proved by the works of Z.G. Saktaganova dedicated to the women (Saktaganova, 2016; Saktaganova, 2020).

Results. This study is at an intersection of several areas of modern historiography, firstly, it is the history of childhood, secondly, it is a gender history, and finally, it is a visual history. First of all, it is necessary to clarify what was the official position of the Soviet leadership on the gender issue. Article 122 was introduced in the USSR constitution of 1936: “Women in the USSR are granted equal rights with men in all areas of economic, state, cultural and socio-political life” (Constitution, 1936). However, as

L.N. Zavadskaya notes: “This constitutional provision equalized the status of one (female - A.B.) sex with the status of the other – male. Therefore, there is hardly any reason to talk about the gender idea of equality between the two sexes, since the standards laid down in the Constitution were one-sided – masculine. This is not a standard in the modern sense, which is based on the idea of respect for human rights regardless of gender, be it a man or a woman” [Gender Expertise, 2001: 94].

In the Constitution of the USSR of 1977, in Article 35, the wording on the equality of the rights of women and men in the USSR is already different: “Women and men in the USSR have equal rights. The exercise of these rights is ensured by providing women with equal opportunities with men in obtaining education and training, in work, remuneration for it and promotion at work, in socio-political and cultural activities, as well as by special measures for the protection of labor and women's health; creating conditions that allow women to combine work with motherhood; legal protection, material and moral support for motherhood and childhood, including the provision of paid leave and other benefits to pregnant women and mothers, the gradual reduction of working hours for women with young children” (Constitution, 1977). According to L.N. Zavadskaya: “Behind the formula about ensuring equal opportunities, creating equal conditions, there was a recognition that there is no equality between the two sexes in society. It has not been achieved” (Gender Expertise, 2001). O.A. Khasbulatova also holds the opinion that in the USSR, the propaganda machine and the mass media, persistently introduced into the minds of people the gender myth about the allegedly achieved gender equality in the USSR, which should have been taken without critical reflection, on faith (Khasbulatova, 2018).

That is, the real position of women in Soviet society was much more complicated. In this society, one role was predetermined for men - to be a worker, a builder of communism! While a woman had to be a good wife, a caring mother, an active worker and a builder of communism at the same time. Yes, formally women and men had equal opportunities and rights in the sphere of public activity, however, as practice shows, the main leading government positions in Kazakhstan, as well as throughout the Soviet Union as a whole, were occupied by men. The intra-family household sphere was not regulated by normative acts, and in most families women, who at the same time were involved in social production, did all household work. As O.V. Bolshakova notes: “Soviet propaganda actively created and imposed on society the image of a female worker, a devoted member of the Communist party and at the same time a caring mother, a diligent housewife, whose house sparkles with cleanliness. She not only worked hard at her workplace, but also sewed, cooked and spent a lot of time with her children, and in her spare time she read the classics, went to the theater, went in for sports” (Bolshakova, 2009: 109).

In this work, we tried (through the analysis of illustrations on the covers of the children's magazine Baldyrgan) to determine whether the prevailing gender order in the USSR was reflected in the pages of the periodical press. The journal has been published since 1958 and was the only journal edition in the Kazakh language. Children's periodicals of the republic were not particularly diverse. During the period under study, the newspapers “Kazakhstan pioneers”, “Friendly guys” were published. The first editor of the magazine was the famous Kazakh poet Muzafar Alimbaev. According to him, there was no such magazine in the republic before. Baldyrgan objectively became the center of the formation and development of Kazakh preschool literature. The evidence was the ever-increasing circulation, from ten thousand in the first year of publication to one hundred thousand in 1965, and in 1977 it exceeded 200 thousand. (AP RK, 23: 1). The editorial staff of the journal had a large team of authors. Writers and poets of the republic, laureates of the Abai State Prize A. Tazhibayev, S. Maulenov, as well as G. Ormanov, S. Begalin, Kh. Ergaliev, laureates of the Lenin Komsomol of Kazakhstan T. Moldagaliev, K. Murzaliev (AP RK, 2: 8).

The analysis of the illustrations on the cover of the magazine gives us the opportunity to better understand the values and behavioral patterns, including gender ones, that the state ideology formed in the younger generation, because the illustration on the cover of the magazine carries the general message of the entire text content, and symbolically reflects gender, morally -ethical and social principles, attitudes and stereotypes that have developed in society. Based on the time of publication of the Baldyrgan magazine since 1958 and based on the periodization of the Soviet gender order proposed by the Russian sociologist Igor Kon and the American researcher Gail Lapidus, we consider the third stage – the mid-1950s - the end

of the 80s – which falls on the period of political thaw, and then the Brezhnev stagnation (Kon, 2018; Lapidus, 1977).

We turned our research interest specifically to children's magazines due to the fact that in modern realities there is no doubt that childhood is an important stage in the socialization of the individual. If we turn to the definition of the term “childhood”, we will see that in all definitions, one way or another, attention is drawn to the fact that childhood is a period of development, socialization, inculturation of that part of society that is in a state of “before adulthood”. The textbook "Pedagogical Anthropology" gives the following definition: "Childhood is a dynamic social state within the age period from birth to adulthood, which is characterized by specific features, a special subculture and specific social ties and relationships" (Kodzhaspirova, 2005).

We were able to find only 242 journals out of the 258 journals published between 1958 and 1979. The design of the magazine was one of the main problems for the editorial team. They coped with this task successfully, so the magazine was regularly awarded diplomas at the inter-republican competition of the republics of Central Asia and Kazakhstan, in artistic and technical design and printing performance. For example, at the 4th competition in 1964 in Ashgabat, at the 5th competition held in Frunze for the back cover No. 5 for 1964, the artist Baltabai Tabyldiev received a diploma (AP RK, 23: 4), in 1976 in Dushanbe at the 13th inter-republican competition (AP RK, 23: 59). Thematically we identified the following groups of illustrations on the cover of the magazine "Baldyrgan", which are presented below in table 1.

Table 1– Thematic plots of the cover of the children's magazine "Baldyrgan"

Thematic plot of the cover of the magazine	Q-ty
Covers of the magazine with children	197
Covers of the magazine with the main character of the “Baldyrgan”	24
Magazine covers featuring animals or natural scenery	13
Covers of the magazine with the image of V.I. Lenin	5
Covers dedicated to the anniversaries of the publication of the magazine	3

Comparative analysis was carried out directly on the covers, in which the main characters were children. Out of the 197 magazine covers that featured children, 74 featured boys and girls, and their number was equal. On the covers of 91 magazines, the main character was a boy or there were more boys than girls. Only on the covers of 32 magazines, the main characters were girls or there were more girls than boys. We see that the image of girls occurs three times less than the images of boys, what is the reason for this? On the one hand, as researcher Irina Gevinner notes, in the key countries of the social bloc, the media in general and print magazines in particular were called upon to shape attitudes, behavior patterns, cultural norms and consumption practices (Gevinner, 2014: 26). Based on this, we can conclude that such a distribution of male and female characters was purposeful. On the other hand, we believe that this was generally influenced by gender stereotypes established in Soviet society, which I. Gevinner writes about: “The media in general and print magazines, in particular, reproduce what is in a particular society considered typically feminine and typically male, what gender roles are expected of the sexes, what behavior is considered conforming and what is unacceptable” (Gevinner, 2014: 26).

Although in the Soviet Union, the equality of women and men in all spheres of life was declared from high tribunes, in reality, men dominated almost in most spheres of life, during the existence of the state-party management structure in the Kazakh SSR, there was no female leader among the secretaries of the regional committees of the Communist Party, and in the Council of Ministers of the Kazakh USSR (the Supreme executive and administrative body of state administration of the Kazakh SSR, which operated from 1936 to 1990 – A.B.). There were very few deputy chairmen of the Council of Ministers of the Kazakh SSR - women and ministers - women, we found only seven representatives.

If we talk about the semiotic interpretation of the illustrations on the covers of the Baldyrgan magazine, then first of all it is necessary to analyze the February and March issues of the Baldyrgan

magazine. Traditionally there were magazine issues when a picture of boys or men was expected. This is, of course, the February issue of the magazine, as we know, in the Soviet Union every year on February 23, the state holiday "Day of the Soviet Army and Navy" was celebrated. There were official ritual celebration ceremonies: military parades were held in the central squares of cities, army and navy veterans were awarded orders and medals. In the initial period, only those who were related to military service were honored, but since during the Soviet era youngest men served in the army, the holiday gradually became more widespread. The tradition migrated from the official stands and into ordinary families. In addition, every year on February 23, festive tables were laid, gifts were prepared, and men in work teams were congratulated on the holiday of the Soviet Army and Navy. Gradually, this day began to turn into a universal men's holiday.

Out of the 17 issues of the magazine's February issue featuring children on the cover, 12 of the covers feature boys, displaying heroic male masculinity. Almost all illustrations contain paramilitary paraphernalia (Figure 1), most often these are military headdresses with a red star, toys in the form of military weapons or military equipment (male image of masculinity – A.B.).



Figure 1 – “Baldyrgan”magazin’s covers

As noted by I.N. Tartakovskaya: “The Soviet type of hegemony of masculinity took shape under the strongest influence of the policy of a hypermasculine militarized state. This policy was aimed at ensuring that a man could fulfill himself as such only “in the service of the Motherland”, which meant unconditional and selfless participation in the implementation of any state projects. The main property of a “real man” was the implied constant readiness to give his life for the Motherland or for the values supported by the official ideology” (Tartakovskaya, 2002: 115).

As for the holiday on March 8, on May 8, 1965, by decree of the Presidium of the Supreme Soviet of the USSR, International Women's Day on March 8 was declared a non-working day "in commemoration of the outstanding merits of Soviet women in communist construction, in defending the Motherland during the Great Patriotic War, their heroism and dedication at the front and in the rear, as well as noting the great contribution of women to strengthening friendship between peoples and the struggle for peace” (Kozlova, 2011: 41).

According to N.N. Kozlova in the 1970s-1980s there are new accents in the celebration of March 8. The demonstration of women's readiness for the next congress has already been accompanied by the liberalization and privatization of discourse, the depoliticization of the holiday. Newspaper editorials, agitation, appeals, postcards were decorated with images of flowers, and women were wished for private values - good health, great happiness, etc. (Kozlova, 2011: 42). O.A. Voronina, who notes that in the second half of the 1950s, along with maintaining the official status of this holiday as a “review of the achievements of Soviet women,” another process begins. International Women's Day of Working Women is being transformed into Women's Day - a celebration of all women, regardless of age and employment status. And although the official ceremony of the holiday still retains a bureaucratic scenario, including

congratulations on behalf of the party and government, rewarding women for their production achievements, nevertheless, warm, more personal words are increasingly appearing in official addresses, in the repertoire of official concerts on the occasion of the holiday lyrical songs begin to replace the patriotic repertoire (Voronina, 2017: 10).

Out of the 15 covers of the March issues of the Baldyrgan magazine depicting children that we discovered, only five of them had girls as the main character, in other cases boys and girls or only boys were depicted. We see that even in the expected “women's month of March”, the main characters are boys: a boy hugs his mother, a boy brings a gift to his grandmother (Figure 2).



Figure 2 – “Baldyrgan”magazin’s covers

There are gender stereotypes regarding male and female images and male and female occupations and professions in society. Of course, we cannot fully speak about the chosen profession, since we are talking about children, but as psychologists and sociologists note, children copy adults in their games. If we look at the illustrations on the magazine covers, we see that girls are often engaged in activities such as embroidery, sewing or music, which, based on prevailing stereotypes, are typically female activities (Figure 3).



Figure 3 – “Baldyrgan”magazin’s covers

If we analyze what boys are doing on the covers of the magazine, then the image of boys riding a horse, driving some kind of equipment or working with tools is quite common (Figure 4)

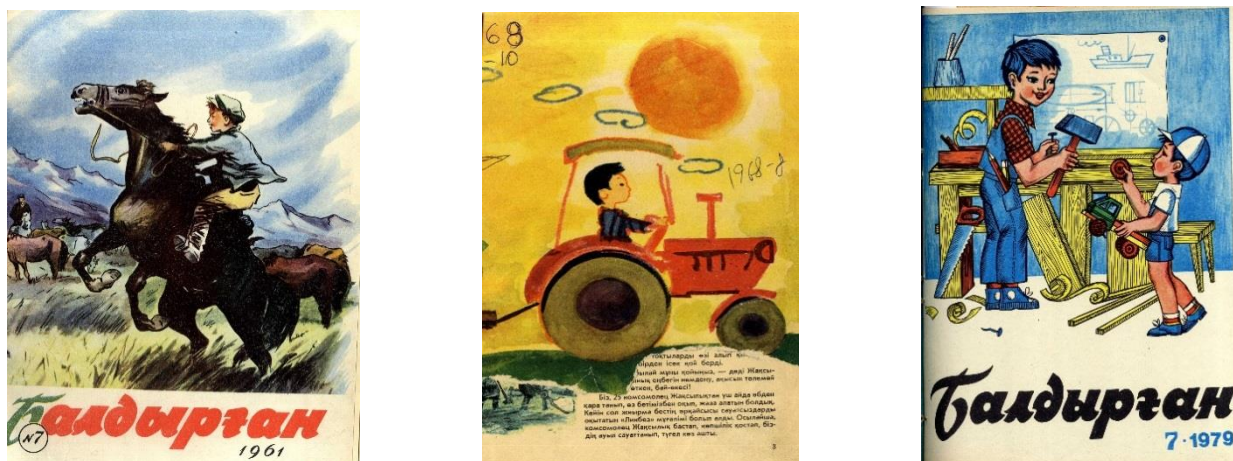

Figure 4 – “Baldyrgan”magazin’s covers

If we consider the illustrations where both boys and girls are depicted, then we see that the leading role belongs to the boys in the storyline, for example, on the cover of No. 11 from 1959, the boy is repairing the sled, and the girl is watching. On the cover of #11 from 1960, a boy hangs a red banner, and a girl serves tools. On the cover of No. 2 from 1969, a boy gives a girl a mined stone (Figure 5).



Figure 5 – “Baldyrgan”magazin’s covers

Conclusion. Summing up our review, we can say that, despite the declarative statements about gender equality, gender stereotypes about the higher social status of men continued to exist in Soviet society, and were transferred to the next generations, including through periodicals, and the covers of the Kazakh children's magazine of those times serve as a clear reflection of this state of affairs.

This also corresponded to the traditional mental attitudes of the Kazakh society. Men were personified as the successors of the clan, respectively, had a special status. Of course, in the magazine, in texts, captions under illustrations, on the covers there are practically no words denoting gender: boy or girl. But, as the analysis showed, the presence of gender asymmetry is obvious. It is expressed in a non-verbal form, in the predominance of the images of boys. All of them are presented as creators and protectors and more active in the actions than girls.

Information about authors:

Aigul Bimoldanova – PhD (History), Abai Kazakh National Pedagogical University, Almaty, Kazakhstan. E-mail: aigul.bimoldanova@gmail.com, <https://orcid.org/0000-0003-2131-0828>;

Maisara Bekmagambetova – Candidate of Sciences (History), Professor of A. Baitursynov Kostanay Regional University, Kostanay, Kazakhstan. E-mail: maisara75@mail.ru, <https://orcid.org/0000-0003-0973-3334>;

Ruslan Bekmagambetov – Candidate of Sciences (History), Associate Professor of A. Baitursynov Kostanay Regional University, Kostanay, Kazakhstan E-mail: ruslan69_07@mail.ru.

REFERENCES:

Clarke J. & Seksenbayeva G. (2018). Visualizing history: The 'soviet Kazakhstan' newsreel series. *Historical Journal of Film, Radio and Television*, 2018, 38(2). – P. 263-273. [in English].

Kelly Catriona. *Children's World: growing up in Russia, 1890–1991*. L.: Yale University Press, 2007. XXII+714 p. [in English].

Abashkina E.V. *Ritualy povsednevnosti letnego detskogo lagerya v processah socializacii molodogo pokoleniya* [Rituals of everyday life of a summer children's camp in the processes of socialization of the younger generation]: avtoreferat dis. ... kandidata sociologicheskikh nauk: 22.00.04 / Abashkina Elena Viktorovna. – Volgograd, 2016. – 25 p. [in Russian].

Arhiv Prezidenta Respubliki Kazahstan (AP RK). F.878. Op.1. D.23

AP RK. F.878. Op.1. D.2

Bol'shakova O.V. *Istoriya Rossii v gendernom izmerenii: Sovremennaya zarubezhnaya istoriografiya: Analiticheskij obzor*. [History of Russia in the Gender Dimension: Modern Foreign Historiography: An Analytical Review] / RAN. INION. – M., 2010. – 122 p. [in Russian].

Voronina O.A. «Gendernye» prazdniki: transformaciya simvolicheskikh znachenij ["Gendered" Holidays: Transformation of Symbolic Meanings] // *ZHenshchina v rossijskom obshchestve*. 2017. – № 3. – P. 3-16 (84). [in Russian].

Gendernaya ekspertiza rossijskogo zakonodatel'stva [Gender expertise of Russian legislation] / Otv. red. i ruk. avt. kollektiva L.N. Zavadskaya. – M.: Izd-vo BEK, 2001. – 255 p. [in Russian].

Gevinner I. *Gendernye stereotipy: o chem svidetel'stvuyut imidzhi zhenshchin v populyarnykh zhenskih zhurnalakh SSSR i GDR?* [Gender stereotypes: what do the images of women in popular women's magazines of the USSR and the GDR testify to?] // *Labirint. Zhurnal social'no-gumanitarnykh issledovanij*. – 2014. – 6. – P. 25-34 [in Russian].

Kazahstanskije zhenshchiny v Velikoj Otechestvennoj vojne (1941–1945) [Kazakh women in the Great Patriotic War (1941–1945)]: monografiya / Z.G. Saktaganova, K.K. Abdrahmanova, Zh. S. Mazhitova. – M.: «KDU», «Dobrosvet», 2020. – 215 p. – URL: <https://bookonline.ru/node/5363> – doi: 10.31453/kdu.ru.978-5-7913-1154-2-2020-215. [in Russian].

Kelli K. «Malen'kie grazhdane bol'shoj strany»: Internacionalizm, deti i sovetskaya propaganda. ["Little Citizens of a Big Country": Internationalism, Children and Soviet Propaganda.] // *Novoe literaturnoe obozrenie*. – M., 2003. – № 60. – P. 218-251. URL: <http://https://magazines.gorky.media/nlo/2003/2/malenkie-grazhdane-bolshoj-strany-1-internacjonalizm-deti-i-sovetskaya-propaganda-2.html?ysclid=15axrkocm6122192594> [in Russian].

Kodzhaspirova G.M. *Pedagogicheskaya antropologiya* [Pedagogical anthropology]: ucheb. posobie dlya stud. vuzov. – M.: Gardariki, 2005. – 287 p. https://studme.org/240070/pedagogika/ponyatie_detstva#274 [in Russian].

Kozlova N.N. *Mezhdunarodnyj zhenskij den' 8 Marta kak instrument formirovaniya sovetskoj politicheskoy kul'tury* [International Women's Day March 8 as a tool for the formation of Soviet political culture] // *Zhenshchina v rossijskom obshchestve*. – 2011. – №1. – P. 36-44 [in Russian].

Kon I. *Seksual'naya kul'tura v Rossii* [Sexual culture in Russia]. – M., AST – 2018. – 464 p. [in Russian].

Lapidus G. *Sexual Equality in Soviet Policy: A Developmental Perspective* // *Women in Russia* / Ed. by D. Atkinson, A. Dallin and G. Lapidus. Stanford: Stanford University Press. 1977. [in English].

Konstituciya SSSR 1936 g. <http://www.hist.msu.ru/ER/Etext/cnst1936.htm> [in Russian].

Konstituciya SSSR 1977 g. <http://www.hist.msu.ru/ER/Etext/cnst1977.htm> [in Russian].

Kudryashev A.V. *Zhevatel'naya rezinka v kontekste povsednevnosti sovetskih shkol'nikov (po materialam periodicheskikh izdanij 1960-1970-h gg.)* [Chewing gum in the context of everyday life of Soviet schoolchildren] // *Vestnik Pravoslavnogo Svyato-Tihonovskogo gumanitarnogo universiteta*. Seriya 4, Pedagogika. Psihologiya. – 2020. – № 56. – pp. 57-73. – URL:

<https://cyberleninka.ru/article/n/zhevatel'naya-rezinka-v-kontekste-povsednevnosti-sovetskih-shkolnikov-po-materialam-p...> (accessed: 23.06.2022) [in Russian].

Mukasheva M.T. Pervye detskie periodicheskie izdaniya Kazahstana [The first children's periodicals in Kazakhstan]. //Vestnik Atyrauskogo universiteta imeni Halela Dosmuhamedova. – 2019. – 54(3). – P. 18-21 [in Russian].

Pinchukova I.V. Gendernyj podhod v istoricheskoj nauke [Gender approach in historical science] //Izvestiya AltGU. 2007. – № 4-2. URL: <https://cyberleninka.ru/article/n/gendernyy-podhod-v-istoricheskoy-nauke> (accessed: 19.07.2022). [in Russian].

Pozdravlenie Glavy gosudarstva Kasym-Zhomarta Tokaeva s Novym 2022 godom [Congratulations of the Head of State Kassym-Zhomart Tokaev on the New Year 2022] - [Elektronnyj resurs] - URL: <https://www.akorda.kz/ru/pozdravlenie-glavy-gosudarstva-kasym-zhomarta-tokaeva-s-novym-2022-godom-31111645> (accessed: 19.07.2022). [in Russian].

Romashova M.V. Deti i fenomen detstva v otechestvennoj istorii: novejshie issledovaniya, diskussionnye ploshchadki, sobytiya [Children and the phenomenon of childhood in national history: the latest research, discussion platforms, events]. //Vestnik Permskogo universiteta. Seriya Istoriya. 2013. – Vyp. 2 (22). – P. 108-115. [in Russian].

Sazonenko M.A. Gendernyj aspekt v detskoj igrovoj kul'ture sovetskoj epohi na primere detskih zhurnalov (1920-1980 gody) [Gender aspect in the children's play culture of the Soviet era on the example of children's magazines]. // Hudozhestvennaya kul'tura. –2020. –Vyp. 1. – P. 393-412. [in Russian].

Sazonenko M.A. Atributy sovetskogo detstva: istoriya transformacii (na primere illyustrativnogo materiala detskih zhurnalov 1920–1990-h godov) [Attributes of Soviet childhood: a story of transformation]. // Vestnik Novosibirskogo gosudarstvennogo universiteta. Seriya: Istoriya, filologiya. – 2021. – 20(6). – pp. 85-95 <https://doi.org/10.25205/1818-7919-2021-20-6-85-95> [in Russian].

Sazonenko M.A. «Vizual'naya reprezentaciya gendernyh obrazov v detskih zhurnalah pozdnego sovetskogo perioda (1960–1980-h gg.) [Visual representation of gender images in children's magazines of the late Soviet period]». Kommunikacii. Media. Dizajn, t. 6, vyp. 1, aprel' 2021 g. – P. 98-111. <https://cmd-journal.hse.ru/article/view/12300>. [in Russian].

Saktaganova Z.G., Abdukarimova Zh.K., Sal'nikova A.A. Deti vojny: besprizornost' i beznadzornost' v Central'nom Kazahstane v 1941–1945 gg. (po arhivnym dokumentam) [Children of war: homelessness and neglect in Central Kazakhstan in 1941–1945.]]// Uchen. zap. Kazan. un-ta. Ser. Gumanit. nauki. –2021. – № 6. URL: <https://cyberleninka.ru/article/n/deti-voyny-besprizornost-i-beznadzornost-v-tsentralnom-kazahstane-v-1941-1945-gg-po-arhivnym-dokumentam> (accessed: 07.07.2022). [in Russian].

Saktaganova Z.G., Abdukarimova Z.K., Sal'nikova A.A., Utegenov M.Z. Evakuaciya sovetskih detej v Central'nyj Kazahstan v gody Velikoj Otechestvennoj vojny (1941–1945 gg.) [Evacuation of Soviet children to Central Kazakhstan during the Great Patriotic War]. // Voprosy istorii. – 2021. – № 8(2). – P. 4-16 [in Russian].

Saktaganova Z.G., Tursynova Zh.Zh., Smagulov A.Zh. Zhenshchiny Central'nogo Kazahstana v gody Velikoj Otechestvennoj vojny. 1941–1945 gg. [Women of Central Kazakhstan during the Great Patriotic War] Monografiya / Pod obshch. red. Z.G. Saktaganovoj. – Karaganda: Izd-vo KarGU. – 2016. – 256 p. [in Russian].

Sal'nikova A.A., Korniyushkina K.A. Karikatura kak istochnik po istorii sovetskogo detstva (po materialam gazety «Pionerskaya pravda «vtoroj poloviny 20-h godov XX v.) [Caricature as a source on the history of Soviet childhood (based on the materials of the newspaper "Pionerskaya Pravda" of the second half of the 20s of the XX century)]. // Uchen. zap. Kazan. un-ta. Ser. Gumanit. nauki. – 2020. – T. 162, kn. 6. – P. 194–209. [in Russian].

Tartakovskaya I.N. Muzhchiny na rynke truda [Men in the labor market]. // Sociologicheskij zhurnal. –2002. – №3. – P. 112-125 [in Russian].

Tulbasieva S.K. 2021. Iz istorii detskih domov i trud kolonii: v sovetskom Kazahstane 1920–1930-e gg. [From the history of orphanages and the labor of the colony: in Soviet Kazakhstan in the 1920s-1930s.]]// Vestnik KazNPU im.Abaya «Istoricheskie i social'no-politicheskie nauki». –3(66) (maj 2021). DOI:<https://doi.org/10.51889/2020-3.1728-5461.12>. [in Russian].

Hasbulatova O.A. Tekhnologii sozdaniya mifa o ravnopravii polov: sovetskie praktiki [Technologies for creating the myth of gender equality: Soviet practices]//Zhenshchina v rossijskom obshchestve. – 2018. – № 4 (89). URL: <https://cyberleninka.ru/article/n/tehnologii-sozdaniya-mifa-o-ravnopravii-polov-sovetskie-praktiki> (accessed: 12.07.2022). [in Russian].

Shalyutina N.V. Vizual'naya metodologiya: osnovnye konseptual'nye podhody [Visual methodology: main conceptual approaches]. // Vestnik Nizhegorodskogo universiteta im. N. I. Lobachevskogo. Seriya: Social'nye nauki. – 2016. – № 3(43). – [Elektronnyj resurs] – URL: <https://cyberleninka.ru/article/n/vizualnaya-metodologiya-osnovnye-kontseptualnye-podhody> (accessed: 19.07.2022). [in Russian].

https://doi.org/10.51943/2710-3994_2022_32_4_15-25

IRSTI 03.20.00

THE PROBLEM OF CLASSIFYING FUND DOCUMENTS OF THE HEAD OF COLONIZATION AFFAIR IN SEMIRECHENSK AREA

O. Mukhatova 

Ch.Ch. Valikhanov Institute of History and Ethnology, Kazakhstan, Almaty.

Corresponding author

E-mail: orazgul7@rambler.ru (Mukhatova)

Abstract. The article characterizes in the source approach the documents of the head of resettlement affairs in the Semirechensky district (No. 19), stored in the Central State Archive of the Republic of Kazakhstan. The objectivity of the appearance is determined, i.e. formation of fund documents. It is stated about the archival certificate of the fund. The classification of the fund documents is shown. The content of the main and main type of documents is characterized and determined: regulatory and administrative documents: laws and legal acts, circulars, instructions, orders. Record keeping documents are characterized and types are shown. The annual reports of the district departments on resettlement are characterized. Reports, memorandums of the head of resettlement affairs and their information, questions are presented. The source value of the essays on the resettlement case and the books of the resettlement areas related to office documents is determined. The variety and features of the correspondence of the resettlement department are shown. Describes technical documents: maps, drawings, photographs, tablets, projects. Documents of the personnel, including the diaries of topographers, are characterized.

Key words: Semirechensk region (Zhetysu), resettlement department, fund, documents, characteristics of documents, classification, types of sources, source study approach.

ЖЕТІСУ ОБЛЫСЫНДАҒЫ ҚОНЫС АУДАРУ ІСІ МЕНҒЕРУШІСІ ҚОРЫНЫҢ (№ 19) ҚҰЖАТТАРЫН ҚҰПИЯСЫЗДАНДЫРУ МӘСЕЛЕСІ

О.Х. Мұхатова

Ш.Ш. Уәлиханов атындағы Тарих және этнология институты, Қазақстан, Алматы.

Автор-корреспондент

E-mail: orazgul7@rambler.ru (Мухатова)

Аңдатпа. Мақалада Қазақстан Республикасы Орталық мемлекеттік архивінде сақтаулы Жетісу ауданындағы қоныс аудару ісі менгерушісі қорының (№ 19) құжаттары деректанулық тұрғыда сипатталады. Құжаттардың пайда болу объективтілігі анықталады. Қордың архивтік анықтамасы туралы айтылады. Қор құжаттарының классификациясы көрсетіледі. Құжаттардың басты әрі негізгі түрі – нормативтік және басқарушы құжаттар: заңдар және заң актілері, циркулярлар, нұсқаулар, бұйрықтар, олардың мазмұны жөнінде айтылады. Іс жүргізу құжаттары сипатталып, олардың түрлері айқындалады. Қоныс аудару ісі аудандық бөлімдерінің жылдық есептері сипатталады. Қоныс аудару ісі менгерушісінің баяндамалары, баян хаттары және оларда келтірілген мәліметтер, мәселелер баяндалады. Іс жүргізу құжаттарына жататын басқарма очерктерінің, қоныс аудару учаскелерінің кітаптарының деректік маңызы айқындалады. Қоныс аудару ісі бөлімінің хат алмасуларының әртүрлілігі мен ерекшеліктері көрсетіледі. Техникалық құжаттар: карталар, сызбалар, фотосуреттер, планшеттер, жобалар туралы баяндалады. Жеке құрам құжаттары, соның ішінде топографтардың күнделіктері сипатталады.

Түйін сөздер: Жетісу облысы (Жетісу), қоныс аудару бөлімі, қор, құжаттар, құжаттардың сипаттамасы, сыныптау, дерек түрлері, деректанулық бағыт.

ПРОБЛЕМА КЛАССИФИКАЦИИ ДОКУМЕНТОВ ФОНДА ЗАВЕДУЮЩЕГО ПЕРЕСЕЛЕНЧЕСКОГО ДЕЛА СЕМИРЕЧЕНСКОГО РАЙОНА

О.Х. Мухатова

Институт истории и этнологии им. Ш. Уалиханова, Казахстан, Алматы.

Корреспондирующий автор

E-mail: orazgul7@rambler.ru (Мухатова)

Аннотация. В статье характеризуются с применением источниковедческого подхода документы заведующего переселенческого дела в Семиреченском районе (№ 19), хранящиеся в Центральном государственном архиве Республики Казахстан. Определяется объективность появления, т.е. формирование документов фонда. Излагается об архивной справке фонда. Показывается классификация документов фонда. Характеризуется и определяется содержание основного и главного вида документов: нормативных и распорядительных документов: законы и правовые акты, циркуляры, инструкции, приказы. Характеризуются делопроизводственные документы и показываются виды. Характеризуются годовые отчеты районных отделов по переселению. Излагается доклады, докладные записки заведующего переселенческого дела и их сведения, вопросы. Определяется источниковое значение очерков переселенческого дела и книг переселенческих участков относящихся делопроизводственным документам. Показаны разнообразие и особенности корреспонденции переселенческого отдела. Предоставляется информация о технических документах: карты, чертежи, фотографии, планшеты, проекты. Характеризуются документы личного состава, в том числе дневники топографов.

Ключевые слова: Семиреченская область (Жетысу), переселенческое управление, фонд, документы, характеристика документов, классификация, виды источников, источниковедческий подход.

Introduction. The problem of migration in the period of imperial Russia requires a thorough and objective study of source positions. Therefore, the study of documents Semirechensk resettlement administration, which was created in the early XX century, it is highly relevant. Documents collected as a result of the activities of the resettlement organization for the period from 1905 to 1918 constitutes Fund 19 of the Central State Archive of the Republic of Kazakhstan (hereinafter – CSA RK). Despite the fact that to date, some archival documents of Semirechensk resettlement administration used in scientific writings of historians but the entire structure of the documents as historical evidence has not been subjected to special investigation. Until now not identified features and significance of the sources of Semirechensk area, not to mention the source analysis of documents of the fund. Fund documents of the Head colonization have a special role in the study of the history of peasants' colonization. Undoubtedly, these features help to reveal the sources of clerical documents, which was conducted in public organizations to the Soviet era, also to describe and classify them, to determine the accuracy of the sources that will consider the history of migration not only Kazakhs in Zhetisu region and also peasant settlers from all over the vast Kazakh steppes and analyse the resettlement policy comprehensively.

Undoubtedly, these features help to reveal the sources of clerical documents, which was conducted in public organizations to the Soviet era, also to describe and classify them, to determine the accuracy of the sources that will consider the history of migration not only Kazakhs in Zhetisu region but also peasant settlers from all over the vast Kazakh steppes as well, and analyse the resettlement policy comprehensively. Only through authentic archival documents it is possible to objectively describe historical events and processes.

Materials and methods. Source analysis of documents stored in the walls of the archive and their introduction into the scientific revolution allows us to re-evaluate and rethink the historical past. So now archival sources arouse a great interest among the scholars and researchers.

Only through authentic archival documents it is possible to objectively describe historical events and processes. In historical science recognized the fact that before you enter the archival documents in the

scientific revolution, we should make their analysis from the source positions. In this regard, there is a need for a comprehensive study of fund documents from the viewpoint of source.

To determine the types of documents of the fund as an object of study, the theory of source study was used. As a methodological basis for studying historical conditions, identifying the specific circumstances of the source, classifying and describing the objectivity of the documents of the 19th fund, the theory and methodology of source study were used. Proceeding from this, the classification of documents of the fund of the head of resettlement affairs in the Semirechensk region was carried out. The classification of the documents of the head of the resettlement affairs of the Zhetysu region was carried out on the basis of the method of various classifications. Taking into account the general properties of the sources and their individual groups, the documents were classified into normative and administrative, office work, technical and personnel documents.

Determination of the value of the documents of the fund was carried out using the scientific principles of source study, such as historicity, reliability and social. The study also relied on the methods of systematization, analysis, and representativeness of source studies. To determine the content of the documents of the fund, the methods of description, narration, and generalization were used. All this made it possible to study the documents of the fund as historical sources in mutual continuity in the source study approach.

Discussion. The reliability and value of historical research largely depends on the sources used in it. Archival documents occupy a special place among historical sources. However, it is considered important to study archival documents from the point of view of data science before introducing them into scientific circulation.

The problem of analyzing historical sources arose at the end of the 19th century. Foreign historical science has published works on the analysis and synthesis of historical sources. One of the first studies is the works of Russian scientists V.O. Klyuchevsky (Klyuchevsky, 1989), A.S. Lappo-Danilevsky (Lappo-Danilevsky, 1910) In historiographic source studies, there are also works devoted to methods of analyzing historical data, including archival documents. In modern foreign historiography, English, French and Russian scientists are leading in this problem (Ronald, 1983). The work of O.M. Medushevskya where the theoretical and methodological foundations of the science of source study are considered (Medushevskaya, 1972). Those who conduct research in the field of source science cannot ignore the mentioned works. In preparing this article, the author was guided by these studies.

Results. In the second half of 19th century after full colonization of the territory of Kazakhstan Russian Empire began to implant its own administrative system to manage by a large area. At this time Zhetisu region played an important economic and political role as a colonial region. In the late nineteenth and early twentieth centuries to the territory of the area hit a large influx of Russian peasantries. In order to rapidly implement policies on resettlement of Kazakh lands regal government divided the territory of Kazakhstan to 5 resettlement regions in 1904-1905. They are Turgay – Ural, Akmola, Semipalatinsk, Syr Darya and Semirechie (Code of Laws, 1913) In these areas were opened special resettlement organizations that belong to the main land management and agriculture. Resettlement administrations which formed on the basis of colonialism took away so-called "extra" lands that were used by the local population and engaged in the preparation of resettlement sites.

Fund documents of the head of colonization affair make up a large source complex. On 14 February 1905 in the Zhetisu area there was formed migrant organization. This organization based on the study of local natural and historical uniqueness of the region and the economic and statistical studies should be engaged in work on the preparation of resettlement land, registered in specifying addition 1 to Section 120 of Regulations "On Administration of Akmola, Semipalatinsk, Semirechensk, Turgay and Ural regions" adopted on 25 March 1891 (Code of Laws, 1913). Business documents source in the fund were officially business papers, legalized in 17-19th centuries in Russia, which were formed in the course of organization activity.

Documents collected as a result of the activities of the resettlement organization for the period from 1905 to 1918 constitute Fund 19 in the Central State Archive of the Republic of Kazakhstan, it calls the fund documents of the head of colonization affair in Semirechensk area.

Fund documents of the head of colonization affair have a special role in the study of the history of peasants colonization in the area.

In total 4172 files are registered in fund 19. The archive has historical information about the fund, which outlines activities of Semirechensk resettlement administration and the general characteristic of the fund. Historical information of fund was compiled by archive research staff and approved on December 25th, 1950. As a result of the resettlement organization in Semirechensk there was assembled a set of documents: circulars, instructions, orders, journals, reports, records, reports, certificates, proposals, documents of full-time employees. From the standpoint of source the most voluminous documents in the fund were records and documents of permanent employees. All documents collected in the fund, are valuable sources of history to the Soviet period and at the same time most of them are stored in original form. Fund documents are organized by structural-chronological order, namely, documents posted on the structural department in chronological order, by time of their appearance in connection with their level of significance and importance.

Classification of fund 19 documents.

Based on the classification of fund documents identified their several types: regulatory, administrative, protocol, quantitative, correspondence, sole documents, technical documents and the individual components. Such a classification, based on the main types of evidence collected in the fund, allows to show features of clerical documents before the October Revolution. The first and main form of documents make regulations which under the rules and regulations define and approve the functions and competence of the supreme authority over its subordinate organization. To investigate clerical documents of state organizations, it is necessary first of all to get acquainted with the legislative acts or administrative regulations defining the history and main activities of these institutions (Collection, 1909). Normative documents are legislative acts issued by the regal government. These laws are a valuable historical source for the drawing of the colonial policy of the regal government in Kazakhstan and revealing its legislative framework.

The basis of clerical documents in the fund of the head colonization Semirechensk region constitute administrative documents. This group includes the documents received from the higher authorities: circulars, instructions, orders.

Circulars as one of the types of sources in the fund are written in the form of decrees, they usually come from the top of the ruling authorities and apply to organizations subordinate to them. The fund collected circulars of resettlement department and the head of Semirechensk resettlement area, which were circulated in belongs to the district offices. Most of the circulars were directly related to the resettlement affair conducted on the local territory. For example, on 20 March 1906 General Directorate of planning and regional agriculture sent circulars of migrant organizations, including temporary Semirechensk party in the area. The content of this circular showed the application of measures and benefits in accordance with the Act from 6 June 1904 to the peasants and burghers who moved on public Zauralye lands, that is, if this year (1904) will group resettlement of several families in this case they will be assisted from the General administration (CSA RK. CSA RK. F-I. 19. R. 1. F. 25. P. 4-5).

Along with this, fund saved circulars on leadership related to the heads of departments of the head of Semirechensk resettlement area and district officials. Guidance of senior management, consisting from 16 points and related to resettlement affair in local areas accurately reflected in the circular dated from 21 April 1911. Circulars are collected on a particular chronological range and thus they make up one file (CSA RK. F-I. 19. R. 1. F. 140. P. 127-128). For example, the resettlement department circulars concerning land planning of Kazakh troops aimed Semirechensk resettlement organization in 1915–1916 grouped in one file (CSA RK. F-I. 19. R. 1. F. 2025. P. 139). Basically, in the original circulars sent from the General Department of land planning, agriculture and resettlement department, were chiefs' signatures, in case of a copy of the document, the signature of the Secretary, certified by the deputy head of department or the head of the clerical documents. Circulars directed from Semirechensk resettlement area, certified by head's signature. Thus, circulars are important historical source for the determination of the policy pursued by government authorities.

The next type of documents belonging to this group are instructions. This document - in which contained conditions and necessary clarifications on specific issues of design and construction (CSA RK.

F-I. 19. R. 1. F. 199. P. 1-2). For example, in the circular letter from 1908, sent by the head of resettlement organization of Semirechensk region to the head of the technical department of the division of land, provided an indication of four points on the project selected by the land for preparation of resettlement sites. Here the necessity of under what law and circulars drafted each section (CSA RK. F-I.11. R. 1. F. 2025. P. 139). However, the fund found guidance, consisting of 16 points on the application of the rules on the formation of resettlement sites (CSA RK. F-I. 19. R. 1. F. 24. P. 72).

One group of administrative documents made up orders. Order is a legal document that is taken by management aimed to solve the main problems. Basically, by the order was approved the personnel of the organization. For example, by order number 69 from 20 February 1918 Secretary of hydraulic department Chernov was relieved of his duties because of his health.

The next group of documents constitute the protocol paper, namely, magazines, records and transcripts. At the same time the organization activity

(with higher to lower) can be determined with the help of this kind of document, as recorded protocol documents and records all the issues discussed and decisions taken during the meetings and conferences. In the fund of head colonization affair in Semirechensk these documents found in a large volume and, despite the fact that they are different in content, considered according to one particular form.

In the Russian official proceedings of the 19th century the main type of registration of decisions based on the discussion of certain issues was a magazine. The fund kept journals of Semirechensk regional board meetings presence.

One of the sources belonging to this group are protocols, which spelled out the issues debated during the meetings and decisions in accordance with this. The fund kept a large part of the protocols.

If in clerical work of the Soviet time protocols are processed by a particular pattern, during pre-revolutionary period they were written in a different form. For example, in the records of the Soviet period were recorded serial number and date of outgoing documents, including the list of all presents, reflected the agenda, and in some cases setting out the proceedings and decisions that assures the signatures of the Chairman, members of the Commission and the Secretary. Protocols necessarily made out of this pattern. Course and content of the entire session are reflected in the verbatim records. However, in the clerical documents of the state securities organizations of nineteenth century was not only the verbatim records and only in the early twentieth century compiled verbatim records of the meetings of the State Council and the State Duma (Kovalchenko, 1981). Due to the fact that the relevant period in the resettlement management verbatim records were not functioning they do not occur in the fund as official documents.

The above mentioned protocol documents are one of the most important sources that define the main activities of Semirechensk resettlement administration. In clerical work before the October Revolution period meetings process expounded not in protocols, preferably in the form of a magazine. The fund magazines of Central Council in Semirechensk regional management on specific data collected and make one file (CSA RK. F-I. 19. R. 1. F. 454. P. 14). However, also systematized all protocols. For example, in one file, the fund collected the meeting protocols of officials Semirechensk resettlement area, chaired by the head of the Ministry of Agriculture and State Property of Turkestan A.I. Piltstin from the period of 30 May 30 to 4 June 1907 (CSA RK. F-I. 19. R. 1. F. 47. P. 39).

In complex of clerical work accounting documentation takes one of the leading places. Due to the fact that they contain different kinds of information, their description is difficult. The fund of head colonization in Semirechensk region has the following accounting documents: reports, memorandas, references, essays, books of resettlement sites, audit materials. Statistics also may be included to these documents.

Semirechensk region was divided into several resettlement subareas, each of which is headed by officials who held the post of head of the subdistrict. The fund maintained annual reports of these heads of subdistricts on agronomic, land dividing and other additional works. Reports of heads of subdistricts made up in free form and in the fund they are predominantly found in the form of manuscripts. For example, if we analyze the reports for 1911 by heads of subdistricts such as Vernyi, Bishkek, Przhevalsk, Zharkent, as it was mentioned above, they were written in free form. In a particular form, that is, the model provides only statistical information (CSA RK. F-I. 19. R. 1. F. 223. P. 154). So, in the annual report collected and described the information on the number of families who moved to the area from regions and provinces

namely, how much and to what extent were established resettlement areas. Further, according to the order on the basis of these reports, the head of the resettlement of Semirechensk area prepared an annual report on the region and provided it to the Chief of land planning and agriculture.

The fund mainly saved drafts of the annual reports for the period from 1905 to 1916. If we consider the annual report of Semirechensk region for 1915, the annual report and information relating there are collected in one file (CSA RK. F-I. 19. R. 1. F. 533.P. 201). Reporting information includes reports and accounting data of each head of subareas at the specified year. In the annual report, compiled by the area head, cited information about the number of people who got the land and migrants taken on the account, and created pastoral and farmstead sites, actually about land planning of Semirechensk Cossack army, loans allocated to the migrants, use of financial funds allocated to the resettlement affair and for each subarea provided data on registered in the reporting year of resettlement sites and staff employees. For example, according to the report for 1915, 1262 families moved to Semirechensk region, 246 of them returned to their homeland. During the year, the number of allocated sites and reallocation in the amount of 143645 acres reached to 60 (CSA RK. F-I. 19. R. 1. F. 534. P. 123). In general, annual reports cited similar statistics and in some of them there is a map of the area prepared in the department of land dividing works (CSA RK. F-I. 19. R. 1. F. 534. P. 187). Feature samples of reports over several years, in contrast to the annual reports, is that in them is a brief geographical and historical outline of the area. The report Semirechensk resettlement organization in the case for the period from 1906 to 1913, describes the historical and geographical, economic and economic status of the region, and then provides a report for each year thereafter (CSA RK. F-I. 19. R. 1. F. 27. P. 5).

However, the fund kept monthly and annual reports on the affair of land planning of Kazakhs in Semirechensk region. For example, in the report of land dividing department for January 1914 outlined the work undertaken by topographers (CSA RK. F. 19. R. 1. F. 26. P. 158). It should be noted that annual reports were based on monthly reports. If, for example, to consider the report for 1916 in the case of land planning of Kazakhs in Semirechensk area, it accurately identified the implemented measures for each area. In the final part of the report in a table showed all Kazakh relocation sites for Vernyi, Kapal, Lepsinsk and Zharkent counties. And in another table there defined the scope of the land in six areas, which will go into the army fund. There are only 397,784 acres of land allotted to the share of the Cossack army (CSA RK. F-I. 19. R. 1. F. 28. P. 302). It should specify that the fund remained reports for the months of May-August 1916 in the case of the Cossack army (CSA RK. F-I. 19. R. 1. F. 2445. P. 77). The information contained in this report have been used in the annual report, discussed above. Annual reports on the case of land planning of Kazakhs in Semirechensk region as annual reports on cases colonization in the region, compiled by a certain form.

Along with the annual report, the fund kept brief reports on various issues.

One of the types of accounting documents are reports. In general, the reports were made on any particular issue. The fund kept copies of reports or their drafts.

Reports on its content show the greatest proximity to the reports. Report by Head of resettlement affair of Semirechensk region for the period from 1906 to 1911 was very voluminous and was based on the annual reports (CSA RK. F-I. 19. R. 1. F. 593. P. 16). This report consists of three parts: the resettlement activities of Semirechensk organization for 1906–1911 years, colonial areas and their importance, the prospects for the implementation of measures to broad Semirechie colonization. Thus, the report comprehensively outlined the work done by the resettlement during activity of the organization. The last part of the report is devoted to the description of planned activities in the future. As records, reports are a valuable source because they consider particular issue or problem specifically.

Compared with reports memos in the fund are less common and they have different content. For example, in a memo S.N. Veletskiy on 31 August 1910 set out his thoughts and suggestions on how to help with the resettlement policy to effectively implement colonization in Semirechensk area (CSA RK. F-I. 19. R. 1. F. 228. P. 38-46). Despite the fact that this is the original report memo, it is unknown whom or what organization it was addressed. Compared with the reports in a memo and references specifically outlines specific problem and in summary form. For example, in the reference of S.N. Veletskiy on status of resettlement affair on Verensk county, provides information that in 1906 there moved 1104 families with 5381 people (CSA RK. F-I. 19. R. 1. F. 41. P. 9). Meanwhile in the reference provided by the head of the

department of land planning and land dividing works M. Voyshillon, briefly summarized the issue of land planning of Kazakhs in Semirechensk area during the period from 1911 to 1916. Thus, reports, memorandas, references are additional concomitant documents to materials of other official and business documents.

Clerical documents of resettlement organization.

In the resettlement office on the affair in Semirechie, along with written reports were written essays. Details of these two documents in some cases were similar. If as an example we consider a brief outline of the activities of Semirechensk resettlement organization for 1910, then it is described as a short separation occurred given the state lands and land planning of migrated people in seven subareas (Vernyi, Zharkent, Przhevalsk, Naryn, Bishkek, Kapal, Lepsy). Along with this, in the essays written on statistics, hydraulic, agronomic, soil and botanical field work, as well as additional measures to assist migrants (CSA RK. F-I. 19. R. 1. F. 154. P. 7-9). Despite the fact that here there are data from annual reports, they are summarized, as a review. Essays were not written by a certain pattern, and they were in free form and statistical information contained in them, they represent a valuable position as a source material.

Books resettlement sites, as well as books with lists of Kirghiz (Kazakh authors) townships (volost) can be attributed to one of the types of reports. These documents were directly related to the statistical department. The books collected lists of resettlement sites located in counties and subareas. For example, the fund retained the book of Semirechensk region in 1917, which lists the amount of sites in all counties (uezd) and subareas suitable for resettlement intended for livestock, require irrigation and unsuitable for resettlement (CSA RK. F-I. 19. R. 1. F. 307. P. 12). The book of townships lists in 1912 provides information on eight subareas in Semirechensk area. From 198 townships in the area 134 were Kazakh, and the remaining 64 were Russian (CSA RK. F-I. 19. R. 1. F. 1159. P. 4). According to reliable sources it can be observed that for eight years the number of resettlement localities in the province double compared with Kazakh townships. So it is a reason to assume that the colonization of the peasants in Semirechie performed widely and had a very popular character. In the above books with lists of resettlement sites provides statistical information used for reporting, they constitute a group of historical sources.

Area position and activities of the organizations was controlled by the audits. In 1908 Senator K.K. Pahlen was sent in Turkestan in order to conduct the audit. This senatorial audit checked all organizations, including Semirechensk resettlement administration. Unfortunately, the fund is not preserved documentation on audit. However, in 1910 in St. Petersburg was published "Report of the audit in Turkistan, produced by the highest command of Senator chamberlain graph K.K. Pahlen" (CSA RK. F-I. 19. R. 1. F. 41. P. 9). One volume of the report was devoted to the resettlement. It is important to note that Semirechensk resettlement organization report for 1906–1911 provides conclusions and observations made by the audit by K.K. Pahlen (CSA RK. F-I. 19. R. 1. F. 154. P. 10-12). This revision, compared with the previous ones in their tasks was very volumetric.

As indicated above, each report contained the statistical information. Along with this, the information collected in the statistical department make up in the fund is one case and these documents we refer to an individual recording group. For example, statistical documents about Migrants in Semirechensk region in 1909–1910, for each county were given accurate information about how many families (number per capita) moved during this period, in which village they settled and settled down (CSA RK. F-I. 19. R. 1. F. 2637. P. 1-9). In the analysis of the statistical documents in order to verify the reliability and objectivity of the information in them, we compared these figures with information from other sources. For statistical analysis and processing of documents in general it is used the method of quantitative analysis since this method is effective. In general, the record documents collected in the fund are found in large volume. They usually provide an opportunity in the system form to familiarize with the main activities and results implemented by Semirechensk resettlement organization.

One of the following types of office documents in the fund is the correspondence. Sources of this group are characterized by their heterogeneity and distinctive features, and they are divided into incoming and outgoing. Correspondence of Semirechensk resettlement administration can be divided into several types: correspondence with related to it organizations, correspondence with organizations not relevant to the administration or organization of one level, correspondence with higher organizations. Each group

consists of certain types of documents. The documents on the correspondence collected by their relation to the special problem.

One group of sources make up sole documents, which include complaints, petitions, letters and complaints received from individuals. Semirechensk resettlement received various complaints, petitions, statements regarding land issues from migrants and local population systematically. They were mainly in the form of personal or collective. For example, a tradesman of town Tara N.A. Kanter in the petition addressed to the Chief of Zharkent county, requested to rent land for the cattle breeding (CSA RK. F-I. 19. R. 1. F. 1159. P. 7).

This document is original and written by the hands of its author. If we consider the collective documents, then Aubakir Tynyshbayev on behalf of the residents of the village of fifteen houses, the village number 2, Makanchi - Sadyrovsk township of Lepsinsk county sent a petition to the head of Lepsinsk subarea. In this petition, he writes that they are forced to settle down, as their grazing lands have been selected to form the resettlement sites and there was a danger to remain without land.

They were asked to give them land on the opposite bank of the river Terekty near Kazakh mosque to lead sedentary farming land (Pahlen, 1910). This request is stored in the form of the original and certified by the representative signature (in Arabic) on behalf of the Kazakhs. However, some of the documents, stored in the fund were written simultaneously in Russian and Tatar.

Technical documents and their characteristics.

The fund saved the technical documents as a special kind of sources, as if the basis of clerical documents constitute the written sources, the documents relate to the technical drawings, designs, cards, map-cases and drawings. Semirechensk resettlement organization from the first day of its operation in the region, primarily conducted researches in various fields. During the research all the information reflected on the paper resulting in prepared maps, drawings and projects. Originals and copies of technical documents collected in the fund. In the schematic drawing prepared by the department of land survey works, was established a network of geodetic reference settlements. This network began from the village Shien-Suyk-Tobe, interim system was near the village Ush Konyr, eastern system ended by settlements Myn-Zhylky and Kok-Tobe (CSA RK. F-I. 19. R. 1. F. 1159. P. 7).

The most valuable technical documents in the fund are maps from source positions. We consider a few of their types. In 1908, in an annex to the record on the land dividing works, it was prepared the map of Semirechensk resettlement area. There were marked volume plots planned and educated in the reporting year, sites granted from the army fund, sites approved by the Interim Commission, urban lands, the land of the Cossack army, lands settlements of former residents, lands settlements of foreign nations, along with it, the addresses of district and subdistrict heads, as well as medical and paramedical stations (CSA RK. F-I. 19. R. 1. F. 1927. P. 2). The map is colored, drawn by hand and the original, as certified by the signature of the head of land dividing works department. Meanwhile, in a memorandum on Semirechensk resettlement area affair in 1909 added descriptive map of the territory. This map shows the Kazakh townships in the counties Lepsy, Kapal, Vernyi, Bishkek, Zharkent, Przhevalsk divided into natural and historic areas (CSA RK. F-I. 19. R. 1. F. 115. P. 58). The fund kept this source in original form, they have personal datas of the mapper and the draftsman.

One group of technical documents constitute drawings. In the affair of educational institutions and religious organizations of Semirechensk resettlement area drawings of rural schools and churches in Vernyi and Lepsinsk counties (CSA RK. F-I. 19. R. 1. F. 618. P. 10-29). Over time, these drawings lose their quality. However, they allow to witness the historic buildings. However, the fund has drawings of the river Chimalgan that was found in the affair on formation of Chimalgan resettlement sites. Drawings are valuable technical documents because of them we can take a lot of information.

Personnel documents.

The next group of sources are documents of personnel. They include lists of staff members, certification lists, applications for employment, orders of dismissal from his position, issuing statements on staff salaries, official lists of the activities of officials, personal files of employees, production diaries of topographers, as well as identity cards of employees. The fund has various lists of staff. For example, there are lists of employees who received high, medium, and small salary (CSA RK. F-I. 19. R. 1. F. 65. P. 264-265). To the chief resettlement administration office officials sent annually lists submitted for the award,

this list reflects their position, salary and rank. There are also lists of Kazakh workers, they noted from which parish and village they arrived. From these lists it is clear that the Kazakhs mainly worked in the Department of Hydraulic Engineering. Such documents can retrieve information about the expansion and contraction of the staff.

The personnel documents collected applications for a job and orders for a job, as well as dismissal of employees.

The fund contains 247 personnel files. These documents can give complete and accurate information about each employee. For example, if we consider a private matter of Toksanbaev Kayserke, who worked as a translator – interpreter in Semirechensk resettlement organization, it sewn documents such as application for a job, a copy of the order on appointment to the position of an interpreter and a list of posts in which he worked. In addition, the preserved personal affairs of S.N. Veletskiy who worked for many years as head of Semirechensk resettlement organization (CSA RK. F-I. 19. R. 1. F. 270. P. 128-130) and T. Bokin who worked as a translator (CSA RK. F-I. 19. R. 1. F. 257. P. 2-4).

The next kind of documents topographers' production diaries. These diaries were made for the whole year and specified for the business to be carried out in each month and weekends. Diaries kept as original and certified by the signature of surveyors (CSA RK. F-I. 19. R. 1. F. 1379. P. 18). However, the number of documents in the personnel includes identity cards of employees. These documents have been specifically allocated to officials of Semirechensk resettlement administration. In the identity cards stated the signature of the head of colonization area and it was certified by stamp. And they were assured by the signature and seal of the military governor Semirechensk area. They were filled on special forms, each of which was given a separate number. The fund kept originals of these documents in personal files. Documents of personnel are an important source in determining the formation and composition of the organization staff.

Conclusion. Thus, systematization of documents in the fund on the structural and chronological principle facilitates researchers to disseminate knowledge sources. Based on a thorough and comprehensive analysis of sources it is possible to determine the scientific value of questions contained in them. Therefore, due to the fact that the fund contains various content and structure of documents representing a variety of sources, we have been made their systematization and classification, as well as an attempt to disclose the nature and significance of the historical events described in the source. Study and analysis of these documents allow to determine the activity of Semirechensk migrants organization, on what basis can be given a historical assessment of the colonial policy of Russia, which took place on the Kazakh steppes.

Information about authors:

Mukhatova Orazgul – Doctor of Historical Sciences, Professor, Chief Researcher at the Ch.Ch. Valikhanov Institute of History and Ethnology. Kazakhstan, Almaty. E-mail: orazgul7@rambler.ru, ORCID: <https://orcid.org/0000-0002-8613-72483>.

REFERENCES:

Klyuchevsky V.O. Sources of Russian history. // Klyuchevsky V.O. Works: In 9 vols. – M., 1989. T. VII.; Lappo-Danilevsky A.S. Methodology of history. Part I. – St. Petersburg, 1910., Part II. – St. Petersburg, 1913. (in Russian).

Bee, Ronald E. (1983). Statistics and Source Criticism. *Vetus Testamentum*, Volume 33. Number 4. P. 483-488.; Brundage, Anthony (2007). *Going to the Sources: A Guide to Historical Research and Writing*, 4th Ed. Wheeling, Illinois: Harlan Davidson, Inc. (3rd edition, 1989 cited in text above).; Howell, Martha & Prevenier, Walter (2001). *From Reliable Sources: An Introduction to Historical Methods*. Ithaca: Cornell University Press. ISBN 0-8014-8560-6.; Bazerman, Charles (1995). *The Informed Writer: Using Sources in the Disciplines*. 5th ed. Houghton Mifflin.; Howell, Martha C.; Prevenier, Walter. (2001). *From reliable sources: an introduction to historical method*. Ithaca, N.Y.: Cornell University Press. pp. 20-22. ISBN 0-8014-8560-6.; Kragh, Helge (1989), *An Introduction to the Historiography of Science* ([dead link]). Cambridge University Press. – 121 p. ISBN 0-521-38921-6.

Medushevskaya Ol'ga M. Cartographic sources for the History of the Russian Geographic Discoveries in the Pacific Ocean in the Second Half of the 18th Century. / Transl. by James R. Gibson. // The Canadian Cartographer. Vol. 9. December. 1972. – P. 99-121.

Code of Laws of the Russian Empire. The first book. Second edition. – St. Petersburg., 1913. V. 2. P. 2774. (in Russian).

Code of Laws of the Russian Empire. The first book. Second edition. – St. Petersburg, 1913. V. 2. P. 2774. (in Russian).

Collection of laws and regulations on resettlement on the device landed in the provinces and regions of the Asian part of Russia (August 1, 1909). – St. Petersburg: Publishing House of Resettlement Office, 1909. – 698 p. (in Russian).

Circulars of the Main department of land planning, agriculture and resettlement administration. // CSA RK. F-I. 19. R. 1. F. 25. P. 4-5. (in Russian).

Circulars and other guidance (materials) on planning and reporting on the application of the rules on the formation of resettlement sites and personnel. // CSA RK. F-I. 19. R. 1. F. 140. P. 127-128. (in Russian).

Circulars and orders of the head of Semirechensk colonization area. // CSA RK. F-I. 19. R. 1. F. 2025. P.139. (in Russian).

Resettlement Administration guidance on the application of the rules on the formation of resettlement sites. // CSA RK. F-I. 19. R. 1. F. 199. P. 1-2. (in Russian).

Circulars and orders the head of Semirechensk colonization area. // CSA RK. F-I.11. R. 1. F. 2025. P. 139. (in Russian).

Circulars copies of resettlement administration, the main department of land planning and agriculture. // CSA RK. F-I. 19. R. 1. F. 24. P. 72. (in Russian).

Chronology of Soviet history. / I.D. Kovalchenko. – Moscow: Higher School, 1981. 496 p. (in Russian).

The magazines of the meetings presence of Semirechensk resettlement area. // CSA RK. F-I. 19. R. 1. F. 454. P. 14. (in Russian).

Protocols of meetings of officials Semirechensk resettlement area. // CSA RK. F-I. 19. R. 1. F. 47. P. 39. (in Russian).

Record on Semirechensk resettlement organization work for 1911 and materials to it. // CSA RK. F-I. 19. R. 1. F. 223. P. 154. (in Russian).

Annual report of Semirechensk area for 1915 and materials to it. // CSA RK. F-I. 19. R. 1. F. 533.P. 201. (in Russian).

Reports on Semirechensk area works for 1915. // CSA RK. F-I. 19. R. 1. F. 534. P. 123. (in Russian).

Reports on Semirechensk area works for 1915. // CSA RK. F-I. 19. R. 1. F. 534. P. 187. (in Russian).

Report on Semirechensk resettlement organization work for 1906–1913 years. // CSA RK. F-I. 19. R. 1. F. 27. P.5. (in Russian).

Report on the Semirechensk resettlement organization work for 1906-1913 years. // CSA RK. F. 19. R. 1. F. 26. P.158., Report on Semirechensk migrants organization work for 1911 and materials to it. // CSA RK. F-I. 19. R. 1. F. 223. P. 154., Report on Semirechensk resettlement organization work for 1906–1913 years. // CSA RK. F-I. 19. R. 1. F. 28. P. 302., Report on Semirechensk resettlement organization for 1906–1913 years. // CSA RK. F-I. 19. R. 1. F. 29. P. 356. (in Russian).

Report on Semirechensk resettlement organization work for 1906–1913 years. // CSA RK. F-I. 19. R. 1. F. 28. P. 302. (in Russian).

Reports on land planning of Kazakhs in Semirechensk area for 1916. // CSA RK. F-I. 19. R. 1. F. 2445. P. 77. (in Russian).

Report on land planning of Cossacks for months May-August 1916. // CSA RK. F-I. 19. R. 1. F. 593. P. 16. (in Russian).

Memorandum of the head of colonization area on hydraulic works in Semirechensk. // CSA RK. F-I. 19. R. 1. F. 228. P. 38-46. (in Russian).

The file on formulation and administration of resettlement affairs in Semirechensk. // CSA RK. F-I. 19. R. 1. F. 41. P. 9. (in Russian).

- Short essay on the work of Semirechensk resettlement organization for 1910. // CSA RK. F-I. 19. R. 1. F. 154. P. 7-9, 10-12. (in Russian).
- Report of the Head of colonization affairs on migrants organization work for the period from 1906 to 1911. // CSA RK. F-I. 19. R. 1. F. 307. P. 12. (in Russian).
- Townships lists of Semirechensk area on subareas. // CSA RK. F-I. 19. R. 1. F. 1159. P. 4. (in Russian).
- Lists of resettlement sites in Semirechensk region. // CSA RK. F-I. 19. R. 1. F. 2637. P.1-9. (in Russian).
- Townships lists of Semirechensk area on subareas. // CSA RK. F-I. 19. R. 1. F. 1159. P. 7. (in Russian).
- Report on audit of Turkistan area, produced by the highest command of Senator Chamberlain Count K.K. Palen. Resettlement file. – St. Petersburg: Senatorial printing, 1910. – 436 p. (in Russian).
- Information on Semirechensk resettlement area sites. // CSA RK. F-I. 19. R. 1. F. 2451. P. 7. (in Russian).
- Petition of tradesman Konter N.A. on land rent to him for the stock-raising sites in Chalkude Dzharkent county. // CSA RK. F-I. 19. R. 1. F. 1927. P. 2. (in Russian).
- Memorandum on the situation of resettlement affair in Semirechensk and guidance on the procedure for resettlement order to Semirechensk. // CSA RK. F-I. 19. R. 1. F. 115. P. 58. (in Russian).
- Sheets on the number of rural schools and churches in the villages of Semirechensk resettlement area. // CSA RK. F-I. 19. R. 1. F. 618. P. 10-29. (in Russian).
- Report for 1908. // CSA RK. F-I. 19. R. 1. F. 65. P. 264-265. (in Russian).
- Veletsky Sergey Nikolaevich. // CSA RK. F-I. 19. R. 1. F. 270. P. 128-130. (in Russian).
- Bokin Tokashbay. // CSA RK. F-I. 19. R. 1. F. 257. P. 2-4. (in Russian).
- Production diary of a topograph Tumarov L.I. for 1910. // CSA RK. F-I. 19. R. 1. F. 1379. P. 18. (in Russian).

https://doi.org/10.51943/2710-3994_2022_32_4_26-43

ҒТАХР 03.20.00

ШЫҒЫС ҚАЗАҚСТАНДА АУҚАТТЫ ШАРУА ҚОЖАЛЫҚТАРЫН ТӘРКІЛЕУ ЖӘНЕ ОНЫҢ ТАРИХИ САЛДАРЫ

Қ.Қ. Байсарина^{1*} , Б. Токешкадиров¹ , А.Б. Бақытжанова² 

¹Семей қаласының Шәкәрім атындағы университеті. Қазақстан, Семей;

²Ә. Бөкейхан атындағы университеті. Қазақстан, Семей.

Автор-корреспондент

E-mail: bkksemey@mail.ru (Байсарина)

Андатпа. Қазақстанда ауқатты шаруа қожалықтарын тәркілеу және жеке меншігінен айыру науқанының іске асырылуы және оның тарихи салдары тақырыбы, отандық тарих ғылымында белгілі дәрежеде зерттеліп келетін мәселелердің бірі. Алайда әміршіл-әкімшіл жүйе жағдайында оған көлеңке түсіретін тарихи еңбектердің бәрі, тіптен ол объективті ақиқат болса да, жарыққа шықпауы, ғылыми тұрғыдан зерттелмеуі тиіс болды. Мақалада дәстүрлі қазақ қауымының тірегі – қазақ байларының тарихи тағдыры, тәркіленген ауқатты шаруалар жанұяларын жер аудару және олардың қилы тағдыры сипатталған. Алайда коммунистік идеология жағдайында жұмыс істеген тарихшыларды осы кезеңді бірыңғай авторитарлық жүйені ақтайтын тарихи жұмыстарды ғана жазуға мәжбүр етті.

Зерттеу жұмысының мақсаты – бұрын толық айналымға түспеген тарихи деректерге сүйеніп, тоталитарлық жүйенің қалыптасу кезінде қазақ шаруаларының көрген қасіреттерін объективті зерттеу.

Зерттеуде Қазақстандағы күштеп ұжымдастырудағы биліктің негізгі ролі көрсетілген, және де осы мәселеге қатысты жаңа шешімдердің қарапайым қара шаруалар табына әсері баяндалып өтеді. Зерттеу жұмысының теориялық және методологиялық негізі тарихи жағдайдың күрделілігіне және әртүрлілігі мен қарама-қайшылықтарына қарамастан жан-жақты ұстанған шынайылық принципі болып табылады.

Түйін сөздер: Ұжымдастыру, әкімшілік-территориялық жүйе, реформа, колхоз, тәркілеу, индустрияландыру, отырықшыландыру, бюрократия, революция, партия, көшпелі мал шаруашылығы.

КОНФИСКАЦИЯ КРЕСТЬЯНСКИХ ХОЗЯЙСТВ В ВОСТОЧНОМ КАЗАХСТАНЕ И ЕЕ ИСТОРИЧЕСКИЕ ПОСЛЕДСТВИЯ

Қ.Қ. Байсарина^{1*}, Б. Токешкадиров¹, А.Б. Бақытжанова²

¹Университет имени Шакарима города Семей, Қазақстан, Семей;

²Университет имени А. Букейхана. Қазақстан, Семей.

Корреспондирующий автор

E-mail: bkksemey@mail.ru (Байсарина)

Аннотация. Проблема лишения собственности и насильственной коллективизации казахских земель не является новой, ранее не исследованной темой в истории Казахстана. Однако в условиях авторитарной тоталитарной системы все исторические труды, которые бросали на нее тень, даже если это был объективный факт, должны были публиковаться, а не изучаться с научной точки зрения. Целью исследования является изучение исторических реалий трагедии казахского

народа при формировании тоталитарной системы, основанной на исторических данных, связанных с Казахстаном, которые ранее не были полностью распространены.

В исследовании подчеркивается ключевая роль властей в принудительной коллективизации на территории Казахстана, а также влияние новых решений по этому вопросу на класс простых крестьян. Теоретической и методологической основой исследования является принцип объективности, которого придерживаются универсально, независимо от сложности и разнообразия и противоречий исторической ситуации.

Ключевые слова: коллективизация, административно-территориальная система, реформа, колхозы, конфискация, индустриализация, поселение, бюрократия, революция, партия, кочевое животноводство.

FARM CONFISCATION IN EASTERN KAZAKHSTAN AND ITS HISTORICAL CONSEQUENCES

K. Baysarina^{1*}, B. Tokeshkadyrov¹, A. Bakytzhanova²

¹Shakarim University of Semey, Kazakhstan, Semey;

²A. Bokeikhan University, Kazakhstan, Semey.

Corresponding author

E-mail: bkksemey@mail.ru (Baysarina)

Abstract. The issue of deprivation of property and forced collectivization of Kazakh lands is not a new, previously unexplored topic in the history of Kazakhstan. However, under the conditions of an authoritarian totalitarian system, all historical works that cast a shadow over it, even if it was an objective fact, should have been published, not studied from a scientific point of view. The aim of the study is to study the historical realities of the tragedy of the Kazakh people in the formation of a totalitarian system based on historical data related to Kazakhstan, which were not previously fully disseminated.

The study emphasizes the key role of the authorities in forced collectivization in Kazakhstan, as well as the impact of new decisions on this issue on the class of ordinary blacks. The theoretical and methodological basis of the study is the principle of objectivity, which is universally adhered to, regardless of the complexity and diversity and contradictions of the historical situation.

Key words: collectivization, administrative-territorial system, reform, collective farms, confiscation, industrialization, settlement, bureaucracy, revolution, party, nomadic animal husbandry.

Кіріспе. Халқымыздың тарихында, оның тағдырына тікелей әсері болған зұлаMAT оқиғалар аз емес. Солардың бірі – 1928 жылғы 27 тамыздағы «Ірі бай шаруашылықтары мен жартылай феодалдарды тәркілеу жер аудару» декретінің салған ауыр зардабы. Бүгінгі таңда республикада қуғын-сүргінге ұшырағандарда ақтау жөнінде арнаулы комиссия зерттеу жұмысын жүргізуде. Сондықтан отандық тарихымыздың әлі де ашылмаған «ақтандақтарын» зерттеуге деген құштарлық зиялы қауымға рухани қозғау салды. «Ақтандақтарды» көп тарихи тақырыптардың бірі біз зерттеп отырған мәселе. Сондықтан, осыған байланысты жаңаша ой түйіп, ғылыми тұжырымдар жасау тарихшылардың міндеті болып отыр. Қуғын-сүргінге ұшыраған қазақ халқының тағдырын қайта қарап ақтауға байланысты аталған тақырып өзекті мәселелердің бірі болып саналады.

Бүгінгі тарихымыз Қазақстан республикасының тәуелсіздігін идеялық жағынан негіздеуші болып, Қазақстан азаматтары санасына оның бөлінбес, біртұтастығы туралы идеяны енгізуге жұмыс істеуі тиіс. Мұндайда қазақ жерінің байырғы тұрғындары қазақтар болғанын, тоталитарлық жүйенің күштеу және мәңгүрттендіру әдістерінің бұл халықты өз жерінде жаппай қырғынға ұшыратуға, сөйтіп үлес салмағы жағынан ежелгі ата қонысында азшылыққа айналуына алып келгені анық. Осындай тарихта орын алған қасіреттеріміздің себеп-салдарын нақты айқындағанда ғана және олардан тиісті сабақ алып, қажетті қорытындылар жасағанда ғана Қазақстан азаматтарын отаншыл етіп тәрбиелеуге қол жеткіземіз. Сондықтан XX ғасырдың 20–30-шы жылдардағы қазақ ауқатты

шаруаларын меншігінен айыру және күшпен ұжымдастыру процесінің күрделі тарихы жаңа зерттеулерді қажет етеді.

Тарихи шындық осылай бола тұрса да зерттеуші ғалымдар көшпелі және жартылай көшпелі қазақ шаруаларының осы жылдардағы қасіретін арнайы зерттеу жүргізе алмады. Қазақстанның тәуелсіздік алуы ғана бұл тақырыпты терең зерттеуге жол ашты.

Мәселенің маңыздылығы оған шетелдік әріптестеріміздің көптеп және баса назар аударуларынан да көрінеді. Өйткені көшпенділерді отырықшыландыру дегеніміздің өзі жалпы адамзаттық процесс, яғни тек Қазақстан тарихының ғана емес, дүниежүзілік тарихтың да елеулі зерттеу тақырыбы болып табылады. Оның үстіне Қазақстанда шаруаларды ұжымдастырудың күшпен жүргізілуінің аса ауыр салдарлары өзімізге де, басқаларға да сабақ бола алады. Яғни бұл тақырыпты терең зерттеу тәуелсіз елімізде өткеннің қателіктері енді қайталанбауы үшін де қажет.

Еліміздің шығыс өңірінде жүргізілген ауқатты шаруа қожалықтарын тәркілеу және оның тарихи салдарлары, аймақтың шаруашылық ерекшеліктері, халықтардың орналасуы, тұрмыстық және әлеуметтік құрылымдарына қатысты мәліметтер арқылы қарастырылады.

Материалдар мен әдістер: Зерттеу жұмысының методологиясы объективтік, тарихилық, салыстырмалы талдау мен жинақтау қағидалары және «Қазақстан Республикасындағы тарихи сананы қалыптастыру тұжырымдамасына» сәйкес отандық тарих ғылымында тәуелсіздікті дамыту идеясы алынды. Тарихи құжаттар, деректер салыстырмалы әдіспен сараптаудан өткізіліп, ХХ-шы ғасырдың 20-30 жылдардағы Қазақстандағы әлеуметтік-экономикалық жағдайы статистикалық деректерді, заң құжаттарын, естеліктерді талдау арқылы анықтауға талпыныс жасалды. Сонымен қатар кейінгі кезде қалыптасып келе жатқан тың бағыттағы ғылыми ой-пікірлер мен тұжырымдар, жаңа тарихи көзқарас тұрғысынан жазылған еңбектер басшылыққа алынды.

Қазақстан Республикасының Орталық мемлекеттік архивінің 135 қоры – ҚазАКСР Орталық атқару комитетінің жанындағы бай-жартылай феодалдарды тәркілеу және жер аудару бойынша орталық комиссияның құжаттары ерекше назар аударылды. Аталған қордан Шығыс Қазақстанның тәркіленген және жер аударылған бай, кулактар мен шаруалардың шағымдары, анкеталық мәліметтері, отбасы мүшелері, тәркіленген малдарының саны мен мүліктерінің түрлері көрсетілген комиссияның шешімдері туралы құжаттар алынды. Сонымен қатар Шығыс Қазақстан облысы қазіргі заман тарихы құжаттар орталығының № 74 және № 3 қорларынан алынған деректер ғылыми айналымға енгізілді.

Күшпен ұжымдастыру кезеңіндегі құпия құжаттар жариялылық және тәуелсіздік рухымен арнайы жинақтарда басылып шықты (Димаштейн, 1989: 525). Оларды тарихи-салыстырмалы түрде талдау тарихшылар пікірлеріне қатысты дұрыс қорытындылар жасауға мүмкіндік берді.

Талқылау. Кеңес дәуіріндегі аграрлық салаға қатысты еңбектерінде Қазақстан мен ОртаАзия республикаларындағы ұжымдастыру, кеңестік аграрлық өзгерістердің іске асырылуы жан-жақты талданған. Олардың еңбектерінде негізгі концептуальдық тұжырым ретінде лениндік ұлт саясатының коммунистік партияның басшылығымен осы өңірде іске асуы басшылыққа алынды. Осы тұжырым аясында отырықшыландыру және ұжымдастыру үрдістері баяндалған ол еңбектерде деректік негіздегі материалдар өте бай. Бұл зерттеушілер сол кездегі ұжымдастыру барысында орын алған қиындықтарға да, халық наразылығына да назар аударған. Алайда, олар сол кездегі саясат бағытында ондай наразылықтарды (ол көп жерлерде көтерілістерге ұласқанды) бандиттік немесе басмашылық бас көтеру деп сипаттауға мәжбүр болған. Жалпы бұл зерттеушілер еңбектері сол кездегі ресми саясат тұрғысынан тарихи ақиқат қалай жазылғанына куә болуымен қатар, өзінің деректік негізі жағынан құндылығын жоғалтпайды.

Осы тұрғыдан тақырыпқа тікелей қатысы бар Г.Ф. Дахшлейгер мен К. Нұрпеисовтің «История крестьянства Советского Казахстана» еңбектерін де айтуға болады (Дахшлейгер, Нурпеисов, 1985: 247). Г.Ф. Дахшлейгер Қазақстандағы ауыл мен деревнядағы әлеуметтік-экономикалық қайта құрулар туралы пайымдамалар жасады. Олар қазіргі ғылым үшін маңызын жоғалтқан жоқ. Көрнекті ғалымның «Социально-экономические преобразования в ауле и деревне Казахстана (1921-1929 гг.)» атты іргелі зерттеуінде және басқа да еңбектерінде жаңа экономикалық саясат тұсында Қазақстанның облыстарындағы жер мәселесі және аграрлық реформалар барысы баяндалған.

XX ғ. 20–30-шы жж. бай, кулактарды, жартылай феодал, орта шаруалар мен крестьян шаруаларды тәркілеу және отырықшылыққа көшіру отандық тарих ғылымында едәуір зерттелді. Кезінде белгілі саясаткер және зерттеуші Т. Седельников патша өкіметінің отарлау саясатын сынай отырып, қазақтардың жерін тартып алу науқанын құптамады. Алайда автор қазақ даласындағы жер үшін күресті таптық позиция тұрғысынан емес, көшпелі және отырықшы феодалдар арасындағы күрес ретінде қарастырды (Седельников, 1918: 175-222). Ол осы кезде орын алған тарихи жағдайды көрсетуге тырысқан. Қазақ жерінде орын алған шаруа қожалықтарын тәркілеу саясатына талдау жасай отырып, зерттеуші қазақтарға пайдалануға берілген жердің азаюы салдарынан олардың бірте-бірте отырықшы-егінші шаруашылыққа өте бастағанын ашық жазады. Ол Қазақстандағы аграрлық жағдай жөнінде дәйекті пікір айтуға талпынған. Бұған жеті жыл бойы Қазақстандағы аграрлық мәселемен жан-жақты таныс болуы мүмкіндік берді. Ол өз еңбегінде А. Кауфманның тұжырымдарын өткір сынға алды. «...құқықтық жағынан біз екі тұлғаның жалпы иеленуінің кәдімгі түріне тап болып отырмыз: бірінші тұлға – бұл тұтастай орыс қол астына қарайтын қазақ халқы, екінші тұлға – мемлекет», - деп жазды (Седельников, 1918: 17). Автор ресми түрде қазақ халқының атынан сөйлеп, Қазақстанда жер қатынасын қалпына келтіруді талап етті.

Қазақстан өзінің тәуелсіздігін алғаннан кейін жазылған зерттеу жұмыстарының орны ерекше. Бұл еңбектердің құндылығы сонда, оларда Қазақстанның кеңестік кезеңдегі тарихына мұрағат қойнауларында ондаған жылдар бойы құпия сақталып, ғылыми айналымға түспеген құжаттар негізінде шынайы баға берілген еңбектер жарыққа шыға бастады. Талас Омарбеков еңбектерінде қазақ халқының дәстүрлі өмір сүру шаруашылығының қалай қарастырылып, кеңестік аграрлық реформалар нәтижесінде ауыл шаруашылығын жаппай ұжымдастыру зардаптары қарастырылған (Ақиқат, 1993: 59).

Елімізде жүргізілген ұжымдастыру саясатының зардаптарын мен ауқатты шаруа қожалықтарын тәркілеудің салдарларын тарихшы-ғалым Талас Омарбековтың «Зобалан», «Қазақстан тарихының XX ғасырдағы өзекті мәселелері», «XX ғасырдың 20–30 жылдарындағы Қазақстан қасіреті» зерттеулерінде сталиндік-кеңестік кезеңнің қайшылықты тұстарының көлеңкелі, бірақ тарихымызда ұзақ жылдар «жабық» болып келген мәселелері жаңа, егемен елдің тарихы тұрғысынан мұрағат қорларынан алынған құжаттар негізінде қарастырады. Зерттеуші Қазақстандағы жаппай кеңестендіру саясатын, сауатсыздықты жою, қазақтандыру науқанын, мәдени құрылыс тарихын тың деректер арқылы ашуда Қазақ Орталық Атқару Комитетінің қызметіне тоқталып өткен. Кеңестендіру саясатының салдарларын көрсете келе, автор жаңадан бой көтеріп келе жатқан тоталитарлық қоғамға халық бұқарасына жанашыр, қамқоршы болатын ұйымдардан гөрі, осы халықты үрей психологиясы ауқымынан шығармай, белгілі бір саяси шеңбер ішінде әрекет жасайтын, адамдарды ресми саясатқа қарсы келмей, керісінше, оны қолдаумен қанағаттанатын рухта тәрбиелейтін мемлекеттік органдардың қажет болғандығын баса көрсеткен. Сондай ұйымдардың қатарында билік партиясының органы ВК(б)П Өлкелік комитетімен қатар Қазақстан Орталық Атқару Комитеті де бар еді. Сондай-ақ ғалым XX ғасырдың 20–30-жылдарында Қазақстанда кеңестік тоталитарлық жүйе жүргізген «Кіші Қазан», байларды тәркілеу, шаруаларды күштеп ұжымдастыру сияқты төтенше саяси-шаруашылықтық науқандарына мұрағат құжаттары мен материалдары негізінде талдау жасап, шынайы ғылыми тұжырымдар түйіндеген. Еліміздің өңірлерінде орын алаған ауқатты шаруа қожалықтарын тәркілеу саясатының зардаптары мен ашаршылық жылдарындағы аймақтағы қазақ ауылдарының тағдыры жан-жақты сипатталады.

Сонымен қатар Ж. Әбілхожиннің «Традиционная структура Казахстана» деген монографиясында қазақтың көшпелі және жартылай көшпелі тұрмыс-тіршілігі, оның шаруашылығы туралы теориялық пайымдаулары, оны бір мезгілде күштеп қаратудың трагедиялық сипаты аясында қарастырылған. Онда отырықшыландыру саясатына да талдау жасалған. Аталған мәселеге қатысты еңбектерде елімізде жүргізілген ұжымдастыру саясатының зардаптары талдана отырып, ауқатты шаруаларды тәркілеудің салдарларын жан-жақты сипатталады.

Кеңестік аграрлық саясат туралы ақиқат тұрғысынан жазылған зерттеулер XX ғасырдың 90-жылдарынан бастау алып, нәтижесінде арнайы зерттеулер мен монографиялар жарыққа шықты. Қазақстандағы 1920–1930 жж. әлеуметтік-демографиялық үрдістер жан-жақты зерттеле бастады. М.Қ. Қозыбаевтың Қазақстан тарихындағы «ақтаңдақтарға» байланысты еңбектері және оның

ұжымдастыру мен XX ғ. 30-жылдарындағы саяси қуғын-сүргін туралы зерттеулері бұл мәселені саралауға көп септігін тигізді. Сонымен қатар зерттеушілер Қ. Алдажұманов, Ж. Әбілхожин бірігіп жазған мақаласы «Вопросы истории» журналы арқылы Москвада жарияланып, 30-жылдардағы алапат аштық пен босқындық зобалаңын әлемге алғаш рет әйгіледі. Қазақстанда жүргізілген 1930–1933 жылдардағы күштеп ұжымдастыру науқанының қасіреті мен шаруа қожалықтарын тәркілеудің тарихи салдарларын мұрағат құжаттарының негізінде талданады (Қозыбаев, Алдажұманов, Әбілхожин, 1992: 30).

Адамзат тарихындағы 1930–1933 жылдардағы ашаршылық зардаптары, халқымыздың басынан өткен қиын тағдыры мен қасіретті болған «ұлы жұт», нәубет жылдары болып саналады. Сонымен қатар, 1932–1933 жылдардағы Қазақстандағы ашаршылықтың ауыр қасіретін – жалпы одақтық басқа республикаларда орын алаған жағдайлармен салыстыруға болмайтыны да анық еді. Елімізде орын алаған нәубет жылдарының басты себептерінің бірі: кулақтықты тап ретінде қарау, асығыс және асыра сілтеулердің салдарлары, ірі және орта шаруашылықтардағы малдарды тәркілеуден туындаған бөлігі ретінде қарастырылады. Қазақстанның барлық аймақтарындағы сияқты Шығыс Қазақстан өңірінің барлық аудандарында орын алды. Қазақ ауылдарындағы шаруа қожалықтарын тәркілеу салдары орны толмас үлкен қасірет ашаршылыққа әкеп соқты.

Бұдан кейінгі жылдары жарық көрген зерттеулерде қазақ ауылдарындағы шаруа қожалықтарының шаруашылық эволюциясы мен әлеуметтік құрылысы, ұжымдастыру барысы сипатталады. Зерттеуші Ғ.Х. Халидуллиннің көлемді монографиялық еңбегінде «Аграрная политика советской власти в Казахстане (1917–1940 гг.)» атты еңбегінде кеңес мемлекетінің аграрлық саясатына, оның ішінде қазақ шаруаларына тікелей қатысты оқиғалардың деректері негізінде баяндалған (Халидуллин, 2001: 213). Автор қазақ шаруаларының кеңес өкіметі жылдарындағы саяси-әлеуметтік жағдайын, аграрлық реформалар барысын зерттей отырып, негізгі назарды ұжымдастыру қарсаңындағы шаралар мен ұжымдастыру және оған шаруалардың қарсылық қозғалысына аударған. Монографияда көшпелі және жартылай көшпелі қазақ шаруаларын отырықшыландыруаграрлық реформаларды іске асыру аясында қарастырылған. О.Х. Мұхатова еңбектерінде аграрлық тарихнамаға шынайы талдау жасалынған. Қазақ ауылын ұжымдастырумен қатар отырықшылыққа көшіру барысы, бұл тұрғыдағы мемлекет саясатының деректері негізінде ашылған (Мұхатова, 1999: 287). Жалпы қазіргі тарихнама отырықшыландыру мәселесін әлі де зерттеу қажет екенін көрсетеді. Қазақ халқының басынан өткен қуғын-сүргінге баға беру, тарихи заңдылық пен шындықтың ара жігін айырудың оңай мәселе емесі анық.

Шетелдік тарихнамада да зерттеліп отырған мәселе бойынша жарияланымдар бар. Ресейлік тарихнамада бұл мәселе В.П. Данилов еңбектерінде және басқа да зерттеулерде жол-жөнекей аталып өтеді. Американдық ғалым, саясаткер М. Олкоттың 90-жылдардың бас кезінде шыққан «Қазақтар» деген кітабында да бұл мәселе жалпылама түрде, негізінен кеңес тарихшыларының еңбектеріндегі деректер негізінде баяндалған. Автор бұл мәселеде ешқандай жаңалық айтпайды және деректері тексерілмеген, көбінесе антикеңестік саясат жетегінен шықпаған.

Қазақстандағы 1930-шы жылдардағы ұжымдастыру салдарлары мен ауқатты шаруа қожалықтарын тәркілеу саясатын саяси тұрғыдан, академиялық зерттеу тұрғысында толық ғылыми бағасын алмаған мәселелердің бірі болып саналады. Бүгінгі күнде отандық тарих ғылымында кеңес үкіметі кезінде жүргізілген күштеп ұжымдастырудың зардаптары мен ауқатты шаруа қожалықтарын тәркілеу саясатын мұрағат құжаттары негізінде талдау жасалынып, шынайы бағасы берілуде. Қазақстанның барлық өңірлерінде орын алған ауқатты шаруа қожалықтарын тәркілеу саясатының салдарлары, сонымен қатар қазақ даласын түгел қамтыған алапат ашаршылық әліде зерттелуі керек, оның теориялық, методологиялық, саяси-идеологиялық астары ашыла беруі тиіс. Халықтың басына түскен ұлттық апаттың себеп салдары және оның ащы шындығына жан-жақты тұжырым жасау, оған тиісті тарихи, саяси баға беру сол елдің бірлігін, тұтастығын нығайта түседі.

Зерттеу нәтижесі. Зерттеу жұмысының ғылыми жаңалығы мен тәжірибелік маңызы. Қазақстандағы күштеп ұжымдастыру тарихы отандық тарихнамасының өзекті мәселелерінің бірі болып табылады. Зерттеуде Қазақстандағы күштеп ұжымдастырудағы шаруа қожалықтарының басынан өткен қуғын-сүргіннің ащы шындығы көрсетілген. Халқымыздың тарихына көз салып,

зерделеп ой жіберсек көз жасын көрсететін зұламат оқиғалар аз емес. Солардың бірі – 1928 жылғы 27 тамыздағы бай, кулактар мен орта шаруаларды кәмпескелеу және оларды жер аудару декреттің салған ауыр зардабын тарихи деректер арқылы зерделенді.

Қазақ ауылдарындағы байлардың ықпалын әлсірету үшін жүргізілген егістік және шабындық жерлерді бөлу науқаны ғасырлар бойы қалыптасқан рулық – қауымдық қағидаларға соққы бере алмады. Себебі, бұл әлеуметтік топ саны жағынан азшылықты құраса да ауылдағы қоғамдық өмірдегі саяси ықпалы күшті еді. Малға иелік етудегі теңсіздік, кедейді қанауға әкеледі деп есептелінді. Байларды, жартылай феодалдарды мұндай мүмкіндіктен айыру үшін олардың малдарын тартып алу керек болды. Тарихи дерекке жүгінсек, қазақ өлкелік партия комитеті мен халық комалиссарлар кеңесі байларды батпаққа батырып, кедейді оларға қарсы айдап салудың келеңсіз саясатына 1919 жылдан бастап кірісіп, саналы түрде 1936 жылға дейін созды.

Азамат соғысынан кейін кешікпей – ақ ашаршылыққа ұрынған қазақ ауылында 1922–1923 жылдары қырық тұяқтан асатын малы бар ауқатты қожалықтар барлық малдың 1,5%, ие болса, 1926–1927 жылдары осыдай қожалықтар Қазақстандағы барлық малдың 14,5% иелік етті.

Сондай қазақтар «доңыз» деп есепке қоспайтын шошқаны шығарып, тастағанда, 1928 жылы, яғни қазақ байларын тәркілеу қарсаңында Қазақстанда 16,632,7 мыңдай ірі қара болған. Жоғарыдағы мәлімет бойынша мұның 14,8%, яғни 2461,1 мыңы қырық тұяқтан артық малы бар қазақ мал ауқаттылар қолында шоғырланды да, қалған 14 миллионнан асатын мал әлді шаруаның, кедейдің, қара шаруаның меншігіне жатты.

Қазақта ірі байлардың көп болмағанын 1928 жылғы жүргізілген конфискация нәтижелері де дәлелдейді. Осыған орай, 1928 жылы 27 тамызда «Ірі бай шаруашылықтары мен жартылай феодалдарды тәркілеу жер аудару» туралы декрет қабылданады. Бұл қаулының орындалуы 1928 жылдың 1 қарашасына дейін деп белгіленіп, кейін он күнге шегерілді. Ресми мәліметтер бойынша кәмпескелеудің барлығы 696 қожалықты қамтығаны белгілі. Оның ішінде алғашқы топқа, яғни ірі байлар, ал екінші топқа шаруа қожалық жатқызылды. Дегенмен алғашқы топтағыларда түгелдей ірі байлар емес еді. Тәркілеуге ұшырағандарды әлеуметтік жағынан нақты жіктеп көрсетсек, ол төмендегідей еді: а) болыс басқарушылар, хандар және т.б.; ә) атқамінерлер, ақсақалдар, билер; б) молдалар, ишандар және т.б. Қазақ байлары деген атаумен малдан басқа дүние – мүліктерінде тартып алынды, атап айтқанда киіз үйі және үй ішіндегі күнделікті пайдаланатын тұрмыстық заттарға дейін тәркіленді.

Европа немесе Ресей тәрізді елдердегі ХХ ғасырдың алғашқы кезеңдеріндегі ауқатты, бай шаруалармен салыстырғанда қазақ байларының тұрмысы әлде қайда нашар болды. Ал ең басты байлық малдың саны болса, ол жоғарыдағыдай.

Қазақ байлары малды кедейден күшпен тартып алған жоқ. Мал атадан балаға мұра болып қалған байлық еді. Қазақтың ауқатты адамдарын бір жақты бейнелеу әділеттілік емес, және тарихи шындықты бере алмайды деп ойлаймыз. Сонымен қатар, қазақ қоғамының рулық туыстық принциптерге негізделуі және қазақ байларының жерді меншіктенбеуі, олардың ерекше байлық көрінісі – негізінен киіз үйлерде тұрып, өзінің кедей туысы тәрізді көшпелі және жартылай көшпелі тұрмыс кешуі қазақ қоғамындағы әртүрлі әлеуметтік таптар мен топтардың өзара ашықтан – ашық жауласуына жол бермеді. Кезінде мұны байқаған және осыған байланысты өз пікірлерін айтқан ғалымдар және саяси қайраткерлер болды. Мысалы, профессор Кушнер қазақ ауылынан тап күресін іздегендерге қарсы былай деп жазды: «Мен тап күресін жән әлеуметтік таптарды босқа іздепін, нақты тап түсінігіне сәйкестікті іздедім, бірақ, таппадым».

Кезінде қазақ қоғамын жақсы білген алаш интеллигенциясының да осындай көзқараста болғаны белгілі. Бірақ, Әлихан Бөкейханов пен Ахмет Байтұрсынұлының: «Қазақтарда бай мен кедейдің араында таптық қайшылық жоқ: оларда рулық мүдде мен жалпықазақтық мүдде таптық мүддеден басым түсіп жатады», - дегендей пікірлері кейіннен большевиктер тарапынан «реакциялық теория» ретінде өткір сынға алды.

Қазақ жерінде феодалдық қоғам болғанмен, жиырмасыншы жылдары қазақ даласында толыққанды, дәстүрлі үлгідегі феодалдық табы болған жоқ. Алайда кеңестік басқару жүйесінде отырған адамдар 1928 жылы тәркіленген қазақ байларын: «Крупный бай – полуфеодал» - деп

сипаттады. Яғни толық феодал емес, жартылай ғана феодалға қарсы күрес жүргізді, жартылай феодалдар мен орта шаруалардың өзі сан жаағынан алсақ өте аз еді.

Көшпелі шаруашылықты жүргізудің ғасырлар бойы қалыптасқан дәстүрлі жолын меңгерген қазақ қоғамының бір тобы – байлардың көзін жоймайынша қазақтарды дамудың басқа жолына түсіру мүмкін емес деп Голощекин қазақ өлкелік партия комитетінің қазақтың VI конференциясында жартылай феодалдарды түп тамырымен құрту, байға күшті қысым жасау негізінде ауылды орташаландыру және қазақ батырағына, кедейіне және орташасына ерекше көмек беру мәселесін партия бұқарасы алдына негізгі міндет етіп қойды.

Аталған міндеттерді жүзеге асыруға қажетті алғы шарттар Ф. Голощекин Қазақстанға келгеннен кейінгі алғашқы жылдарда – ақ жасалған еді. Бұлардың негізгілері мыналар болатын:

– ауыл кедейлерінің, батырақтарының және әл – ауқаты төмен орташалардың байларға қарсы экономикалық және саяси күрес жүргізуі үшін ұйымдастырылған Қосшы Одағы ұйымы қайта құрылып, арнайы тазартудан өткен-ді. Оның құрамына екі мыңға жуық бай, атқамінер шығарылды.

– 1926 жылы басталған шабындық және егістік жерлерді қайта бөлу 1927 жылы кең көлемде жүргізіліп, байлардан көп жер, мысалы, бұрынғы Семей губерниясында – 17154 десятина бұрынғы Орал губерниясында 84605 десятина, ал бұрынғы Жетісу губерниясында – 31961 десятина, Қостанай округінде – 17365 десятина шабындық, егістік алқаптары тартып алынып, кедейлерге берілді. Бірақ көп жағдайда рулық қауымда баймен өзара сыйластықта болған кедей, ата салтын сақтап, өз жер үлестерін меншіктеніп кеткен жоқ. Оның үстіне ол жерді игеруге қазақ шаруасының отрықшылық дағдысы, құрал – саймандарды да жетісе бермеді. Ал енді мұндай жайылымда жаятындай мал саныда кедейдің қолында болмадыда. Сондықтан бөлінген жер негізінен бұрынғыдай ауқатты шаруалардың малы жайылатын рулық жайылым болып қала берді.

Қазақстанда бай, кулак және жартылай феодалдарды тәркілеу туралы декреттің өзі 1928 жылы тамыздың 27-сінде қабылданды. Онымен бірге Қазақ өлкелік комитеті «Барлық еңбекшілерге» деген үндеу де қабылдады. Декрет те, үндеу де 5 қыргүйекте баспа сөзде жарияланды. Бұлар қазақ байларын тәркілеудің 20 қыргүйекте басталып, 1 қарашада аяқталатынын ескертті. Қабылданған декрет бойынша, ірі байларға көшпелі аудандарда ірі малға шыққанда төрт жүз бастан жоғары малы бар, жартылай көшпелі аудандарда үш жүзден бастап жоғары малы бар қожалықтар жатқызылды. Ал отырықшы аудандарда мұндай меже жүз елу бастан жоғары қарай болды. Бірақ осы соңғы аудандарда жүз тұяғы барларды ірі бай қатарына жатқызып тәркілеуге құқықты болды. Ел ішінде тәркілеудің мән – маңызын түсіне алмаған еңбекші халық қарауындағы малдарын сатып, халықтық шаруашылықтың дамуына қауіп төндіреді. Бұл келеңсіз оқиғалардың алдын алу үшін Қазақ ОАК тек мыңдаған малдары бар бай қожалықтар тәркіленуге түсетінін ескертіп, хабарлап отырған (ШҚОЗТҚО, 74: 3). Декрет, әсіресе, көшпелі аудандардағы қожалықтарға шектен тыс қатал болды және қазақ елінің алғашқы көшпелі аудандағылардың малы көрсетілген саннан аз болған күннің өзінде бұл адамдарды – егер ауылда ықпалды болса, кеңестендіруге қарсылар ретінде жер аудару құқығы болуы.

1928 жылғы 27 тамыздағы үкімді іске асыру барысында жер – жерлерге үкімді орындаушы бірнеше мыңдаған адамдар жөнелтілді. Әрбір ауылда он – он бес шақты батырақтар мен кедейлерді жұмылдырған комиссиялар құрылады. ОГПУ өкілдері шектеусіз құқыққа ие болды. Бұл мекеменің басшылары қазақ байларының заңсыз Қытайға өтіп кетуінен қауіптеніп, шекарада қатал бақылау жүргізуді іске асырады. Сондықтан, арнайы бағдарламада Бахты, Зайсан, Жаркент жерлерінде шекаралық қауіпсіздікті қамтамасыз етуде жедел топ жіберілетіні айтылған.

Голощекин тұсындағы асыра сілтеушілік пен геноцидтік саясатқа қазақ қоғамына әрі өндіріс иесі, әрі басқарушы қызметін атқарған байлардың тағдыры душар болды. Әрине бұл асыра сілтеушілік саясаттың қате екендігі сол кездерде-ақ мойындалып еді. Байлар, кулактар және орташа шаруаларды еңбекші халықтың жауы деп біліп, тап ретінде жою мақсат етілді. ВКП (б) – Орталық Комитетінің Қазақ Өлкелік комитеті баяндамасы (3 мамыр, 1928) бойынша қабылданған қаулыда 1928 ж. мынадай жолдар бар: «Өлкелік комитет бірқатар саяси және шаруашылық мәселелерін дер кезінде және саяси ықпалына қарсы күрес жөніндегі шараларды атап айту жөн», - делінген. Аталған құжаттағы шаралардың жемісі жайлы Қазақстан компартиясы тарихи очерктерінде» де жазылған 1928 ж. күзінде Қазақстан партия ұйымы, - делінген онда, тағы бір маңызды әлеуметтік –

экономикалық шараны – ірі бай, жартылай феодалдық кеңес өкіметінің қас жауының мал – мүлкін кәмпескелеуді ойдағыдай жүзеге асырды. Орта шаруа қазақ ауылындағы басты тұлғаға айналды» (Қозыбаев, 1992: 54-55). Бірақ, шындығында сол орта шаруа да бұрмалаушылардың құрығына ілініп кете берген. Бұны ВЦИК-тің Қазақ ССР Орталық атқару комитетінің баяндамасы бойынша қабылданған қаулысында-ақ мойындауға тура келген (30 ақпан, 1929 ж.): «байлар мен кулактарға қарсы бағытталған шаралардың ұшығы кейде орташаларға да, тіпті жекелеген Мұхтар Әуезұлының 1932 ж. 10 июльдегі «Социалистік Қазақстан» газетіне басылған хатында: «Байлар мен ру басыларын кәмпескелеудің қажеттілігін іштей қабылдамадым; колхоз, совхоз құрылысының тұсында істеген берік ұлы шаруашылықтарына да басында сенімсіздікпен қарсы болдым», - дейді ол. 1926 жылы бай деп санап, оның 10-15 малының тұяғына қарап, жан бағып отырған орта шаруаларды тәркілеу басталды. Малынан айырылған қазақ шаруалары анық тақыр кедейге айналып, мекенінен ауып, қандай кәсіппен айналысарын білмей тоз-тозы шығып, босқынға ұшырады. Тікелей тәркілеу науқаны кезінде 1 млн. орта шаруа зардап шегіп, кедейдің ең төменгі сатысына түсті, анық ашаршылыққа бет алды. Торғай, Ақмола, Семей облыстарының кедейлері үлкен өзеннің бойында отырған жұрттардың жанына ығысып, көше бастады. Қазақстандағы жаппай ұжымдастыру тұсындағы «бай – кулактан тазалау» процесіне жергілікті әкімдер «кеңес өкіметіне қарсы қастандық пен колхоз құрылысына зиянкестік жасау» деген ұранмен белсенді қатынасты.

1930 ж. толық емес деректер бойынша Қазақстанда кулак және бай шаруашылықтарын тәркілеуден 5489.1 мың сомның өндіріс жабдықтарын колхоздар алған. Ақмола, Петропавл, Семей округтарында тәркілеу мен штрафтан 24 млн. сом түскен, 331 мың пұт астық алынған, 534 мың малды конфискулеген екен. 1930 ж. аяғында республикада 3123 кулак – бай шаруашылығының 2315-і колхозға берілген екен (Қазақ әдебиеті, 1990: 10).

1927 ж. күзінде астық бағасы төмендеп кетті, бүкіл елде астық дайындаудан құлдыраушылық басталды. XV съезден оралған Голощекин: «Болшевизмнің бүкіл тарихи бір жеңістен екінші жеңіске өту, сонымен бірге бұл жол бір қиындықтан екінші қиындыққа өтудің бейнесі болып табылады, ал кулакка шабуыл беру – бұл ірі коллективті шаруашылықтың курсына және кедей мен орташаның коллективтенуіне өту жолы деп есептелді. Сталин 107 статьяның кулактарды реттеу «үшін прокурор және сот өкіметтерінде кеңінен қолданылуына мүмкіндік беруге мүдделі болды. Сібірден оралған ол «БК(б) П-ның барлық ұйымдарына» деген деректің қол қойды, онда заң бойынша алып сатарлар мен кулактардан алынған астық артықтарының 25% әл ауқаты нашарларға, тұқымға, әлде тұтынушылық қажеттігі болған жағдайда кредитке беру туралы айтады. 1928 ж. егін дұрыс шықпады, бұл жыл коллективтендірудің алғашқы іске асқан жылы болатын, партия органдарының ішінде ұжымдастыруды жүргізіп аяқтаудан жарыс өткізілді. Голощекин Қазақстанды Россиямен салыстырып, тез уақыттарда Россиядан қалмай ұжымдастыруды бітіру мақсатымен жанталасты. Бай кулактарға әкімшілік тұрғыдан шара қолдану тиімділік әкелмеді. 34121 соттанған бай-кулактан 631 мың пұт астық пен 53400 мал басы тартып алынды. Бұл астық дайындаудағы 3.5% құраған. Сонымен бірге БК (б)П-ның Қазақ өлкелік комитетінің 1929 ж. көктемдегі рапорты бойынша: астық –84.3%, ет дайындау ірі мал бойынша – 1.5 есе, ал қоймен үш есе ұлғайтылған.

Бұл жерде астық беруде ең негізгі ауыртпалық орташа мен кедейдің мойнына түскені анық. Сонымен бірге тартып алынған ең соңғы дәнге дейін үкіметке аударылатын. Ешқашан егін екпеген қазақтардың көшпелі шаруашылықтарына міндетті түрде астық беру міндеті салынған. Олар өз малдарын сатып, астық алып оны мемлекетке өткізуге мәжбүр болды. Мұның бәрі әрине таптық, тап ішіндегі соғыстың жандануына жол ашу екені түсінікті, бұл жағдай Голощекин Қазақстанға алғашқы келген күннен-ақ байқалып отырған болатын.

1929 жылы О Исаев барлық бай-кулак, ауқатты шаруашылықтардың өздерінің артық астықтарын 1929 ж. 1 қарашасынан қалдырмай тапсыруы туралы жарлыққа қол қояды. Ал, орындамағанға тапсыруға қажетті астықтың 5 есе құнын төлеу штрафын салумен немесе 61 статия бойынша іс, қылмысты іс қозғау бұйырылды.

Голощекин «Егін мен коллективтендіру» атты 1926 ж. 14 қазанындағы газет мақаласында «колхоздастыру Қазақстанда тез қарқынмен дамуда, егер 1928 ж. колхоз саны 2315 болса, 1929 ж. – 4348 колхоз болған» - деп хабарлады. Өлкелік комитетінің бюролық қаулысында Голощекин

атағандай ірі колхоздар құру туралы айтады және 1929-1930 жылдары колхоздардың санын 140 мың шаруашылықтарға дейін ұлғайту және егіс алаңын екі есеге дейін ұлғайту туралы айтады. Ал, Сталин 1929 жылды «ұлы дағдарыс жылы деп атады, ал, нағыз дағдарыс күндері әлі алда болатын. Бүкіл бесжылдыққа белгіленген үлкен науқанды қазақ ауылының хал-ахуалын бұрын естіп білмеген. Филипп Исаевич бір-ақ жылда тындырмақшы болуы жанталаса орындауды қажет еді (Ақиқат, 1993: 59-60).

Бұл кезде республикада астық даярлау барысында қателіктер байқалған жағдайда «республика прокуроры» істерді өте қысқа мерзімді өткізуді қамтамасыз етуге міндетті болды. 1927 ж. 17-29 желтоқсанда Қазақ Өлкелік партия комитетінің бюросы осы қаулыдағы мәселені тағыда талқылап, жергілікті партия органдарын міндеттейтін шешімдер қабылдап, партия ұйымдарына нұсқау хаттар жөнелтті. Дегенмен Мәскеуде басшылары мұндай нұсқаулар қанағаттандырмады. И.В. Сталиннің өзі қол қойған бұл үшінші нұсқау-телеграммада базардағы ауыл шаруашылығы бағасын бүлдіріп жатқан кулактарға және алып-сатарларға ерекше жазалау шараларының қажеттігін атап көрсетеді. Сондай – ақ жергілікті жерлердегі партия басшыларына да қысым жасап, егер 1 аптаның ішінде «астық даярлауда шешуші өзгеріске» қол жетпейтін болса «ОК партия ұйымының қазіргі басшыларын ауыстыру қажеттігін мәселе етіп қоятыны ескертіледі».

Аталған нұсқау хат астық даярлаудағы төтенше шаралардың басталуына нақты негіз жасады.

Өзінің шешімінде Қазақстанның Өлкелік партия комитетінің секретариаты жергілікті аппараттарды кінәлаумен ғана шектелмей, ет даярлау науқанынан қарқын шектеу есебінен астық даярлау қарқынын үдету қажеттігіне олардың назарын аударды. Осы мақсатпен «ірі астық өндіретін аудандарда астықтың неғұрлым көбірек түсуін» қамтамасыз ету үшін мал дайындаудағы бағаны орта есеппен 10% ары төмендетпеу қажеттігі айтылып, және сонымен бірге «бұл аудандарда мал даярлауды қыса түсу мүмкіндігін» бір күндік мерзім ішінде анықтау сауда хал-қамына тапсырылды.

Ұжымдастыру науқаны тұсында аз уақыттың ішінде шаруа қожалықтарын жойып, саны жағынан жоғары деңгейге көтерілді 3-5 пайыздан аспаудың орнына кейбір жерлерде 2-3 есе асып түсті. мындаған қоғам мүшелері «кулак» деп жер аударылып, «ит жеккенге» айдалды (Қозыбаев, 1992: 54) . Қалған халықты сталиндік саясат колхоздарға біріктіріп, «жатақ» етті. Қала берсе ол колхоздан басқа жерге мүшелері кетпес үшін паспорт режимін енгізіп, көп айтып жүрген «казармалық» социализмді құрды 1928 ж. 27 қыргүйекте ҚАССР-і ОАК-ті «Байлардың шаруашылығын кәмпескелеу туралы» жарлықтан кейін, мал мен мүлік кәмпескелеп, жер аударуға 700-ден астам ірі байлардың есімдері аталды. Аталған жарлық бойынша көшпелі аудандарда ірі қараға шаққанда 400 бастан астам, жартылай көшпелі аудандарда – 300 бастан астам, отырықшы аудандарда 150 бастан астам малы барлар кәмпескелеуге жатқызылды. Көптеген аудандарда асыра сілтеніп, көптеген орта шаруалар да кәмпескеленді. Сонымен бірге жер аударуға, кәмпескелеуге дін иелері, бұрынғы хан – сұлтан тұқымдары, болыстар жатқызылды. Кәмпескеленетін аудандар үшке бөлінді: көшпелі, жартылай көшпелі, отырықшы. Мәселен Семей облысында: Шыңғыстау, Аягөз, Тарбағатай, Мақаншы, Қызылтау, Бесқарағай, Марма, Қызылтас, Ұлан. Аталған аудандардан басқалары отырықшы аудандарға жатады. Ал, енді кімнің қайта жер аударылғандарын білу үшін төмендегі мәліметке қарайық:

Семей округінен Сырдария округіне. Қостанай округінен Семей округіне аударды. Семей округінен Сырдария округіне 22 бай /отбасында 130 адам/ көшірілгені туралы ақпарат ашылды, оның ішінде ек отбасы Семейде ұсталды /бұдан ары тағдыры белгісіз/, 1 отбасы 1926 жылдан бері хабарсыз кеткен. Алты отбасының кейбірі Тарбағатай, Жарма және Зайсан аудандарында тұрғылықты жерінде қалды (ШҚОЗТҚО, 74: 312-314).

Осы жылы Қазақстанда алғашқы ең бай – 700-ге тарта қожалықтың иесі үзілді-кесілді төтенше үгіттеуге ұшырып, өздері түрмеге қамалып, жер аударылып, тоз-тоз болды. Олардың жеке пікірін сұраған да, Кеңес өкіметіне көзқарасы мен ойларының қандай екенін анықтаған да ешкім болған жоқ.

Байлар мен кулактарды тап ретінде жою шараларын даярлау мәселесіне байланысты Өлкелік партия комитеті жанынан жасырын «үштік» құрылды. 1930 ж. 23 қаңтардағы «үштіктің» алғашқы жасырын мәжілісінде жаппай коллективтендіру болатын аудандарда кулактар шаруашылығы мен

байлар қожалықтарының иесін жер аударуды 2 бағытта жүргізу: 1) Қазақстанның өз ішінде; 2) Қазақстанның тыс жерлеріне жер аударуды көздеген мақсатта өтті.

Жаппай коллективтендіру болатын аудандарынан шамамен 20 мың «кулак» семьясын Қазақстанның жерінің өзінде, ал 30 мыңнан астамын Қазақстаннан тыс жерлерге жер аудару, қоныстандыру көзделді.

Жер аударылғандарды жұмыстарға қалай пайдалануға болатынын шешу үшін ППОГПУ-ға екі күн мерзім берді. Осы жұмысты ұйымдастыру үшін округтарда да «үштіктер» құрылды. Олардың құрамына округтік партия комитетінің төрағалары мен ОГПУ-дың бастықтары кірді. Оларға кулак семьяларын есепке алуға 10 күн мерзім берілді. Қысқасы барлық жұмыстар асығыс, шұғыл және қатал жүзеге асырыла бастады.

Сонымен, партия, Кеңес және ОГПУ органдары арандатқан шолақ белсенділер өз халқына қарсы аяусыз соғыс жариялады. «Тап ретінде жою» деп жұмсартылып айтылып жүрген қазақ шаруаларына қарсы бұл соғыста әсіресе, өлкелік партия комитеті жанынан құрылған «бай-кулактарды тап ретінде жою» шараларын даярлаған құрамында Қармысов, Алыненский, Асылбеков кірген комиссия ерекше «белсенділік» танытып еді. 1930 ж. ақпанында байлар мен кулактар қожалықтары жер аударылатын Құладүз, Барсакелмес аудандар белгіленді.

1928 жылы қыргүйектің 13-де және қазанның 17-де қабылданған жартылай феодал ірі байларды тәркілеуге және жер аударуға қарсы тұрғаны үшін қылмыстық жауапкершілік туралы Қазақстан үкіметі мен өкіметімен қабылдаған заңдарды қосымша шаралар берілді. Бұлардың «Ірі және жартылай феодал байларды тәркілеуге және жер аударуға қарсы тұрғаны үшін қылмыстық жауапкершілік туралы» деп аталатын қаулысына көңісі келмегендер, оны жүзеге асыруға қарсы тұрған байлар мен бұрынғы артықшылығы бар топтарға жататындар «Жедел түрде қатал қылмыстық жауапкершілікке және Қазақстаннан тыс жерлерге жер аударылуға жататын» болды.

Сонымен қатар осы заңның екінші, үшінші баптарында үгіт жүргізіп, халық толқуларын ұйымдастырып, тәркілеу және жер аудару шараларын болдырмай тастауға тырысушылар және тәркіленуге тиісті мал – мүлікті әр түрлі жолмен жасырып қалуға және жойып жіберуге тырысқандар Қылмыстық кодекстің 58 және 169 баптарының тармақтары бойынша, ал жауапты қызметкерлердің осы бағыттағы әрекеттері Қылмыстық кодекстің лауазымды қылмыстар туралы тарауларымен айыпталатын болды. Семей облысының Шаған, Қызылтан, Красно – октябрьск, Бесқарағай болыстарында халықтық сот арқылы ауқатты адамдардан мал мен мүлкі тәркіленіп, жоғарыда аталғандардың ішінен Шаған болысы тәркілеу ісі жөнінен белсенді жұмыстар жүргізіп, 14 байды халық сотына салады (Акишев, 1949: 105).

Жоғарыдағы заңдар ел ішін жаппай дүрліктіріп, қуғын – сүргінге, заңсыздыққа, жаппай тұтқынға алуға жол ашты. Қысқа мерзімде, тәркілеу барысында Қазақстанның он округінен 148 адам тұтқындалды, 69-ның ісі прокуратураға берілді, ал 34-і босатылды. Тамыздың 30-да Қазақстан үкіметі ірі байлар жер аударылатын аудандарды нақты анықтады.

Байларды тәркілеу аса қатал жүргізіле тұрса да оның кедейлердің бір бөлігі тарапынан қолдау тапқанын архив құжаттары дәлелдейді. Мұның өзі негізінен кедейлердің байдың малын бөліп аламыз деген түсінігінен туындаған еді. Мәселен, Семей округінің Белағаш ауданындағы бір қазақ қызметкерінің бір жиында айтқан сөзінде: «Қазақ елінің кедей бөлігі үкіметтің қаулысын қуана қарсы алды. Менің ойымша Кеңес үкіметі Қазақстандағы кедейлер тобын құртуда игі қадамдар жасады», - делінген болатын. Бірақ, Малдың едәуір бөлігінің 30-40% колхоздарға берілетінін, ал малды бөліп алғандардың да кешікпей колхоздарға кіріп, байдан алған малды мемлекетке етке өткізуге немесе колхоздарға қайтаруға тура келетінін ол кезде кедейлер толық түсіне қойған жоқ. Мұны олар кейінірек түсінді және сондықтан да шаруалар көтерілістеріне белсене қатысты.

Ал енді халықтың негізі, қалың бұқарасы байларды көптеп тәркілеу саясатын белсенді қолдай қойған жоқ. Көп жағдайда байдың жер аударылуына бүкіл ру, ауыл – аймақ қайғырды. Бұдан байлардың өздері ғана емес, олар тұратын ауданы мал шаруашылығы да күйзелді.

КазОАК пен ХКК-ның шешімі бойынша үкімге қарсы келген немесе басқа да оқыс әрекеттерді ұйымдастырғаны үшін байларды кінәлап, оларды қатал қылмыстық жазаға және Қазақстан аумағынан шет аймақтарға жер аударып отырған. Ресми мәліметтер бойынша, 696

тәркіленгеннің 669-ы өз округтерінен басқа жаққа жер аударылған. Қазақстан Халкомының 1928 жылы 30 тамызда шығарған қаулысы мал санына қарай анықталған ірі байлардың жер аударылу бағытын айқындап берді.

Мәселен, Семей округіне Қостанайдан жер аударылып келгендер – Бесқарағай, Белағаш, Қызылтан, Ұлан, Жарма, Жаңа Семей, Аягөз аудандарына қоныстандырылу көзделді. Жалпы, Семей округінен Сырдарияға жер аударылған шаруашылықтардағы адам саны 446, оның 99-ы ер адам, 125-і әйел адам, 121-і жасы 18-ге толмаған ұлдар, 101-і жасы 18-ге толмаған қыздар болды. Жер аударылғандардың ішіндегі 45 адам Комиссияның шешіміне сәйкес келмейтіндігін айтқан, алайда 45 шағымның ешқайсысы да қанағаттандырылмаған. Көшпелі аудандарда алпыс төрт қожалықтың ғана тәркіленуі, бұл жылдары қазақта мыңғырған малы бар ірі байлардың аз болғанын тағы да дәлелдей түседі. «Жартылай феодалдар» дейтіндердің барлық ауқаттылардың 19,4 проценті ғана болуы да осының куәсі. Мысалы, Семей округінде декретті қолдану 9 ауданда: Бесқарағай, Қызылтан, Шыңғыстау, Аягөз, Жарма, Ұлан, Тарбағатай, Күршімде жүргізілді. Бұл ауданда 64 қожалық тәркілеуге түсіп, оның ішіндегі 20 адам жартылай – феодалдар, қалғаны 44-і ірі мал иеленушілер.

Ал енді тәркіленген малдан кедейлер, мемлекет қандай пайда тапты екен. Алдын ала жасалған жопар бойынша үкімет жоғарыдағы байлардың 225 972 бас малды тәркілейміз деп үміттенген еді. Бірақ, үміт ақталмады, барлығы 144 474 бас мал ғана тәркіленді. Бұл белгіленген жоспардың 64 проценті ғана. Алдын ала берілген малдың есебінің дұрыс жасалмағанын Қазақстан басшылығы кейіннен мойындауға мәжбүр болды. Ірі байлардың мал санын есепке алу 1928 жылдың 30 тамызындағы Қазақстан Халық Комиссарлар Кеңесінің «Бір малдың түрін екіншісіне ауыстыру көрсеткіші» туралы қаулысына сәйкес жүзеге асырылды. Ол қаулы бойынша ірі қараға екі жастан асқан жылқы, сиыр, өгіз, түйе жатқызылды. Малдың қалған түрлерінен бір ірі қараға үш бас құлын, екі бас тай, 1,5 бас құнан, 1,5 бас құнажын, 3 бас тайынша, 5 бас қой, бас ешкі, 3 бас меринос қойы, 3 бас бота, 2 бас тайлақ теңестірілген (ШҚОЗТҚО, 74: 36). Тәркіленіп алынған малдың 60 – 70% қазақ кедейлеріне, қалғаны колхоздар мен совхоздарға, ал асыл тұқымды мал – мемлекеттік асыл тұқымды мал өсірушілерге берілуі тиіс болды. Аудан комиссиясының мәліметі бойынша, жер аударылған байлардың тәркіленген жалпы мал санын төмендегі мұрағат құжаттарынан байқаймыз.

Шығыс Қазақстан облысының қазақ ауылдары: Чаган, Кзылтанской, Красно-Октябрь, Беген және Бесқарағай жерінде малдарды тәркілеп, 13 адамды ірі бай деп санап Чаған болысында сотта қараған:

Чаған болысында тәркіленген шаруа қожалықтары

1-кесте

	жылқы	Ірі қара малы	Түйе	қой
Акрузинов Абикбай	650	16	22	200
Шиниздинов А.	53	5	5	700
Акимбаев А.	100	-	16	700
Адилова-Манап	190	3	15	450
Укубаев Айтжан	85	34	11	233
Булатқанов Тумар	176	7	-	450
Айтмухаметов Ш.	30	3	-	-
Скаков Ахмадияр	179	-	12	263
Нураков Кунтай	110	-	-	400
Кисимжанов С.	100	9	13	250
Шкияттов Бисебай	30	4	3	182
Буракешов Сидок	430	35	35	700
Алимтанов Камаш	330	-	20	400

Жоғарыдағы деректерінен барлық малды тіпті қой-ешкіге дейін алғандығын байқауға болады. Әрине малды жасыру тәркілеу кезінде де орын алған (ШҚОЗТҚО, 1: 92).

Барлық тәркіленген малдың 10,2 проценті отырықшы аудандардан, 83,3 проценті жартылай көшпелі аудандардан еді. Тәркіленген малдың үлес салмағы аз бола тұрса да көшпелі аудандардағы байлар қожалықтары бәрінен де көп зиян шекті. Ал тәркіленуден негізгі ауыртпалығын жартылай көшпелі аудандар көтерді (ШҚОЗТҚО, 74: 105). Ал енді тәркіленген малды шаруашылықтар түрлеріне жіктер болсақ осынша малдың 118 919 тұяғы жеке шаруашылықтарға 74,3% және колхоздарға (25,7%) таратылып берілді. Жекешелердің ішінде осы малдығы он сегіз процентін малы жоқ қожалықтар алды. Яғни, малсыз әр қожалық орта есеппен 8-9 бас малға (ірі қараға шаққанда) ие болды. Жалпы төрт тұяққа дейін ғана малы бар кедей қожалықтар жекешеге бөлінген малдың тоқсан процентін алды. Тәркіленген малдар негізінде жағадан 292 колхоз құрылды.

Тәркіленген байлардың күнкөрісіне өте аз мал қалдырды. Бұл 4614 бас мал ғана мал, тәркіленгеннің 6,4 процентін ғана құрады. Жер аудару кезінде жол ақысы өз қалталарынан төлеулері тиіс болған тәркіленген байлар бұл аз ғана малдың өзін де сатуға мәжбүр болды. Мұнда тәркілеу нұсқауға сәйкес әр қожалыққа бөлініп берілген мал он екі тұяқтан аспауы тиіс деген қағида басшылыққа алынған. Бірақ, біз жоғарыда айтқандай, кедейлердің көпшілігі бөліс кезінде мұнша малға ие бола алмады. Малдың едәуір бөлігін 25,7% жақ құрылған колхоздар алып қойғандықтан, онсыз да көп емес тәркіленген мал жекешелерге жетпеді. Сөйтіп, байларды тәркілеу нәтижесінде малға қарық болып, баиимыз деп дәмеленген көптеген кедейлердің үміті ақталмады. Малға ие болған кедейлер мен батырақтар да қожалықтарын жедел өркендетіп кете алмады. Олардың өсіп – өнуіне, өркендеуіне малдан басқа материалдық, құрал – жабдық, қора – қопсы, қыстау, азық – түлік жем – шөбіне т.б. қажет еді.

Голощекин бастаған Қазақстан басшылары жеке мал шаруашылығы қожалықтарын қаржымен қолдауды қажет деп таппады. Жеке секторға 1927–1928 жылдары бір тиын көмек ақша бөлінбесе, ал 1928–1929 жылдары кедейлер қожалықтары мен ауыл шаруашылығына бөлінген қаржының 22,5% ғана, орташылар 25,3% ғана, кулак – бай қожалықтары 0,9% ғана алалды. Егер бұларды нақты ақшамен көрсетсек, 1928–1929 жылдары кедей қожалықтарындағы әрбір 116 серіктік, 764,8 мың, орташалар 1546,8 мың кулак – байлар қожалықтары 60,1 мың сом ғана ақша қаражатын алған. Мұндай жағдайда, әсіресе, кедейлердің өз қожалықтарын меңгеріп кету қиын. Сондықтан, олардың көбі жаңадан құрыла бастаған колхоздарға кіруге мәжбүр болды. Олар байларды тәркілегенде болмашы малдарын сатып, жіберді немесе бордақылап сойып алды. 1928 жылдан бастап, қалпына енген астық және дайындау науқаныда кедейлер мен орташаларға да оңай тиген жоқ.

Семей округіндегі тәркілеу үкіметтің нұсқауы бойынша 1928 жылдың 25 қарашасында тоқтатылған. 1928 жылы 27 тамызда қабылданған қаулыға қатысты қосымшалар мен нұсқауларда тәркілеудің мақсаты мен мазмұны айқын көрсетілді. Мысалы, 1928 жылы 10 қыргүйектегі тәркілеуді жүргізуге қатысты директивада: «Түсіндіру науқанындағы ескеретін жағдай ірі байлар мен жартылай феодалдарды тәркілеу науқанын партияның XV съезіндегі ірі кулак пен байды тәркілеу жөніндегі нұсқаулармен шатастыруға болмайды. Себебі қазіргі тәркілеу дегеніміз аз уақыттың ішінде тікелей революциялық шабуыл арқылы тәркілеу, жер аудару байлардың ауылдағы ықпалын төмендету, ал кулак пен байды құрту дегеніміз ұзаққа созылатын шаралар. Оларды тек ЖЭС негізін қолдай отырып, бай кулакқа қарсы шыққан кедей – батырақ, орташалардың күрделі күресімен жүзеге асыруға болады. Жалпы алғанда байға қарсы үздіксіз дамып отыруы қажет. Тәркілеудің өз деңгейінде өткізілуі үгіт насихаттың дұрыс жүргізілуіне тікелей байланысты», - деп көрсетілді. Тәркілеу жүргізілген 9 аудан бойынша 9 аудандық комиссия ұйымдастырылып, оның қатарына 49 адам мүше болған. Тәркілеу жүргізілген аудандар төмендегідей: Бесқарағай, Қызылтан, Шыңғыстау, Жарма, Аягөз, Ұлан, Күршім, Тарбағатай және Қызылтас. 1 қарашадағы мәлімет бойынша жалпы 889 жиналыс өткізілген, оған 60633 адам қатысқан. Бұл жиналыстардың 63-і партия жиналысы оған 1197 адам қатысты, 39-ы комсомолдық оған 1323 адам қатысқан, 53-і кедей – батрақтардың, 36-сы әйелдердің жиналысы болса, 36855 адам қатысқан біріккен жиналыс өткен. Бұл жиналыстарда тәркілеуге жататын байлардың тізімі мен тәркілеу науқанын жүргізуге қатысты сауалдар талқыланған (ШҚОЗТҚО, 74: 68).

Шығыс Қазақстандағы байларды тәркілеу науқанында ондай оқшылықтарға жол берілгені белгілі. Мәселен, 1928 жылдың көктемінде астық дайындау барысындағы тәркілеу кезінде ірі 20 бай

тәркіленіп кеткен. Кейін күздегі тәркілеу науқанында олардың орнын толтыру үшін ауқатты деген орташалар да тәркіленуге ұшырайды. Кеңес үкіметі немесе жергілікті басшылар ауылды орташаландырамыз деп жүріп, көпшілік қауымды кедейшілікке ұшыратады. Соның салдарынан колхоздарға берілген малдар талан – таражға түседі. Тәркілеу науқанын жүргізу үшін алдын – ала дұрыс дайындық та жасалынбаған. Мәселен, Семей округіндегі тәркіленеді деген 68 адам бастапқыда 21 адамға азайтылады, кейін қайта көбейтіледі. Нәтижесінде округ бойынша 61 адам тәркіленеді. Шығыс Қазақстандағы байларды тәркілеу науқаны байлардың экономикалық тұрғыдан тұралап, әлсіреуіне әкелінгенімен қазақ қоғамында таптық қатынастарды қалыптастыра алмады.

Шығыс Қазақстанның Қытаймен шектесетін шекаралық аудандарынан көшкен қазақтардың тағдырына қатысты мұрағат деректері мен құжаттар жинағы және отандық ғалымдардың зерттеулерінде атап көрсетілген. XX ғасырдың 20–30 жылдары жүзеге асырылған қазақ байларын тәркілеу, осы кезеңде жіберілген қателіктер мен асыра сілтеушіліктер, оның ауыр зардаптары қазақ халқының өз атамекенінен ауа көшуіне әкеп соқты. 1928 жылы 27 тамыздағы қазақ байларын кәмпескелеу туралы қаулыдан кейін шекараға жақын аймақтардағы ауқатты-байлардың арасында шет елге қоныс аудару қозғалысы басталды.

Сонымен қатар кеңес өкіметі орнағанға дейін ата-аналары мен туыстарынан бөлінген отбасыларға «үкімет салық төлеуден жалтарған және аз салық төлеу үшін мүліктеріңізді әдейі бөліп алды» деп айып тағылған. Кеңес өкіметінің мұндай қысымы қазақтардың шегарадан Қытайға өтуінің екінші себебі болды (ШҚОЗТҚО, 1: 434). Шегара асып көшудің бір көрінісі Тарбағатай болысының № 5 ауылдық советінің азаматы Үвалия Нұртазының мәліметі бойынша былай деп айтылған: «Қытайға көшу себебі: қазақтарға артық мал жазылды. Маған 32 бас мал артық тіркелген болатын. Ауылдық советтің төрағасы Бураханов Ахмет 5 ауылдың барлық жан басына мал жазып қойды. Бураханов барлық қазақтарға «советтік билік сендерге 10 қой, 2 сиыр, 12 жылқы қалдырып, қалғанын алады» деді. Осы келеңсіз құбылыс және дұрыс жолға қойылмаған санақ қазақтардың жаппай Қытайға өтуіне түрткі болды (ШҚОЗТҚО, 3: 44). Жоғарыда аталған шаралардың барлығы да тәркілеудің алғышарттары болатын. Архив құжаттарындағы деректерден төмендегідей мәліметтердің байқауға болады. «1928 жылы 12 ақпанда Тарбағатай болысында тәркілеуден малдарын ұстаған 45 бай анықталды деп сотқа берілген, ал осы жылдың 25-ші ақпанында 108 бай әкімшілік жазаға тартылып, 31-і сотқа берілген. Осындай жазадан құтылу үшін Тарбағатай, Майқапшағай, Алқабек болыстарының байлары Қытайға көшуге мәжбүр болды. Кейбіреуі шекара жасақтарына ұсталып тұтқындалды» (ШҚОЗТҚО, 3: 234). Мал-мүліктері тізімге алынып, тәркілеуге жатқызылды. Мұндай қуғын-сүргінге байлар ғана емес орта шаруаларды да көптеп ұшырады.

Кеңестік саясаттың жеке меншікке қарсы жүргізілген саясаттың салдарынан және тәркілеу науқанында елдің шекара асуы көбейе түсті. Осыған байланысты Бақты, Зайсан, Жаркент шекаралық аудандарына арналған шифрограммада: «Бірінші қыргүйектен бастап байларды тәркілеу науқаны күшіне енеді. Мүмкіндігінше байлардың қалың бөгеу шекарадағы сіздердің міндеттеріңіз» деп қатаң, әрі жедел түрде тапсырма берілген (Сборник документов, 1998: 68). Малдың едәуір бөлігі шегара асып кеткен байлардың қолында қалған. Ауа көшулерінің 1930 жылы қорытындысы бойынша бір жыл ішінде Қытаймен шекаралық үш ауданнан төмендегідей қожалықтар көшкен: 1. Зайсан ауданында – 1238. 2. Марқакөл ауданында – 61. 3. Тарбағатайда – 417. Барлығы – 1716. Ал енді шекарадан өтерде осы үш ауданнан шекара отрядтарының қанша қожалықтарды ұстап алғандығы туралы мәлімет: 1. Зайсан ауданынан – 518. 2. Марқакөлден – 21. 3. Тарбағатайдан – 221. Барлығы – 760. Бұл аудандардың шекараға іргелес орналасуы жан сақтап, бас сауғалауға тиімді болды (ШҚОЗТҚО, 3: 7). ОГПУ-дің Қытайға ауа көшкен жайындағы 1930 сәуірдегі 3 аудан халқының көшкендерінің нақты санын береді: Мақаншы ауданы бойынша ақпан айында – 33 кедей қожалық, 39 орташа, 6 бай қожалық; Наурыз айында – 191 қожалық барлығы колхозшылар. Барлығы – 269 қожалық көшкен. Зайсан ауданы бойынша ақпан айында – 135 кедей, 127 орташа, 38 бай қожалық; Наурыз айында – 47 кедей, 114 орташа, 42 бай қожалық. Барлығы – 503 қожалық. Жиыны екі аудан бойынша 772 қожалық көшкен. Тарбағатай ауданы бойынша (мәлімет толық емес). Ақпада – 33 бай, 10 орташа, 13 кедей. Бұл көшудің себептері негізінен тәркілеу, ет дайындау науқандары, алым-салықтың мөлшерден тыс көбейтілуі еді (Кауфман, 1905: 60).

Осындай жағдайларға байланысты Қазақ ОАК 1930 жылы 3 сәуірде «Қытаймен шекаралас аудандарға бай-кулактардың қожалықтарының шекара асып, көшуіне қарсы күрес шаралары» туралы қаулыды мынандай мәселелер қамтылған: 1. Ауа көшпекші болғандарды мынандай жағдайлар шекара шебінен ары 100 километр ары қарай қоныс аударту керек а) Шекара сызығын қыйып өтерде ұсталған барлық бай-кулактарды немесе шекара асып көшпекші болып сөз шығарып, ниет етіп жүргендерге; б) Шекара асып өтерде отбасы қалып қойып, басшылары көшіп кеткен жағдайда. 2. Қоныс аудару барлық жағдайда аудандық және атқару комитетінің шекаралық күзет қызметінің материалдары негізінде өлкелік атқару комитетінің қаулысымен бекітіледі. Бірақ бұл қаулы қабылданса да, бұған құлақ асқан халық болмады. Кулактар мен байларды тап ретінде жою науқаны болған 1929-1930 жылдары Қытайға өтіп кеткен жекелеген байлардың ізінше жергілікті кеңес органдары орнықтырған жоғарыдағыдай әділетсіздіктерден кейін, көп кешікпей-ақ орташалар мен кедейлердің де Қытайға жаппай өтулеріде орын алды.

Төмендегі мәліметтерде 1930 жылы Мақаншы аудандық ОГПУ бөлімінің өлкелік комитетке жергілікті халықтың Қытайға көшуі туралы жедел хатында: «20-25 сәуір аралығында Қытайға қашқан қазақтар: орташалар 5 қожалық, жан басы 27, мал саны 10 жылқы, 25 ірі қара, ұсақ мал 92, түйе 1. кедей қожалық 27 адамды 127, мал саны 19 ат, ірі қара саны 65, ұсақ мал 86, 2 түйе деп халықтың әлеуметтік құрамы материалдық деңгейі де көрсетілген (ШҚОЗТҚО, 2: 88). Осы деректен-ақ 1930 жылдары ауа көшудің бұқаралық сипат алғаны көрініс береді. 1930 жылдары ұжымдастырудың нәтижесі колхоздар құрыла бастады. Колхозға біріккендер негізінен алғанда орташалар мен кедейлер болатын. Сонда қоныс аударудың бірі 1930 жылы 11 шілдеде түнде Қытайға Май-Қапшағай заставасынан 10 колхозшы көшті, оның біреуі орташа, қалған 9-ы кедейлер. Мал саны құрамы жағынан 12 жылқы, 14 ірі қара, 22 ірі қара. Шілденің 26-ы түнде осы учаскеден 50 қожалық Қытайға өтіп кетті. Қанша малы бары анықталмаған. Қолда бар мәліметтер бойынша оларға Қытайдан қаруланған қазақтар көмекке келген (ШҚОЗТҚО, 1: 14). Арғы беттегілердің туыстарын көшіріп алуға бағытталған мұндай әрекеттері «қарақшылық әрекет» деп бағаланды. Атамекенінен ауа көшу 1931 жылы да толастамады. 1931 жылы тамызда Аягөзге жақын әртүрлі аудандардан Қытай шекарасына шаруа қожалықтары малын айдап шегара асып өтуге тырысып отырды. Алайда бұл қозғалысты ОГПУ жендеттері көштің алдын бөгеп, кейін қайтаруға тырысты.

1929 жылдың соңына дейін шекара бұзып, Қытай асқандардың әрекеттерін байлардың жаппай шетелге қашулары деп білген ОГПУ органдары бұған онша мән бермей, оларды арнайы тіркеуге алуға жете көңіл бөле қоймаған болса, біртіндеп 1930 жылдың басынан бастап, Қытайға жаппай көшулер колхозшылар мен кедейлер екені анықтала бастады. Зайсан шекара отрядының аудандық совет атқару комитетінің төрағасы Мұхамедшинге жолдаған хабарламасы бар жайды бүкпесіз баяндайды. 1929 жылы 30 қарашада Қытайдағы Алтай аймағы жағынан Нұрғали Мұқабаев бастаған 30 адамдық қарулы топ шабуыл жасай отырып, Алқабек өзені маңында 60 отбасын көшіріп әкетті. Кергентас тұсынан Мұқан Мәсілімов «бандасы» 40 отбасын көшірді. 1930 жылғы қаңтарда Сауыр арқылы Әлен княздігінің иелігіне 128 шаруашылық (құрамында 582 адам, 4421 мал бар) өтті. Олардың көшуіне Әленнің адамдары көмектесті. Сол жылы 16 қаңтарда, одан кейін 28 қаңтарда Қытай жеріндегі Таңғыт үкірдайдың адамдары 80 шаруашылықты көшіріп әкетті.

Ақпан айында Қоңыр қажы Мәжитов бастаған жақсы қаруланған жүз адам 97 шаруашылықты көшірді. 6-10 ақпанда Шағаноба арқылы 100 шаруашылық арғы бетке асты. 11 ақпанда Алқабек өзенінің жағасында шекарашылармен атысып, 30 отбасы өтті. Елдің Қытайға қашуы көктемде одан ары жалғасқан. 1930 жылғы 15 наурызда шекара отрядының бастықтары Дарын заставасынан 300 отбасы 8600 малымен, Жеменей кенті тұсындағы застава аумағынан 1260 отбасы 1840 малымен, Қабық тауына қарай 240 отбасы 6000 малымен, Дөрбілжін уезіне 600 отбасы 14200 малымен өтіп кеткенін хабарлады. Шекараның арғы бетінен және бергі бетінен елдің көшуін басқарды деген Алтай аймағындағы 29 адамның, Дөрбілжін уезінде деп 25 адамның аты-жөндерін жазып, тізімін жасаған (Новейшая история Казахстана, 1998: 109).

Бұл бір жылдың ішінде көшкен Зайсан ауданына қарасты қазақтардың саны. Ал басқа да шекаралық өңірлерден ауа көшкен елдің атамекенінен, жан сақтау үшін кеткендері қаншама. Көшудің себептері әр қилы болды. Мысалы, 1931 жылы Күршім ауданынан Қытайға 170 қожалық өтіп үлгерген екен, оның 30-ы бай қожалық, қалғандары кедейлер мен орташалар. Ауа көшудің

ішінде 5 коммунист және 9 комсомол болған. Бұл коммунситер мен комсомолдардың ауа көшкен рулы қожалықтың мүшелері екендігін білдіреді. Көшудің себептері төмендегідей: Тәжірибелік жоспарлау мен шаруашылық басқаруда ірі қателіктер жіберілген. Саяси-шаруашылық істердегі бұрмалаулар. Революциялық заңдылықтардың әлсіздігі. Ауылдың ұйымдардың әлсіздігі. Байлардың абырой-беделімен рулық байланыс және Қытайдағы қазақ руларымен жақсы қатынасы. Осы бес жағдай Қытайға көшуге себеп болды.

Жоғарыда құжаттарда келтірілген мәліметтерде кездестіргеніміздей, шекара асқан қазақтарға кеңестік билік «банды», «контрреволюционер» деп айдар таққан қазақ жасақтары көмектескен болатын. Қытайдағы қазақ жасақтары қазақтардың шекараасып көшулері кезінде аса зор істер атқарды. Солардың ішінде бүкіл қазаққа белгілі Райымжан Мәрсеков болды. Ол Алаш интелегенциясынан алғашқылардың бірі болып шет елге қоныс аударған және ондағы қазақтарды Алаш қозғалысы тарту үшін зор ұйымдастыру жұмыстарын жүргізген. ОГПУ деректері бойынша шетелдегі Райымжан Мәрсеков басқарған қазақ орталығының мақсаты төмендегідей болған: а) ССРО жерінде контрреволюциялық топтар ұйымдастыру, оларға басшылық жасау; б) Халықты Қытайға жаппай өткізу үшін қарулы бандалар тобын ұйымдастыру. в) Көтерілісшілерге нақты қарулы көмек көрсету. Алға қойылған міндеттерді іс жүзіне асыру үшін контрреволюциялық орталық кеңес өткізген. Оған ССРО-дан қашып кеткен байлар шақырылған. Алғашқы кеңес 20 адамның қатысуымен болыс меңгерушісі Қойтамбайдың үйінде 1930 жылы мамырда ССРО -дан жаппай қорғайтын, Қытай жеріндегі бандиттік құрылымдарды күшейті мәселесі бойынша өткен (Ақиқат, 1994: 37-41). Міне, шетелде құрылған қазақ жасақтары көшіп барған қазақтарға қорған болды. Шығыс Қазақстан облысы, Күршім ауданы Қойтас ауылының тұрғыны, 1907 жылы туған Салықов Арғынбек былай дейді: «1930 жылы өкімет малды колхозға алды. Ел 1931 жылы колхозға біріктірілді. Байлардың малдарын кәмпескеледі. Кейбіреулерін 10-15 жылға түрмеге жапты, жер аударды. Кей байлар шет жаққа, Қытайға қашты. Оларға кейбір кедей-жалшыларда қосылды. Үкімет оларды «банды» деп шықты. 1931 жылы тауларда «банды» мен НКВД-ның арасында шайқастар болып тұрды. «Бандыны» да құрағандар негізінен кедейлер еді.

Жалпы алғанда Қазақстанның шекара бойындағы аудандардан Қытайға қанша қазақ көшіп кетті деген күрделі сұрауға дәлме-дәл жауап беру аса қиын. Қазақ қоғамының экономикалық тірегі саналған ұлттық буржуазия өкілдер мен қазақ шаруаларының бас сауғалап, шекара асып көшуі экономикалық-демографиялық дағдарыспен қатар, сан ғасырлық дәстүрлі шаруашылықтың ыдырауына да кері әсерін тигізді.

Қорыта айтқанда, Шығыс Қазақстан өңірінің қоғамдық-саяси жағдайын «Кіші Қазан» негізінде өзгертуге бағытталған жұмыстар, жеке меншікті жою науқандары айтарлықтай өз нәтижесін бере қойған жоқ. қазақ қоғамының дәстүрлі даму жолынан тайдыру орны толмас шығынға ұшыратып, бүкіл бір халыққа бағытталған «геноцид» саясаты болып табылады.

Қорытынды. Шығыс Қазақстанда ауқатты шаруа қожалықтарын тәркілеу науқанының іске асырылуы және оның салдары, отырықшылыққа көшіру халықтың басым бөлігін қырғынға ұшыратты, шаруашылықтың шығынын ересен көбейтіп, қалыпты тірліктеріне нұқсан келтірді. 1928 жылы байлар мен ірі жартылай феодалдар мен орта шаруаларды дегендерді тәркілеу науқанынан бастап өріс алған ұжымдастыру 1930 жылға қарай шаруа қожалықтарын күшпен жаппай ұжымдастыруға алып келді. Осымен бір мезгілде көшпелі шаруа қожалықтарын отырықшыландыру осы науқанның аясында, оның ажырамас бөлігі ретінде қарастырылды. Басты мақсат қазақ шаруашылығын, жалпы Қазақстандағы аграрлық саланы кеңестік біртұтас өндіріс саласының құрамдас бөлігіне айналдыру болатын.

Қазақстандағы күшпен ұжымдастыру науқанының бастамасы, алғашқы баспалдағы іспетті болды. Екіншіден, байларды тәркілеуден материалдық жағынан да, рухани жағынан да қазақ кедейлері ештеңе ұтқан жоқ. Үшіншіден, мал шаруашылығын іскерлікпен ұйымдастырудың үлгісі байлар мен орта шаруа қажалықтарын күйрету – Қазақстанғы мал шаруашылығының даму қарқынының тежелуіне, тауарлылығының күрт төмендеуіне себеп болды. Төртіншіден, қазақ байлары мен жартылай феодалдарды тәркілеу – XX-шы ғасырдың басындағы Коммунистік партия мен кеңес өкіметінің бүтінде бғр халыққа жасалған қарсы саясаты болды. Байлар қожалықтарын күшпен тәркілемей-ақ, оларды салықпен, экономикалық әдістермен тежеп, солардың негізінде

коопетаривтік, фермерлік, жеке немесе ұжымдық шаруашылықтар құруға болатын еді. Сонда Қазақстанның аса қуатты, тауарлылығы жоғары, халықаралық деңгейдегі ірі аграрлы республикаға айналуы берік негіз қаланатын еді. Мұның артында қазақ халқын билікке қарсы наразылық, ашаршылық және бас сауғалап шекара асып босуды күтіп тұр еді.

Information about authors:

Baysarina Kymbat – Doctor of Historical Sciences, Professor at the Shakarim University of Semey. Kazakhstan, Semey. E-mail: bkksemey@mail.ru, ORCID: <https://orcid.org/0000-0002-5911-6716>;

Tokeshkadyrov – Doctoral Student in History, Shakarim University of Semey. Kazakhstan, Semey. E-mail: botabek87@mail.ru, ORCID: <https://orcid.org/0000-0001-7402-1590>;

Bakytzhanova Anar – Ph.D., A.Bokeikhan University. Kazakhstan, Semey. E-mail: anar2104@mail.ru, ORCID: <https://orcid.org/0000-0003-2747-5930>.

ӘДЕБИЕТТЕР МЕН ДЕРЕКТЕР ТІЗІМІ:

Акишева З.А. Экономические и политические предпосылки и результаты конфискации собственности крупных баев - полуфеодалов в Казахстане. // Известия АНН Каз ССР. Серия экономики. – Алма-Ата, 1949. – Выпуск 1. – 21 с.

Документы свидетельствуют из истории деревни накануне и в ходе коллективизации (1927–1932 г.г.). / Составитель Диманштейн С. – Москва: Политиздат, 1989. – 525 с.

Дахшлейгер Г.Ф., Нурпеисов К. История крестьянства Советского Казахстана. – Алматы, 1985. – 247 с.

Кауфман А.А. К вопросу о происхождении русской земельной общины. – Москва, 1905. – 90 с.

Қозыбаев М., Алдажұманов Қ., Алдажұманов Ж. Қазақстандағы күшпен коллективтендіру: қорлық пен зорлық. – Алматы, 1992. – 30 б.

Қозыбаев М. Ақтандақтар ақиқаты. – Алматы, 1992. – 272 б.

Қойгелдиев М., Омарбеков Т. Тарих тағлымы не дейді? – Алматы, 1993. – 207 б.

Мұхатова О.Х. Қазақстандағы аграрлық өзгерістер тарихнамасы. XX ғ. 20–90 жж. – Алматы: Ғылым, 1999. – 287 б.

Новейшая история Казахстана. Сборник документов и материалов (1917–1939 гг.) – Т. 1. – Алматы, 1998.

Омарбеков Т. Қазақстандағы күшпен коллективтендіру: қорлық пен зорлық. – Алматы, 1992. – 29-35 бб.

Омарбеков Т. Голощекин геноциді. // Қазақ әдебиеті. 1990. 13 шілде. – 10 б.

Омарбеков Т. Дәстүрлі қазақ шаруашылығын қорғаушылар қалай айыпталды? // Ақиқат. 1993. – № 5. – 59 б.

Омарбеков Т. Шаруаларға шабуыл қалай басталды? // Ақиқат. 1993. № 6. – 51 б.

Омарбеков Т. Шетелдегі қазақ жасақтары. // Ақиқат. – 1994. – №11. – 37-41 бб.

Под грифом секретности. Откочевки казахов в Китай в период коллективизации. Реемиграция. 1928–1957 гг. Сборник документов. – Усть-Каменогорск, 1998. – 100 с.

Седельников А.Н. Распределения населения Киргизского края по территории, его этнографический состав, быт и культура. / Киргизский край. Россия: Полное географическое описание нашего отечества. Т. XVIII. – Спб., 1918. – С. 175-222.

Халидуллин Г.Х. Аграрная политика советской власти в Казахстане (1917–1940 гг.). – Алматы, 2001. – 256 с.

Шығыс Қазақстан облысы қазіргі заман тарихы құжаттар орталығы (бұдан әрі - ШҚОЗТҚО). 74-қ., 1-т., 1583-іс, 87-п.

ШҚОЗТҚО. 74-қ., 3-т., 9-іс, 312-314 пп.

ШҚОЗТҚО. 74-қ., 1-т., 36-іс, 36-37 пп.

ШҚОЗТҚО. 1-қ., 1583-т., 88-іс, 92-п.

ШҚОЗТҚО. 74-қ., 1с-т., 58-іс, 105-п.

ШҚОЗТҚО. 74-қ., 1-т., 7-іс, 68-п.

ШҚОЗТҚО. 74-қ., 1с-т., 17-іс, 434 п.

ШҚОЗТҚО. 3-к., 1-т., 25-іс, 44-п.
 ШҚОЗТҚО. 3-к., 1-т., 25-іс, 234-п.
 ШҚОЗТҚО. 3-к., 1-т., 38-іс, 7-п.
 ШҚОЗТҚО. Қ. 2-. 1-т., 583-іс, 88-п.
 ШҚОЗТҚО. 1-к., 1-т., 583-іс, 14 п.

REFERENCES:

Akischeva Z.A. Ekonomicheskie i politicheskie predposylki i rezyl'taty konfiskacii sobstvennosti kryptnyh baev – polyfeodalov v Kazahstane [Economic and political prerequisites and results of confiscation of property of large semi-feudal baes in Kazakhstan]. // Izvestiya ANN Kaz SSR. Seriya ekonomiki. – Alma-Ata, 1949. – Vypusk 1. – 21 p. [in Russian].

Dokumenty svidetel'stvuyut iz istorii derevni nakanune i v hode kollektivizacii (1927–1932 gg.) [Documents testify from the history of the village on the eve and during collectivization (1927–1932)]. / Sostavitel' Dimanshtein S. – Moskva: Politizdat, 1989. – 525 p. [in Russian].

Dahshleiger G.F., Nurpeisov K. Istoriya krest'yanstva Sovetskogo Kazahstana [History of the peasantry of Soviet Kazakhstan]. – Almaty, 1985. – 247 p. [in Russian].

Kaufman A.A. K voprosy o proishozhdenii russkoi zemel'noi obshhiny [On the question of the origin of the Russian Land community]. – Moskva, 1905. – 90 p. [in Russian].

Kozybayev M., Aldazhumanov K., Aldazhumanov Zh. Kazahstandagy kushpen kollektivtendiry: korlyk pen zorlyk [Collectivization by force in Kazakhstan: humiliation and violence]. – Almaty, 1992. – 30 p. [in Kazakh].

Kozybayev M. Aktandaktar akikaty [The truth of excuses]. – Almaty, 1992. – 272 p. [in Kazakh].

Koigeldiev M., Omarbekov T. Tarih taglymy ne deidi? [What does history say?] – Almaty, 1993. – 207 p. [in Kazakh].

Muhatova O.H. Kazahstandagy agrarlyk ozgerister tarihnamasy. XX ғ. 20–90 zhzh. [Historiography of agrarian changes in Kazakhstan. 20-90s of the XX century]. – Almaty: Gylym, 1999. – 287 p. [in Kazakh].

Noveishaya istoriya Kazahstana. Sbornik dokumentov i materialov (1917–1939 gg.) [New History of Kazakhstan. Sbornik dokumentov i materialov (1917–1939)] – T. 1. – Almaty, 1998. [in Russian].

Omarbekov T. Kazahstandagy kushpen kollektivtendiry: korlyk pen zorlyk [Collectivization by force in Kazakhstan: humiliation and violence]. – Almaty, 1992. – 29-35 pp. [in Kazakh].

Omarbekov T. Goloshhekin genocidi [Goloshchekin genocide] // Kazak adebieti. 1990. 13 shilde. – 10 p. [in Kazakh].

Omarbekov T. Dasturli kazak sharuashylygyn korgaushylar kalai aiyptaldy? [How were the defenders of the traditional Kazakh economy accused?] // Akikat. 1993. – № 5. – 59 p. [in Kazakh].

Omarbekov T. Sharualarga shabuyl kalai bastaldy? [How did the attack on the peasants begin?]. // Akikat. 1993. № 6. – 51 p. [in Kazakh].

Omarbekov T. Sheteldegi kazakh zhasaktary [Kazakh troops abroad]. // Akikat. – 1994. – №11. – 37-41 pp. [in Kazakh].

Pod grifom sekretnosti. Otkochevki kazahov v Kitai v period kollektivizacii. Reemigraciya. 1928–1957 gg. Sbornik dokumentov [Classified. Migration of Kazakhs to China during the period of collectivization. Re-emigration. 1928–1957 Collection of documents.]. – Ust'-Kamenogorsk, 1998. – 100 p. [in Russian].

Sedel'nikov A.N. Raspredeleniya naseleniya Kirgizskogo kraya po territorii, ego etnograficheskii sostav, byt i kul'tura [Distribution of the population of the Kyrgyz Territory by territory, its ethnographic composition, life and culture]. / Kirgizskii krai. Rossiya: Polnoe geograficheskoe opisanie nashego otechestva. T. XVIII. – Spb., 1918. – pp. 175-222. [in Russian].

Halidyllin G.H. Agrarnaya politika sovetskoi vlasti v Kazahstane (1917–1940 gg.) [Agrarian policy of the Soviet government in Kazakhstan (1917–1940)]. – Almaty, 2001. – 256 p. [in Russian].

Shygys Kazahstan oblysy kazyrdy zaman taryhy kuzhattar ortalygy (bydan ary – ShKOZTKO).

ShKOZTKO. 74-к., 1-т., 1583-іс, 87-п.

ShKOZTKO. 74-к., 3-т., 9-іс, 312-314-п.

ShKOZTKO. 74-к., 1-т., 36-іс, 36-37-р.

ShKOZTKO. 1-к., 1583-т., 88-іс, 92-р.

ShKOZTKO. 74-к., 1с-т., 58-іс, 105-р.

ShKOZTKO. 74-к., 1-т., 7-іс, 68-р.

ShKOZTKO. 74-к., 1с-т., 17-іс, 434-р.

ShKOZTKO. 3-к., 1с-т., 25-іс, 44-р.

ShKOZTKO. 3-к., 1-т., 25-іс, 234-р.

ShKOZTKO. 3-к., 1-т., 38-іс, 7-р.

ShKOZTKO. 2-к., 1-т., 583-іс, 88-р

ShKOZTKO. 1-к., 1-т., 583-іс, 14-р.

https://doi.org/10.51943/2710-3994_2022_32_4_44-56

ҒТАХР 03.20.00

МӨДЕ ШАНЬЮЙ ЖӘНЕ ОНЫҢ ЖҮРГІЗГЕН РЕФОРМАЛАРЫ

Б.А. Жүрсінбаев^{1*}, **Б.Т. Жұбанышов²**, **Е.Қ. Серікбаев¹**

¹М.Х. Дулати атындағы Тараз өңірлік университеті, Қазақстан, Тараз;

²Қазақ ұлттық қыздар педагогикалық университеті, Қазақстан, Алматы.

Автор-корреспондент

E-mail: bakytzhan_72@mail.ru

Аңдатпа. Мақалада Қазақстанның ежелгі тарихында өзіндік орны бар, түрік тайпалары мен руларын біріктіру арқылы Ғұн империясының негізін қалауда өлшеусіз үлес қосқан тарихи тұлға Мөде шаньюйдің қоғамдық-саяси қызметтеріне жан-жақты талдаулар беріледі. Әсіресе Мөденің ғұн мемлекетінің саяси құрылысын түпкілікті өзгерткен баянды реформаларына басты назар аударылады. Алайда ол бұл өзгерістерді өте қиын жағдайда жүзеге асырғанын назарға алғанымыз жөн. Өйткені сол кезеңде ғұндарды бір орталыққа біріккен Қытайдан бөлек дунху, юэчжи, жун, лоуфан, байян сияқты әскери күш-қуаттары күшті көрші елдер қоршап жатты. Бұл елдердің кез-келгені ғұндардың саяси тәуелсіздігіне қауіп төндіруге толық шамалары келетін. Сондықтан ғұндардың еңсесін көтере білген Мөде шаньюй таққа отырысымен көрші орналасқан тайпаларды кезекпен бағындырып, ең қауіпті жауы Қытайға соғыс ашып, бірнеше шайқастарда жеңіп, оларды алым-салық төлеуге мәжбүр етеді. Аталған мәселелер мақалада жаңа қырынан ашылады.

Түйін сөздер: Мөде, шаньюй, ғұндар, дунхулар, тайпалар, Қытай, Хуанкэ, юэчжилер, Ордос, Хан, жауынгерлер.

МОДЭ ШАНЬЮЙ И ЕГО РЕФОРМЫ

Б.Ж. Джурсунбаев^{1*}, **Б.Т. Жубанышов²**, **Е.К. Серікбаев¹**

¹Таразский региональный университет им. М.Х. Дулати, Казахстан, Тараз;

²Казахский национальный женский педагогический университет, Казахстан, Алматы.

Корреспондирующий автор

E-mail: bakytzhan_72@mail.ru

Аннотация. В статье проводится всесторонний анализ общественно-политической деятельности исторического деятеля Модэ Шаньюя, занимающего особое место в древней истории Казахстана, оказавший влияние основанию Гуннской империи путем объединения разрозненных тюркских племен и родов. Особое внимание уделяется реформам Модэ, коренным образом изменившим политическое устройство Гуннского государства. Однако следует отметить, что эти изменения он производил в очень сложной ситуации. В то время, гуннов окружали, кроме централизованного Китая, такие развитые военные соседние страны, как Дунху, Юэчжи, Цзюнь, Луфань, Байян. Любая из этих стран имела возможность угрожать политической независимости гуннов. Поэтому Модэ Шаньюй после возведения на трон, стал покорять один за другим соседние племена, воевал с самым опасным противником - Китаем, разгромил его в нескольких сражениях и заставил платить налоги. Все эти вопросы в статье раскрываются по-новому.

Ключевые слова: Модэ, шаньюй, гунны, дунху, племена, Китай, Хуанкэ, юэчжи, Ордос, Хан, воины.

MODE SHANYU AND HIS REFORMS**B. Dzhursunbayev^{1*}, B. Zhubanyshov², E.K. Serikbaev¹**¹M.Kh. Dulati Taraz Regional University, Kazakhstan, Taraz;²Kazakh National Women's Pedagogical University, Kazakhstan, Almaty.

Corresponding-author

E-mail: bakytzhan_72@mail.ru

Abstract. The article provides a comprehensive analysis of the socio-political activities of the historical figure Mode Shanuy, who occupies a special place in the ancient history of Kazakhstan, who influenced the founding of the Hun Empire by uniting disparate Turkic tribes and clans. Particular attention is paid to the reforms of Mode, which radically changed the political structure of the Hunnic state. However, it should be noted that he made these changes in a very difficult situation. At that time, in addition to centralized China, the Huns were surrounded by such developed military neighboring countries as Donghu, Yuezhi, Jun, Lufan, Bayan. Therefore, Mode Shanyu, after being enthroned, began to conquer neighboring tribes one by one, fought with the most dangerous enemy China, defeated him in several battles and forced him to pay taxes.

Key words: Mode, shanyu, Huns, donghu, tribes, China, Huangke, Yuezhi, Ordos, Khan, warriors.

Кіріспе. Тарихымызда терең із қалдырған тұлғалардың қызметтері отандық тарихнамада күрделі мәселелердің қатарына жататыны белгілі. Өйткені өзін тәуелсіз санайтын кез-келген ел, ең алдымен, өзінің өткен тарихын, ата-тегін және өздерінің этникалық тарихи бастауларын анықтауы да жеке тұлғаларды зерттеумен байланысты орбитіні анық. Өз кезегінде бұл ұстаным қазақ халқының тарихын зерттеудегі басты бағыт болып табылады. Яғни жеке тұлғалардың тарихымен терең байланыста дамыған қазақ халқының тарихы жекелеген қағандар мен билеушілердің негізінде тікелей зерттелуі қажет. Есімдері үлкен аңызға айналған сол тарихи тұлғаларға қазіргі таңда ғылыми тұрғыдан өз бағасын беруде көптеген ғылыми-зерттеулер жүргізіліп, тарихымыздың өзекті мәселелері ашыла түсуде. Сондай тарихи тұлғалардың бірі ғұндардың алғашқы империясының іргесін қалаған Мөде тәңірқұт болатын. Қазіргі кезде оның қоғамдық-саяси қызметін жан-жақты зерттеп, жаңа құндылықтар тұрғысынан тұжырымдау қазақтардың рухани жағынан оянуына, еліміздің іргесін нығыздап, тәуелсіздігіміздің баянды болуына қызмет жасайтыны анық. Мөде тәңірқұт сияқты билеушінің тарихы ешқашан да елінен бөлінген емес, қайта керісінше, халқымыздың әйгілі қайраткерлерін тану арқылы тұтастай мемлекетіміздің тарихы жазылады. Сондықтан да зерттеліп отырған Мөденің қоғамдық-саяси қызметін деректер бойынша ашып жазу тарих ғылымының сұранысына арналған.

Материалдар мен әдістер. Теориялық және әдіснамалық бағыты өркениет принципі мен тарихи ұстанымның негізінде жасалды. Ежелгі ғұн тайпаларының тарихтағы белсенді рөлін зерттеудегі әдістемелік нұсқаулар да ескерілді. Өркениеттің негізі ғұн тайпаларының тарихи сахнадағы орны мен рөлі және олардың қытайлық әулеттермен арадағы қатынастарын бағалауда ерекше орын алады. Осы бағыт аясында тайпалардың тарихқа қосқан үлесін анықтайтын нақты қадамдар есепке алынды. Бұл бағыттағы қадамдар тарихи принциптерге сәйкес келеді.

Талқылау. Ресей империясының шығыстану мектебі үлкен маңызға ие. Ресей империясының тарихында Қытай тарихын зерттеушілердің бірі монах Н.Я. Бичурин еді. Автор жергілікті халықтың тілін, тарихын, мәдениетін білу үшін Қытайға сапар шегеді. Ол Қытай халықтарының этнографиясы, ежелгі, ортағасырлық және жаңа тарихы, философиясы мен мәдениет туралы бірқатар еңбектер жариялап, онда Мөде шаньюй туралы да құнды мәліметтер береді (Бичурин, 1950). Жалпы Н.Я. Бичурин ғұндар мен оның Мөде тәңірқұт сияқты билеушілердің тарихын зерттеуде көп еңбек сіңірді. Осы тақырып бойынша зерттеулер жүргізген кеңестік тарихнамаға келетін болсақ, олардың қатарына: В.С. Таскин (Материалы, 1984 а), А.Н. Бернштам (Бернштам, 1934), Л.Н. Гумилев (Гумилев, 1998), С.Г. Кляшторный (Кляшторный, 2000), Е.И. Кычанов (Кычанов, 1997) және басқалары кіреді. Бұл зерттеушілер Еуразия даласындағы түрік

халқының әлемдік өркениетке қосқан әр түрлі аспектілерді баяндай отырып ғұндар мен қытайлардың арасындағы байланыстар туралы мәселелерді де қарастырған кезде міндетті түрде Мөденің қоғамдық саяси қызметтеріне тоқталады. Посткеңестік кезеңнің белгілі ғалымдары Н.Н. Крадин (Крадин, 2001), В.В. Трепавлов (Трепавлов, 2015), В.В. Тишин (Тишин, 2015) және басқалары зерттеп отырған тақырыпқа қатысты мәліметтер береді.

Нәтижелер. Осы уақытқа дейін тарихшылардың арасында ғұндардың шығуы мен олардың мемлекеттік құрылымына байланысты ортақ тұжырымдаманың жоқтығынан көптеген пікірлер екені белгілі. Солардың ішінде кейбір зерттеушілер ғұн мемлекетінің негізі б.з.д. XXIII ғасырда-ақ құрылған деп баға береді (Викторова, 1980:120). Мәселен қытай деректерін арнайы қарастырған зерттеушілер ғұн қоғамын б.з.д. XXIII және XIX ғасырға дейін әкеліп, Орталық және Солтүстік Азияның кейбір бөлігінде, соның ішінде Минусинск ойпаты мен Алтайда алғашқы көшпелі қоғамдар дүниеге келеді және бұл жерде ғұндардың қоғамы қалыптасқан дейді (Казаков, 2021: 71).

Үғни ғұндардың күрделі саяси жүйесі немесе мемлекеті б.з.д. III-II ғасырларда Мөденің империясына дейін орнағаны анық (Крадин, 2001: 32). Шаньюй Түменнің кезінде ғұндарды үш жақтан әскери қабілеттері жоғары көршілері қоршап жатты. Батысында қуатты юэчжилер орналасса, шығысында дунхулар қоныстанды. Динлин тайпалары да қауіп төндірген тайпалардың біріне жатты. Жалпы ғұндардың саяси тарихы Түменнің Ордосты басып алуынан басталған. Түменнің есімімен ғұндардың Қытайға жасаған алғашқы шапқыншылығы да байланысты (Бернштам, 1951 б: 61). Алайда қытайлықтар жауап ретінде б.з.д. 216 жылдан бастап көшпенділерді қыспаққа алып, б.з.д. 215 жылы Ши-хуан император қолбасшысы Мэн Тяньға 300 мың әскермен ғұндарға шабуыл жасауды бұйырады. Ол ғұндарды солтүстік батыстан қуып шығып, Хуанхэ өзенінің оңтүстік жағалауын басып алып, ғұндарды 350 шақырымға дейін дейін шегіндіреді (Миняев, 2014: 129).

Олардың берген соққысынан ғұндар Ордосты тастап кетіп қана қоймай оңтүстікке қарай жылқысын өрістетуден бас тартады (Сыма Цянь, 1984: 75).

Мэн Тянның жеңісінен кейін көшпелілер өздерінің аттарын Хуанхэ өзеніне суғара алмай, амалсыздан далаға шегіне бастайды. Шекара маңында тұратын халықтың айтуы бойынша ғұндардың Ордостан айрылуы оларға рухани жағынан соққы болып тиген. «Ғұндар Иньшань тауынан айрылып қалған соң, - деп жазады қытай дерек көзі, - сол таудың қасынан өткен кезде олар үнемі жылайтын» (Бичурин, 1954: 93-94).

Ғұндарды талқандаған Мэн Тян Хуанхэ өзенінің оңтүстігіндегі барлық жерлерді кері тартып алады да, Хуанхэ өзенінің бойын қабырғамен қоршап, Ганьсу, Шеньси және Ордос аудандарына кіретін Юйчжуннан шығысқа қарай Иньшань тауына дейінгі аймаққа бекіністер мен 44 уездік қалаларды салып, үлкен қорғаныс қабырғасын тұрғызады. Мұнымен қатар қытайлықтар көшпенділер мен отырықшылардың арасын бөліп тұратын жасанды шекарасына жер аударылған қылмыскерлерді әкеліп орналастырады (Материалы, 1968 б: 37-38).

Осындай іс-шаралардың біріне Ұлы Қытай қорғаны кірді. Жалпы Цин Шихуаньдидің жоспары бойынша бұл қорғаныс құрылысы солтүстіктен келген көшпенділердің шапқыншылығына тосқауыл жасауды мақсат тұтып, Ұлы қорғанды сала бастайды. Оның жұмысы күндіз-түні жүріп, адамдар жетіспеген кезде оның құрылысына әскери тұтқындар мен қылмыскерлерді салады. Құрылыстың ісі ауыр болғаны соншалықты жұмыс кезінде шыдамай өлгендердің денесін қабырғаға қалап жіберген. Қорғанның қамалы 4 мың шақырымға созылса, биіктігі 10 метр болды және әр 60-100 метр сайын қарауылдардың мұнаралары салынды. Алайда бұл қорған көшпенділердің шабуылын тоқтата алмады. Сондықтан Хань әулеті кезінде Қытай қайтадан жедел қимылдау шайқастардың жүйесіне оралады (Гумилев, 1998: 27).

Б.з.д. 214 жылы қытайлықтар солтүстік батыста да жундардың жерін тартып алып, өзеннің жоғары ағысына да ұзын қабырғалар тұрғызады. Түмен шаньюй болса қытайлықтарды жеңе алмай солтүстікке қарай кетеді (Ковалев, 2009: 215).

Дегенмен Цин Шихуаньдидің солтүстікке белсенді түрде жасаған басқыншылық саясаты өз нәтижесін бермеді. Өйткені ғұндар өздерінің отбасымен қоса мал-мүлкін алып, қытайлықтардың соққысынан оп-оңай құтылып кететін. Цин патшалығына Ұлы Қытай қорғаны да өз жемісін бере алмады. Қайта оны тұрғызуға мемлекеттің зор шығыны кетіп, ақыры империяның қирауына алып

келді. Оның үстіне Қытайдың күшейген басқыншылығына қарсы көшпенділердің кең далаға шашыла қоныстанғанына қарамастан біртұтас әскер-саяси одаққа бірігуіне итермеледі. Мұндай одақтың тетіктерін іске қосу үшін олар күшті билікті қажет етті. Осылайша көшпелілердің ірі одағы немесе тұтас далалық империясы дүниеге келді. Бұл кезде б.з.д. 210 жылы бүкіл Қытайды Цин әулетіне біріктірген Ши-хуанди император өліп, артында қалған балалары Ордостағы қолбасшы Мэнь Тяньға сүйенген Фу Су мен канцлер Ли Сы мен сарайдағы ең беделді қызметкерлердің бірі әтек Чжао Гао Фудің ықпалындағы Ху Хаяның арасында өткен тақ үшін күрестің нәтижесінде билік Чжао Гаоның қолына көшеді. Алайда оның қатыгездігі жаппай көтерілістерге алып келеді. Алғашқы көтерілісті Чэн Шэн және У Гуан бастайды. Дегенмен олардың қарсылығы тұрақты әскерлердің күшімен басып-жанышталғанымен басқалардың көтерілуіне жол салып береді (Гумилев, 1998: 29).

Соның ішінде шекараға зорлықпен көшіріп әкелінген қылмыскерлердің бәрі қашып кетеді. Бұл жағдай ғұндардың жағдайын жақсартып, олар қайтадан Хунхэның оң жағалауына жүзіп өтеді де Қытаймен бұрынғыша көрші болып алады (Материалы, 1968: 38).

Дегенмен дала империясының құрылуы мен ғұн қоғамының дамуы Мөде шаньюйдің есімімен тығыз байланысты (Миняев, 2012: 392-393). Өзінің «Тарихи жазбаларында» Сыма Цянь Мөденің билік басына келуі туралы қызық аңызды келтіреді. Онда Мөде б.з.д. III ғасырда билік құрып отырған Түмен шаньюйдің үлкен ұлы болатын. Алайда Түмен сүйікті тоқалынан туған ұлын мұрагер еткісі келіп, Мөдеден құтылудың жолын іздейді. Ақыры оның жолын тапқан шаньюй Мөдені юэчжэйлерге құрметті аманат ретінде аттандырады. Мөде юэчжэйлердің еліне барды ау деген кезде Түмен юэчжэйлерге тұтқиылдан шабуыл жасайды. Далада қалыптасқан заң бойынша мұндай жағдайда юэчжэйлер Мөдені өлтіруді ұйғарады. Бірақ ерекше қабілет танытқан Мөде күзетшілерді алдайды да, бір арғымақты ұрлап мініп, еліне қашып келеді. Баласының бұл батырлығына риза болған Түмен оған он мың әскер бөліп береді. Дегенмен әкесі Түмен шаньюйдің Мөдеден құтылудың ыңғайлы уақытын күтіп жүргенін, сондықтан жағдайы мүлдем мүшкіл екенін түсінген ол өзіне берілген оң мың атты әскерін алдын ала дайындайды. Мөде осы жауынгерлеріне аңшылықта жүрген әкесін атып өлтіртікізіп, ордадағы билікті басып алады да кіші інісі мен оның шешесін және бағынғысы келмеген рубасшыларды жазалайды (Крадин, 2001: 47-48). Б.з.д. 209 жылы Мөде өзін шаньюй деп жариялайды. Мөде таққа отырған кезде дунхулардың күшейіп тұрған кезі еді. Шамасы ғұндар дунхуларға жартылай тәуелділіктің белгісі ретінде оларға салық төлеп тұрған. Дунхулар мемлекет ретінде емес, өзінің руластарынан ешқандай артықшылығы жоқ старшындар немесе көсемдер арқылы басқарылатын тайпалық одақ негізінде өмір сүрген. Ал дунхуларға қарағанда ғұндарды шексіз билігі болмаса да өмір бойына сайланған шаньюйлар басқарды. Мөде әкесін өлтіріп таққа отырғанын естіген дунхулардың билеушісі б.з.б. 206 жылы елші жіберіп, Мөдеден әкесінен қалған тұлпарды беруін талап етеді. Мөде бектерін жинап, мәжіліс жасайды. Бектері: «бұл ат ғұндардың қасиетті тұлпары, беруге болмайды», - дейді бір ауыздан. Мөде: «көрші отырған елміз ғой, бір атты қимай қайтеміз, берейік», - деп бергізеді. Мөденің қорыққаны деп ұққан дунхулардың билеушісі дереу тағы елші жіберіп, Мөденің әйелдерінің бірін алғысы келетінін білдіреді. Мөде тағы оң, сол қол бектерін түгел жинап ақылдасады. Олар бұған ашу-ызамен: «дунхулар арсыз екен, қалай әйеліңізді сұрайды, оған соғыс ашу керек», - деп жауап береді. Мөде: «көрші отырған елміз ғой, бір әйелді қимай қайтеміз», - деп өзінің бір тоқалын дунхуларға береді. Дунхулардың билеушісі онан ары басынып батыс жаққа ірге кеңейтпек болады. Дунхулар мен ғұндар аралығында мың ли жер жатушы еді, екі жақ өзіне қарасты отарына барып келіп жүретін. Дунхулардың билеушісі Мөдеге тағы да елші жіберіп, шекарадағы бос жерлер иен жатыр, оған ғұндардың ат тұяғы тимесін, оны бізге берсін деп қоқан-лоқылық көрсетеді. Мөде бектерінен сұрайды, олар бір ауыздан: «Бұл шынында бос жер ғой, бере салайық», - дейді. Мөде «жер деген елдің түптамыры, оны қайтып бере аламыз?», - деп қатты ашуланады. Мөде жедел атқа қонып, соғыспайық дегендердің басын алып, әскерін бастап дунхуларға шабуыл жасайды. Мөде өзін менсінбей қамсыз жата берген дунхулардың тас-талқанын шығара жеңеді. Осы шапқыншылықтан Мөдеге өте көп мөлшерде олжа түсіп, дунхулардың барлық жері мен дүние-мүлкі ғұндардың иелігіне өтеді (Крадин, 2001: 49).

Ал Мөденің соққысынан дунхулардың тірі қалған бөлігі болса Ухуань тауына барып паналайды. Бірақ дунхулар әлсіреп кеткендіктен ғұндарға бағынып жыл сайын салық ретінде сиыр, жылқы және қой терілерін жеткізіп беріп тұрды. Оны уақытында бере алмаса, ғұндар олардың әйелдерін тартып алып кетіп отырды. Жеңіс оған мол олжамен қатар тайпаластарының арасында зор бедел әкеледі. Дунхуларды жеңген Мөде қайтарында батыстағы юэчжилерге бас салып оларды қуып жібереді. Алайда осы кезден бастап ғұндардың юэчжилермен ұзаққа созылған соғыс басталады. Б.з.д. 205-204 жылдары Мөде шаньюй Қытайдағы саяси дағдарысты пайдалана отырып, оңтүстіктегі Хуанхэ мен лоуфан және байян тайпаларының арасындағы жерлерді өзіне қосып алып, ғұндардың иелігін толығымен қайтарып алады да Ханмен арадағы Хуанхэнің оңтүстігінен Чжао және Фушиге дейінгі аралықтағы бұрынғы шекараны бекітіп, Янь мен Дай патшалығына басып кіреді (Материалы, 1968: 39).

Осылайша Мөде «ертедегі ғұндардың қасиетті жері» Ордосты қайтарып алады. Ғұндардың жайылымға бай Ордос туралы қытайлық деректерде былай делінеді: «Шығыстан батысқа қарай қалың орманы мен малға оты көп және аң мен құсқа бай Иньшань тауы 1000 лиге созылып жатыр. Дәл осы таулардың арасында Мөде шаньюй өзіне пана тауып, осы мекенде садақ пен жебе жасап, осы жерден шапқыншылықтар ұйымдастырып, жабайы аң мен құстарды ұстайтын қорығы болатын» (Материалы, 1973: 39-40).

Ғұндардың күшеюіне Хан әулетінің әскерлері Сян Юмен соғысып жатуы да өз септігін тигізді. Тіпті деректерде Мөденің әскерінің саны 300 мың атқыштарға дейін жеткен.

Ғұндардың соғыс кезінде қанша әскер шығара алатыны жөнінде нақты мәліметтер жоқ. Сыма Цян өзінің «Ши цзи» атты атақты шығармасының 110-ші цзюанында б.з.д. 200 жылы Мөде мен Гао-дидің арасында өткен шайқаста ғұндардың атты әскері 400 мыңға жетті деп көрсетсе, ал 99-ші цзюанында Сыма Цян ғұндардың әскерін 300 мыңға дейін түсіреді (Материалы, 1968: 41,71). Соңғы көрсетілген санды В.С. Таскин дұрыс деп есептейді. Сонымен қатар, Ғұн империясындағы қарулы күштерінің мөлшерін анықтауда тағы бір нұсқа бар. Мұнда да әскердің саны жоғары көрсетілгенмен сәйкес келеді. Мәселен «Ши цзидің» 110 цзюанында Мөденің билік құрған кезіндегі Ғұн қоғамының саяси жүйесінің жан-жақты сипатталып, 24 түменбасының 10 асыл бекзадасының әрқайсысы 10 мыңнан аса атты әскер ұстаған делінеді (Бичурин, 1950: 48-49). Ал қалған 14 түменбасылар олардан кем әскерге билік жасаған. Алайда бұл түменбасылардың әрқайсында кем дегенде 5-7 мың атты әскерге иелік еткен. Егерде осы мәліметтердегі әскер санын қосатын болсақ онда ғұндардың оң және сол қанатында 170-200 мың атты әскерді құрайды. Оған орталықты басқарған шаньюйдің өзіндегі осыған шамалас әскерді қосатын болсақ онда барлығы 250-300 мыңға жететінін көре аламыз.

Әрине әрбір ғұн жауынгер болғанына қарамастан көптеген жорықтарға олардың бәрі қатыспағаны анық. Жылнамалық деректерде Қытаймен соғысқан ғұндардың жобамен берілген әскерлерінің саны бар. Мәселен б.з.д. 166 ж. – 140 мың адам, б.з.д. 140 ж. – 100 мың адам, б.з.д. 128 ж. – 20 мың адам, б.з.д. 125 ж. – 90 мың адам, б.з.д. 103 ж. – 80 мың адам, б.з.д. 97 ж. – 100 мың адам, б.з.д. 90 ж. – 50 мың адам, б.з.д. 80 ж. – 100 мың адам. Жалпы ғұндар жорыққа шамамен 90 мың атты әскерді шығарып отырған. Яғни бұл негізгі әскерінің 3-тен бір бөлігін құраған (Крадин, 2001: 56-57).

Алайда жақын қашықтықтағы шайқас кезінде ғұндардың қанжары немесе қылышы қытайдың алебардысынан әлдеқайда төмен түскен. Сондықтан да Байдэн шайқасында Мөде шаньюй бекерден бекер қолма-қол шешуші шайқасқа түспей, қытайлықтармен келісімге келген. Бірақ-та Ю.С. Худяковтың пікірінше ғұндардың ақинақтан ұзын екі жүзді семсерлері олардың атты әскерлерін жақын қашықтағы шайқаста басымдылық танытуға мүмкіндік берген (Худяков, 1986: 217–218). Дегенмен ғұндардың күшеюіне Мөденің жасаған әскери қайта құрулары мен ұйымдастырылуы маңызды рөл атқарған. Бірінші кезекте ондық жүйе бойынша әскерлері ондыққа, жүздікке, мыңдыққа және он мыңдыққа бөлінді (Крадин, 2001: 58).

Бұл иерархиялық жүйе әскери істің тарихында ерекше рөл атқарған. Өйткені ондық жүйе әскери қатынаста тиімділік танытқан. Олар қауіп төнген бойда-ақ жылдам ұйымдаса алған. Ал ұйымдастыру құрылысы жоғары деңгейге қойылған әскер кез-келген жауды жеңуге мүмкіндігі зор болатын (Крадин, 1992: 142–143). Әскери тарихта саны аз болғанымен, бірақ ұйымшылдығы күшті

әскерлердің өздерінен әлдеқайда көп әскерлерді жеңгені туралы мысалдар өте көп. Сонымен қатар Мөденің ұйымдастырушылық жағынан маңызды жаңалықтардың бірі қатал тәртіптің енгізілуінде жатты. Бұл қағидаға әбден еркіншілдікке үйреніп қалған тайпа көсемдері оңайшылықпен мойынсұнбаған. Осы жағдай Мөденің оларға барынша қатал жазалар қолданып отыруға мәжбүрлеген. Мәселен аңыздарға сүйенсек Мөде дунхулармен арадағы соғысқа кешігіп келгендердің бәріне өлім жазасын кескен (Крадин, 2001: 59). Мөденің кезінде ғұндардың күшейгені соншалықты солтүстіктегі барлық тайпаларды бағындырып, оңтүстікте Қытайға тең келетін мемлекетін құрады (Леус, 2019: 51).

Б.з.д. 203 жылы Мөде өз шекарасының солтүстігінде соғыс жүргізіп, өзіне ғұндарға туысқан болып келетін хуньюларды, олардың көршілері Енесейдің жоғары жағынан Ангараның аралығындағы Саян қыратының солтүстігінде мекендеген динлиндерді, Батыс Моңғолиядағы Қырғызнор көлінің маңын мекендеген гэгунь-қырғыздарды және белгісіз цайли халқын бағындырады. Осылайша мемлекетінің тылын қауіпсіздендірген Мөде Қытайға назар аударады. Бұл кезде Хан әулеті көп уақытқа дейін елді күйзелістен алып шыға алмайды. Оған қоса елге ғұндар басып кіреді. Б.з.б. 202 жылы Мөдемен теке- тіресе соғысып жатқан Хан патшалығы осы соғыстың салдарынан жағдайларын одан сайын қиындатып алады. Сондықтан Мөденің одан әрі күшеюіне жол ашылады. Б.з.б. 201 жылы көктемде Қытай билігі Хань Синь деген бекті ғұндарға қарсы қорғаныс ұйымдастыру мақсатында Тайюанның солтүстігіне жібереді. Хань Синь шекараға жақын ғұндар әлсін-әлсін шабуыл жасайды деп ордасын Май бекінісіне ауыстырады. Күзде ғұндар Май бекінісін қоршап алады. Қыркүйекте бекіністің басшысы Хань Синь амалсыздан ғұндарға беріледі. Қытайлықтардың дәстүрінде жаудың қолына тірідей берілу сатқындық болып есептелгендіктен Хань Синь ғұндардың билеушісіне өз еркімен адал қызмет көрсете бастайды. Май бекінісін алған соң ғұндар оңтүстікке қарай табысты түрде жылжып, б.з.д. 200 жылы Гэучжу қыраты арқылы солтүстік Шаньсидің астанасы Цзиньян қаласына келеді. Ғұндарға қарсы Гао-ди әскерді өзі бастап қарсы шығады. Алайда жол үстінде қытайлық әскерлердің үштен бірі аяздан қолдарын үсітіп алады. Шешуші шайқас кезінде Мөде көшпенділерге тән ертеден келе жатқан әдісті қолданып, әдейі қашқан болып қытайлықтардың әскерін тосқауылға түсіреді де, қолды бастап келе жатқан императорды негізгі күштерден бөліп тастап Пинчэн қаласынан қашық емес Байдын деп аталатын тау шатқалында төрт жақтан келіп қоршайды. Қоршауда қалған император мен оның әскері ғұндардың шабуылдарын жеті күн бойы ұйықтамай тойтарумен болады. Ақыры қытайдың тыңшысы қоршаудан сытылып шығып, Мөденің әйеліне жолығады оны тәңірқұттың қытайлықтармен бейбіт келісімге келуге көндіруді өтінеді. Қытайлық тыңшының кеңесін дұрыс көрген ханша Мөдеге Қытайдың жерін басып алғанымен ол ғұндардың мал жаюына қолайсыз деп оны өз айтқанына көндіреді (Бичурин, 1950: 50-51).

Нәтижесінде Мөде Қытайдың императоры Гаоцзуға негізгі күштеріне қосылу үшін жолды ашуға бұйрық береді (Гумилев, 1998: 78). Гао-ди патша Пинчэн қоршауынан қайта оралғаннан кейін Чжоу бектігіне бақылауын күшейтіп, Дай бектігінің шекарасына әскер жіберді. Қаңтарда ғұндар Дай бектігіне шабуыл жасайды. Дай бегі Лю Син елін тастап қашады (Ғұн тарихы, 2004: 24). Б.з.б. 199 жылы күз-қазан айларында Мөде солтүстіктен қайта-қайта шапқыншылықтар жасап болмаған соң Гао-ди патша уәзірлерінен «бұларға тосқауыл қоюға қандай тиімді амал бар» - деп сұраған кезде оған ғұндармен құдаласып, татуласу амалын жасауды ұсынады. Б.з.б. 198 жыл қыста Гао-ди патша ғұндарға елшілік жіберіп, «бейбітшілік және туысқандық» келісім шарты жасалады. Ол бойынша Гаоцзу патша ханшасын тәңірқұтқа әйелдікке беріп, жыл сайын келісім-шартта көрсетілген белгілі бір мөлшердегі құнды заттарды сыйлықтар ретінде жөнелтіп тұруға міндеттеме етіп алады. Өйткені ғұндарға салық төлеуге намыстанған қытайлықтар оларға салықты тікелей төлеуден бас тартып, салықты сыйлық ретінде беріп тұруға келіскен еді. Мысалға 176 жылы Мөде Қытайға бір түйе, екі ат және екі аттың әбзелінен тұратын шағын ғана сыйлықты жіберсе, оған жауап ретінде қытайлықтар көп мөлшерде жібек алтыннан тұратын сыйлықтарды жібереді (Қычанов, 1997: 55-56.). Қытай патшалығы болса оны аса құрметпен қабылдап алады. Ғұндар үшін Ханның берген сыйлықтарының ішінде жібек аса жоғары бағаланды. Өйткені жібекті қарапайым сауда орындарында таба алмайтын немесе айырбастап алу мүмкін емес еді. Оны тек қана қытайлық әкімшіліктен бай алым-салық түрінде ала алды. Қытайлықтардың ғұндарға берген жібектің

көлемі 10 мың кесекті немесе пиді құрады. Егерде хандық өлшемдер бірлігіне салсақ бір кесек (пи) ұзындығы бойынша төрт чжан (9,24 м) және көлденең екі чи және екі иуняға (50 см) келеді (Лубо-Лесниченко, 1994: 146). Осыған байланысты 10 мың кесек (пи) 92 400 метрге тең болады. Ал одан жібектен бірнеше мың халат тігілді (Крадин, 2001: 189).

Дегенмен Мөде мен ханшайым сыйлықтарды алғанымен өзіне іздеп келген Хань Син сияқты қашқын-бүлікшілерді қолдап, оларды Қытайдың солтүстігіне жорық жасап келуге аттандырып отырады. Яғни қытаймен ғұндардың арасындағы соғыстар бір сәтке тоқтамайды. Б.э.д. 197 жылы Хан Сянның жағына Чжао және Дай иеліктеріндегі әскерлердің басшысы Чэнь Си шығып кетеді. Ол ғұндармен одақтық шарт жасасады. Алайда көп кешікпей императрица Люй Хоу Хан Синды астанаға алдап шақырады да, артынша оның басын алады. Фан Куай бастаған қытайлықтардың әскерлері екі жылдық соғыстан кейін империяның ішіндегі бүлікті басқанымен, Ян княздығында жаңадан бүлік басталғандықтан шекарадан өте алмайды. Көтерілісшілердің басшысы Лу Гуан ғұндардың жағына шыққан соң, көшпенділердің шапқыншылығы Қытайдың шығысына қарай ойысады. Қытай әскерлеріндегі қолбасшылардың опасыздығы жиі құбылысқа айналған болатын. Б.з.д. 195 жылы Гао-ди қайтыс болып, оның орнына отырған мұрагер жас болғандықтан шешесі Люй Хоу регент ретінде елді басқарған кезде де мемлекеттегі өзара қырқыстар күшейіп кетеді. Б.з.д. 192 жылы Мөде императрицаға үйлену туралы ұсыныс жасап, бүкіл Қытайды өз иелігіне алуға тырысады. Мөденің бұл ұсынысына императрица ашумен елшілерді жазалағысы келгенімен, артынша сарай уәзірлерінің ақылы бойынша Мөдеге қалыңдықтың «қартайып» қалуына байланысты оның ұсынысын қабылдамай сыпайы түрде кері қайтарады. Дегенмен Мөде осы жауапқа қанағаттанып, Қытайдың әлсіз, әрі бытыраңқылық жағдайда тұрғанына қарамастан жорық жасамайды. Шамасы бұл кезде Мөде юэчжейлермен соғысып жатқандықтан күштерін ыдыратып алмас үшін Қытайға жасайтын жорығын кейінге қалдырса керек. Өйткені Мөдеге дунхуларды жеңу оңайға түскенімен, батыстан келген көшпенді тайпалармен соғысу оңайға соқпады. Сондықтан ол Қытаймен арадағы соғысты уақытша болса да тоқтатады. Осы тыныштықты пайдаланған императрицаның үкіметі ішкі бүлікті қатаң түрде басып, мемлекеттің күш-қуатын нығайтуға күш салады. Мұны байқаған ғұндар б.з.б. 181 жыл бойы жиі-жиі Қытайға шабуылдар ұйымдастырып тұрады. Б.з.б. 179 жылы Хан әулеті қайтадан ғұндармен татуласып, құдаласып қыз береді. Ғұндар үшін Қытаймен арадағы қатынаста бейбітшілік қаншалықты дәрежеде керек болғанын мына оқиғадан байқауға болады. Б.з.б. 177 жылы ғұндардың Батыс бөлігінің билеушісі Хуанхэның оңтүстік жағына өтіп, Шанжунді шауып, адамдарын қырып кетеді. Вань-ди император 85 мың аттылы арбалардан тұратын әскерді жасақтап оларға қарсы жібереді. Бірақ қытайлардың жоспарын біліп қойған ғұндар дереу кері қайтып, шекарадан өтіп кетеді. Ғұндарды осы шапқыншылығы үшін оларды жазалау мақсатында далаға жорық жасауды ұйғарған кезде, оның бұл ісіне шекаралық әкімшіліктің басшысы Син Гюянің жасаған бүлігі кедергі келтіреді (Бичурин, 1950: 54).

Алайда осы уақытта ғұндардан елшілік келіп қытайлықтардан алдындағы ғұндық бектің жасаған шапқыншылығы үшін кешірім сұрап, кінәлі адамның батыстағы соғысқа жіберіліп, жазаланғанын айтып жеткізеді. Қытайлықтар болса ғұндардың күшін есептей отырып, олардың кешірімін қабыл алып, бұрынғы бейбіт қатынасты қайтадан орнатады (Гумилев, 1998: 80).

Жаңадан жасалған келісім-шарт бойынша ғұндық мемлекет қытайлық империямен теңесіп, билеушілер бір-біріне бауыр болып есептелді. Бұл ғұндар үшін үлкен жеңіс болатын. Өйткені осы уақытқа дейін бірде-бір көшпелілердің билеушілері қытайлықтарды өздерімен тең ретінде мойындата алмаған болатын. Оған қоса Хан әулеті ғұндарға алым-салық төлеп, жыл сайын жібек, азық-түлік, егін өнімдерін беріп тұруға міндеттенеді. 177 жылы ғұндардың әскерлері юэчжейлерді талқандап, бүкіл Шығыс Түркістан, усундерді және қияндардың жерлерін басып алады. Соның ішінде ғұндар Лоб-нор мен Тянь-Шаньның етегіндегі уларды, Жетісудың оңтүстігінде және Тяньшаньда мекендеген учундарды бағындырумен, Жетісудың солтүстігінен Ертіске дейінгі аралықтағы уге, Енисейдегі қырғыздардың аталары гяньгуньдарды өз билігіне кіргізеді (Бернштам, 1951: 63).

Тува, Хакасия, Алтай және Байкал өңірлерінде ғұндардың ықпалы күшті болғанын ондағы көптеген ескерткіштердегі жебенің ұштары, сүйекпен қапталған садақтар, белбеудің темір пластиналары сияқты әр түрлі ғұндық артефактардың молынан кездесетінінен көре аламыз. Алайда

ғұндардың Шығыс Маньчжурия, Приморья және Приамурьядағы биліктері қаншалықты дәрежеде тарағаны белгісіз. Мысалы, Сыма Цяньнің жазуынша Ғұн империясы шығысында Чосон мен вэймрға дейін тараған Күшейіп алған ғұндар өзіне бағынған дунху, ухуан сияқты тайпалардан алымдар жинауға кіріскен. Ғұндар алымдардан басқа да жолдар арқылы мол табыс тапқан. Мәселен олар керуен жолдарын бақылауға алып, одан ірі мөлшерде өз үлестерін алса, келесі табыс көзі Ішкі Моңғолия, Байкал өңірі, Оңтүстік Сібір, Қазақ даласына, Шығыс Түркістанның отырықшы алқаптары мен мемлекеттеріне жасаған шапқыншылықтардан олжа түрінде түсіп тұрған (Крадин, 2001: 63). Осылайша Мөде Орталық Азиядағы далалық көшпелі тайпаларды біріктірген тұңғыш қайраткерге айналды. Мөденің Ғұн мемлекетінің күш-қуатын арттыруда маңайындағы елдерді бағындырудан бөлек оның қоғамды өзгертуде жасаған реформалары ерекше орын алады. Әсіресе оның есімімен 24 санаттық басқару жүйесі мен төрт жоғарғы басшылық (шығыс және батыстық чжуки бекзадалар, шығыс және батыстық лули бекзадалар) реформасы жүзеге асып, ғұндардың көшпелі қоғамында «ауылдық» көшпелі қауымдастықтар қалыптасады (Бернштам, 1951: 62).

Осыған байланысты ғұндардың мемлекеттік басқару аппараты өте күрделі сатылардан тұрып, мемлекеттік шенділер жасақталады. Ғұн қоғамының басында шаньюй отырды. Өкінішке орай шаньюйдің мағынасы туралы әлі күнге дейін ортақ пікір жоқ. В.А. Пановтың пікірі бойынша бұл атау көне түріктің тамған (таңба) деген лауазымнан қалған дегенге келтіреді (Панов, 1916: 42–54). Г. Сухбаатар болса шаньюй атауын моңғолдың сауап (ең үздік) сөзінен шығарып, оны қаған деген атаумен байланыстырады (Сухбаатар, 1976: 129).

К. Сиратори оны моңғолдың dengbi (тым) деген сөзінен шығарса, Е. Пуллиблэнк оны моңғолдың келесі dargan «лауазым» деген сөзімен байланыстырады. Шаньюй ғұндардың әлемдік тәртібінің орталығы болып, дала империясын бағыныштылары мен көрші халықтарға мойындатты. «Ши цзи» және «Хань шу» авторының мәліметі бойынша «Шаньюй Люаньди (немесе Луаньти, Сюй-лянти) деген фамилиядан шығады. Олардың мемлекетінде оны «Чэнли гуду шаньюй» деп атайды. Ғұндар аспанды чэнли, ал ұлын гуду дейді. Шаньюй «кең» деген мағына береді. Яғни бұл лауазымның иесі аспан сияқты өте кең» (Крадин, 2001: 138).

Қытайлық деректерді жан-жақты талдауға алған В.С. Таскин шаньюйдің негізгі міндеттерін төрт бағыттар бойынша анықтайды: 1. Шаньюй Ғұн мемлекетінің жоғарғы билеушісі ретінде, басқа мемлекеттер және халықтармен арадағы қатынасындағы саяси эконмикалық мүддесін білдірді. Оның хұзырына соғыс пен бейбітшілікті жариялау, саяси келісімдерді жасау, сыйлықтар мен алым-салықтар жинау құқығы, әулеттік некелерді құру және т.б. 2. Шаньюй империяның бас қолбасшысы болды және мемлекеттің әскери стратегиясын анықтап, ірі әскери топтардың қолбасшыларын тағайындады. Оларға әскери іс-қимылдар жүргізуге нұсқаулар берді және өзі де жиі-жиі ірі әскери іс-қимылдарды басқарды. 3. Шаньюй жоғарғы сот сатысында да тұрып, ең маңызды деген немесе талас тудыратын мәселелерді шешуде соңғы шешімдерді шығарды. 4. Шаньюй жоғары діни қызметтерді де атқарып, діни салт-дәстүрлерді жүргізді (Материалы, 1973: 9-11). Ғұн империясының негізін қалаушы Мөде Хан сарайымен жазысқан хаттарында өзін «Көктің бұйрығымен тағайындалған ұлы Шаньюй хунну» деп атаса, б.з.д. 176 жылы Лаошан шаньюй деген атпен таққа отырған оны ұлы Цзисюй «Көк пен жерден жаралған, Күн мен Айдың бұйрығымен тағайындалған ғұндардың ұлы шаньюйы» деген мансапты иеленеді (Крадин, 2001: 140). Шаньюйдің билігі әкеден балаға мұра ретінде берілді. Шаньюйдің әскери және дипломатиялық қызметінен басқа діни міндеткерлікті атқарды. Жыл сайынғы құрбандық шалатын храм шаньюйдің ордасында орналасты. Шаньюйдің өзі күніне ресми түрде екі рет күн мен айға құлшылық жасады. Мөденің тұсында ғұндардың Хуянь, Лань және Сюйбу деп аталатын үш ірі тайпаларының дәрежесі басқалардан жоғары тұрды (Бичурин, 1950: 49). Осы үш тайпа асыл тектілер болып есептелген. Хуянь және Сюйбу ертедегі ху тайпаларынан шықса, Лань өзінің шығу тегін Шун Вэядан таратады. Қытайлықтар Хуянь руының басшысын князь (гун) деп емес, патша деп атап шаньюйдің руынан жоғары қойған. Шаньюйдің руы өздерін Си Люань-ди деп атаған. Мемлекеттегі биліктерді дәстүр бойынша жоғарыда аталған рулардың өкілдері өзара бөліп алып отырған. Мысалы, мемлекеттік сот үнемі Сюйбу руынан тағайындалған. Шаньюйдің әйелдері осы рулардан таңдалып алынған (Гумилев, 1998: 38). Шаньюйдің әйелдері (яньчжи), ұлдары (гуту), ханшайымдары қытай деректерінде әр түрлі атауда кездеседі. Мәселен В.А. Панов яньчжи деген сөзден түріктің аш -

«эйел», «келіншек» дегеннің қытайша нұсқасын көрген (Панов, 1916: 20-27). К.Сиратори болса оны тунгустардың аси «келіншек» сөзімен байланыстырған. Ғұнның гуту деген сөзін В.А. Панов түріктің құт (ұлдары), ал цзюйцзыды қытайдың қалқасынан алғанда түріктің қыз/қыс деген мағынада қолданған. Шаньюй туысқандарының арасында түмендер ең маңызды мансаптылар ретінде төрт және алты «мүйізділерді құрады» (Крадин, 2001: 143).

Төрт мүйізге сол және оң ашь ван (ғұндарша туци ван), сол және оң лули вандар кірді. Олар өте бай және қуатты ақсүйектер болды. Фан Е олар атағының деңгейлеріне байланысты мынадай реттелік бойынша жасақтайды: сол сян ван, сол лули ван, оң сян ван, оң лули ван. Оның сол және оң дегендері шығыс және батыс дегенмен сәйкес келеді (Бичурин, 1950: 48). В.А. Пановтың ойынша мансаптарына ван дегенді Сыма Цянь тіркеген. Пановтың былайша тұжырым жасауына «Тан шудағы» Күлтегіннің шығыс чжуки бекзада (шамасы ғұндардан қалса керек) деген мансабы себеп болған. Оның мансабында ван деген тіркесі жоқ. Сондай-ақ түріктерде чжуки түг деп беріледі (Крадин, 2001: 144).

Сол және оң сян вандар империяның шығысы мен батысын басқарады. Өз кезегінде бұл бөліктерде екіге бөлініп, оларды кіші билеушілер лули вандар билеп, төрт «мүйізді» құрады (Акишев, 1984: 105–107). Негізінде империяның бұл қанаттары «мемлекет ішіндегі мемлекеттің» рөлін атқарды. Оның басшылары аймақтардағы орталық биліктің нұсқауларын жүзеге асырып, ірі әскери топтарға қолбасшылық жасады. Сол және оң сян вандар ерекше өкілдіктер, тіпті соғыс пен бейбітшілікке келгенде дербестіктің кейбір түрлерін пайдаланды. Әсіресе олардың билігі хан әскерлерінің бірнеше әскери топпен шабуыл жасаған кезде ерекше көрінді. Өйткені жердің кендігі, шаньюйдің өзі жау әскерлерінің тарапынан қыспаққа алынуы сол және оң сян вандарға жауапкершілігі зор, әрі жүгі ауыр жеке дара шешім қабылдауға мәжбүрленді. Сондай-ақ сол сян ванның ресми түрде тақтың мұрагері болғандықтан көшпелі империяның болашақ билеушісі үшін жақсы басқару мектебіне айналды. Мөденің кезінде сол сян ванның мұрагерлік мансапты бас яньчжиден туған үлкен ұл иеленсе, б.з.д. 102 жылы тақ мұрагерлігінің тәртібі өзгеріп, ол кезек бойынша ағадан ініге немесе ағадан немере ініге өте бастады. Қытай жылнамасынан бұл үрдіс қалай жүргенін көре аламыз (Материалы, 1973: 43–46). Шенеуніктер шығыс және батыс болып бөлініп, сол қанаттағы шенділер шығыс жақ тұсында тұрса, оң қанаттағы шенділер батыс жақ тұсында қоныстанды. Шығыс және батыс ұғымы «үлкен» және «кіші» деген ұғыммен ұштасты. Бірінші саты - чжуки княз (чжуки «ақылды» деген мағына берді). Шығыстық чжуки княз тақтың мұрагері ретінде белгіленгенімен, алайда бұл дәстүр жиі-жиі бұзылып тұрды. Екінші саты - лули княз, үшіншісі - дацзян, төртіншісі - ұлы дувэй, бесіншісі - ұлы данху (Бичурин, 1950: 49). Цзо (сол) және ю (оң) сөздерін қытайшадан Н.Я. Бичуриннан басқасы сол мен оң деп аударса, ал Бичурин оны шығыс және батыс дейді. Н.Я. Бичурин сян ванды чжуки бекзада деп аударса, В.А. Панов болса чжукиді түріктің түг-ту (жалау) деген сөзімен байланыстырады. Лули деген атаудың соңындағы ли деген иероглифты Панов түріктің кук (тұқ, тұқ) деген мансабы, ал лулидің түрікшесі аймақтың тұғыры дейді. Дацзян дегенді Н.Я. Бичурин «ұлы көшбасшы» десе, В.С. Таскин «ұлы әскербасшы», Б. Уотсон «генерал» деп аударады. Соңғы зерттеушінің тұжырымын Ямада мен Е.И. Кычановта қолдайды. Да дувэй атауын (Н.Я. Бичуринда дуюй делінеді) қолбасшылық жасау деп аударылып, әскери шен мағынасын берген дейді. Да данху Б.Уотсон «шаруашылықтың ұлы басқарушысы» деп береді (Крадин, 2001: 202-203).

Осы үлкен шендер шаньюйдің руынан тағайындалды. Олардың бәрінде ұрпаққа берілетін иеліктері болмады. Иеліктерді олар қызметімен бірге алды. Ханзадалар ақсүйектерге лайық қызметтік орынды иеленді. Б.з. I ғасырында бірнеше сол сян ван қатарынан өлген соң, бұл лауазым бақытсыздық әкеледі деп одан бас тартып, оны «хуюй» деген атаумен ауыстырады. Дегенмен кейін ол уақыт өте келе қайтадан қалпына келтіріледі. Тіпті ол ғұндар оң және сол болып бөлінген соң да сақталып қалады. Алты мүйіз дегеніміз - сол және оң дацзян (ұлы әскербасы), сол және оң ұлы дувэй, сол және оң ұлы данху. Бұлар төрт «мүйіз» сияқты бекзадаларға жатқан жоқ. Сыма Цяньның жазуы бойынша олар қарамағында бірнеше мың әскері бар әлсіз «түмендерге» жататын. Соған қарамастан олар шаньюйдің тікелей туысқандары ретінде жауапты дипломатиялық тапсырмаларды орындап, жоғарыдағы билік үшін күреске белсенді түрде араласып, тіпті тақ мұрагерлігіне құқық та алатын. Тек б.з. I ғасырында қытай деректері бойынша олардың арасында шаньюйдің

туысқандарына жатпайтындар да кіре бастаған. О. Прицактың анықтауынша алты «мүйізділер» негізінен дипломатиялық қызметпен, сыртқы саудамен, мәдени байланыстар және басып алған жерлерді басқаруымен айналысқан. Империяның 24 жоғарғы әкімшілік лауазымның алғашқы оны шаньюйдің туысқандарына ғана берілсе, ал қалған он төртін басқа асыл әулеттер иеленді. Соңғылары өздерінің қарамағында бірнеше мың атты әскерлерді ұстап, ваньци (түмен) деген әскери дәрежемен аталды (Крадин, 2001: 146-147).

Шаньюйлердің ұрпақтарымен қатар «гудухуэ» деп аталатын ақсүйектерден шыққан қызметкерлер тобы болды. Олар жоғарғы шенеуніктердің көмекшілері ретінде басқарудың барлық жұмыстарын атқарды. Барлық шенеуніктер өздерінің жеке жасақтарға басшылық жасады. Солдан бастап оң сян ваннан донхуға дейін әрқайсысы он мыңнан әскер ұстаған күшті және бірнеше мың салт аттылары бар әлсіз жиырма төрт басшылар болды. Оларға вань-ци деген лауазым берілді. Барлық шенеуніктердің қызметтері атадан балаға мұра ретінде қалып отырды. Ғұндардың мемлекеттік аппаратында 24 шенеуніктен басқа ру басшылары да ерекше рөл атқарды.

Бұл иерархиялық жүйе әскери істің тарихында ерекше рөл атқарған. Өйткені ондық жүйе әскери қатынаста тиімді болған. Олар қауіп төнген бойда-ақ жылдам ұйымдаса алған. Ал ұйымдастыру құрылысы жоғары деңгейге қойылған әскер кез-келген жауды жеңуге мүмкіндігі зор болатын. Әскери тарихта саны аз болғанымен, бірақ ұйымшылдығы күшті әскерлердің өздерінен әлдейқайда көп әскерлерді жеңгені туралы мысалдар өте көп. Сонымен қатар Мөденің ұйымдастырушылық жағынан маңызды жаңалықтардың бірі қатал тәртіптің енгізілуінде жатты. Бұл қағидаға әбден еркіншілдікке үйреніп қалған тайпа көсемдері оңайшылықпен мойынсұнбады. Сондықтан Мөде оларға барынша қатал жазалар қолданып отырды. Мәселен аңыздарға сүйенсек Мөде дунхулармен арадағы соғысқа кешігіп келгендердің бәріне өлім жазасын кескен (Материалы, 1968: 39). Мөденің реформасы ғұндардың патриархалды тайпалық одағын әскери мемлекетке айналдырады. Кез-келген ғұн сарбаз атанып, өзінің басшысына міндетті түрде бағынды. Алайда рулық жүйе бұзылмады. Әрбір әскери бөлімшенің басында ханзадалар мен ру басшылары тұрды. Қатардағы ғұн тек әскери іспен айналысты. Ол тек олжамен ғана байыды. Өйткені соғыс кезінде қолға түскен олжа жауынгердің өзіне қалдырылды. Тұтқыны да өзіне құл болды (Гумилев, 1998: 87).

Сонымен Мөде ғұндардың 24 тайпасын біріктіріп қана қоймай, сол кездегі ең күшті мемлекеттің негізін қалайды. Б.з.д. 174 жылы Мөде өледі. Оның құрған империясы 300 жыл өмір сүреді. Алайда оның мұрагерлерінің бірде-біреуі онымен теңесе алмады.

Қорытынды. Мөденің кезінде ғұндардың мүддесі ең алдыңғы қатарға шықты. Өйткені көшпелілер отырықшы елдермен тығыз байланыс орнатуға ұмтылған кезде ол ең бірінші кезекте экономикалық табысты алға қойды. Ал Қытай сияқты отырықшы империя болса ғұндармен болған қатынаста мүмкіндігінше араласпау саясатын ұстанды. Сондықтан ең бірінші кезекте егіншілік өнімдеріне қажеттілік танытқан Мөде қытайларды күшпен байланысқа шығарды. Осыған байланысты ғұндар мен қытайлықтардың арасында ұзаққа созылған соғыстар басталады. Бұл соғыста Мөденің басқаруындағы әскери өнері мен техникасы жақсы дамыған ғұндардың әскері басым түсіп отырды. Әсіресе Мөде шаньюйдің жүргізген реформалары ғұндардың қоғамын одан әрі күшейтіп қытайлықтармен ұзақ соғыс жүргізуге мүмкіндіктер береді. Соның нәтижесінде ғұндар қытайлықтарды ашық майдан даласында бірнеше рет ауыр жеңілістерге ұшыратып оларды масқара шарттарды жасатуға мәжбүрлейді. Осы шарттар бойынша Қытайдың билік әулеті ғұндарға мол мөлшерде алым-салықтар төлеп Мөдені тұңғыш рет өздерімен тең санап, қыздарын әйелдікке беріп отырды.

Information about the authors:

Zhursinbayev Bakytzhan – Candidate of Historical Sciences, Acting Associate Professor of «History and Geography» M.Kh. Dulati Taraz Regional University, Kazakhstan, Taraz. E-mail: bakytzhan_72@mail.ru, <https://orcid.org/0000-0001-7476-4968>;

Zhubanyshov Berik – Candidate of Historical Sciences, Kazakh National Women's Pedagogical University, Kazakhstan, Almaty. E-mail: mr.berik1973@mail.ru, <https://orcid.org/0000-0001-9566-1634>;

Serikbayev Ermekbay – Candidate of Historical Sciences, Head of the Department of History and Geography, M.Kh. Dulati Taraz Regional University, Kazakhstan, Taraz. E-mail: serikbaev.66@mail.ru, <http://orcid.org/0000-0003-3571-9421>.

ӘДЕБИЕТТЕР МЕН ДЕРЕКТЕР ТІЗІМІ:

- Акишев А.К. Искусство и мифология саков. – Алматы: Наука, 1984. – 176 с.
- Бернштам А.Н. Проблема распада родовых отношений у кочевников Азии. // Советская этнография, 1934. – № 6. – С. 6-115.
- Бернштам А.Н. Очерк истории Гуннов. – Ленинград, 1951. – 256 с.
- Бичурин Н.Я. Собрание сведений о народах, обитавших в Средней Азии в древние времена. – Москва-Ленинград: АН СССР, 1950. – Т. 1. – 382 с.
- Викторова Л.Л. Монголы. Происхождение народа и истоки культуры. – Москва: Наука, 1980. – 224 с.
- Гумилев Л.Н. История народа хунну. / Сост. и общ. ред. А. И. Куркчи: в 2-х книгах. – Москва: Институт ДИ-ДИК, 1998. Кн. 1. – 448 с.
- Ғұн тарихының жылнамасы. Көне қытай тілінен аударғандар: А. Мүтәліп, Т. Жиылұлы. – Түркістан: Тұран, 2004. – 411 б.
- Давыдова А.В. Иволгинский комплекс (городище и могильник) – памятник хунну в Забайкалье. – Ленинград: Изд-во ЛГУ, 1985. – 111 с.
- Казаков А.А. Лесостепной Алтай в эпоху великого переселения народов. // Тюрко-монгольский мир Большого Алтая: историко-культурное наследие и современность: материалы II Международного алтаистического форума. – Барнаул: Изд-во Алт. ун-та, 2021. – 504 с.
- Кляшторный С.Г., Султанов Т.И. Государства и народы Евразийских степей. Древность и средневековье. – Санкт-Петербург: Петербургское востоковедение, 2000. – 320 с.
- Ковалев А.А. Некоторые сообщения письменных источников, касающиеся 4-3 вв. до н.э. На северных границах Китайских государств. // XXV международная конференция источниковедение и историография стран Азии и Африки «Востоковедение и Африканистика в диалоге цивилизаций». Тезисы докладов. – Санкт-Петербург, 2009. – 22-24 апреля. – С. 213-215.
- Крадин Н.Н. Империя Хунну. Изд. 2-е, перераб. и доп. – Москва: Логос, 2001. – 312 с.
- Крадин Н.Н. Кочевые общества (проблемы формационной характеристики). – Владивосток: Дальнаука, 1992. – 240 с.
- Кычанов Е.И. Кочевые государства от гуннов до маньчжуров. – Москва: Восточная литература РАН, 1997. – 321 с.
- Леус П.М. Художественные бронзы эпохи хунну в Туве. // Искусство Евразии, 2019. – № 3 (14). – С. 50-65.
- Лубо-Лесниченко Е.И. Китай на Шелковом пути (Шелк и внешние связи древнего и раннесредневекового Китая). – Москва: Наука, 1994. – 326 с.
- Материалы по истории древних кочевых народов группы дунху. / Введ., пер. и коммент. В.С. Таскина. Москва: Наука, 1984. – 487 с.
- Материалы по истории сюнну (по китайским источникам). / Введ., пер. и коммент. В.С. Таскина. – Москва: Наука, 1968. Вып. 1. – 177 с.
- Материалы по истории сюнну (по китайским источникам). / Введ., пер. и коммент. В.С. Таскина. – Москва: Наука, 1973. Вып. 2. – 168 с.
- Миняев С.С. Чжаоский полководец Ли Му и его борьба с «Сюнну». // Записки института истории материальной культуры РАН. – Санкт-Петербург: Дмитрий Буланин, 2014. - №9. - 208 с.
- Миняев С.С. Исследование Ван Говэя о ранней истории Сюнну. // Академическое востоковедение в России и странах ближнего зарубежья (2007–2015): Археология, история, культура. / Под ред. В. П. Никонорова и В. А. Алёкшина. – Санкт-Петербург: ООО «Контраст», 2015. – 1112 с.
- Панов В.А. К истории народов Средней Азии. Вып. 1. Сюнну (Хунну). Турецкое происхождение народа Сюнну (Хунну) китайских летописей. – Владивосток: Изд-во А.В. Даттона, 1916. – 85 с.

Сухбаатар Г. К вопросу об этнической принадлежности хуннов (сюнну). // Проблемы Дальнего Востока, 1976. – № 1. – С. 123-133.

Сыма Цянь. Исторические записки. / Пер., предисл. и ком-мент. Р.В. Вяткина. – Москва: Наука, 1984. Т. III. – 942 с.

Тишин В.В. Историография социальной истории тюркского каганата VI-VIII вв. – Москва: Институт востоковедения РАН, 2015. – 554 с.

Трепавлов В.В. Степные империи Евразии: Монголы и татары. – Москва: Квадрига, 2015. – 368 с.

Худяков Ю.С. Вооружение средневековых кочевников Южной Сибири и Центральной Азии. – Новосибирск: Изд-во ин-та археологии и этнографии со РАН, 1986. – 268 с.

REFERENCES:

Akischev A.K. Iskusstvo i mifologiya sakov [Art and mythology of the Sakas]. – Almaty: Nauka, 1984. 176 p. [in Russian].

Bernshtam A.N. Problema raspada rodovyyh otnoshenij u kochevnikov Azii [The problem of the collapse of tribal relations among the nomads of Asia], Sovetskaya etnografiya [Soviet ethnography]. 1934. No. 6. P. 6-115 [in Russian].

Bernshtam A.N. Ocherk istorii Gunnov [Essay on the history of the Huns]. – Leningrad, 1951. 256 p. [in Russian].

Bichurin N.YA. Sobranie svedenij o narodah, obitavshih v Srednej Azii v drevnie vremena [Collection of information about the peoples who lived in Central Asia in ancient times]. – Moscow-Leningrad: AN SSSR, 1950. T.1. – 382 p. [in Russian].

Viktorova L.L. Mongoly. Proiskhozhdenie naroda i istoki kul'tury [Mongols. The origin of the people and the origins of culture]. – Moscow: Nauka, 1980. – 224 p. [in Russian].

Gumilev L.N. Istoriya naroda hunnu [History of the Xiongnu people]. Institut DI-DIK. – Moscow, 1998. Kn.1. – 448 p. [in Russian].

Gun tarihnyn jylnamasy [Chronicle of Gun History]. Turkestan: Turan, 2004. 411 p.), [in Kazakh].

Davydova A.V. Ivolginskij kompleks (gorodishche i mogil'nik) – pamyatnik hunnu v Zabajkal'e [Ivolginsky complex (fortification and burial ground) – Xiongnu monument in Transbaikalia], (Publishing House of Leningrad State University. – Leningrad, 1985. – 111 p. [in Russian].

Kazakov A.A. Lesostepnoj Altaj v epohu velikogo pereseleniya narodov [Forest-steppe Altai in the era of the great migration of peoples], Tyurko-mongol'skij mir Bol'shogo Altaya: istoriko-kul'turnoe nasledie i sovremennost': materialy II Mezhdunarodnogo altaisticheskogo foruma [The Turkic-Mongolian World of the Greater Altai: Historical and Cultural Heritage and Modernity: Materials of the International Altaic Forum]. Alt. un-ta. – Barnaul, 2021. – 504 p. [in Russian].

Klyashtornyj S.G., Sultanov T.I. Gosudarstva i narody Evrazijskikh stepej. Drevnost' i srednevekov'e [States and peoples of the Eurasian steppes. Antiquity and the Middle Ages]. – Petersburg Oriental Studies. – St. Petersburg, 2000. 320 p. [in Russian].

Kovalev A.A. Nekotorye soobshcheniya pis'mennyh istochnikov, kasayushchiesya 4-3 vv. do n.e. Na severnyh granicah Kitajskih gosudarstv [Some messages from written sources relating to the 4th-3rd centuries. BC On the northern borders of the Chinese states], HKHV mezhdunarodnaya konferenciya istochnikovedenie i istoriografiya stran Azii i Afriki «Vostokovedenie i Afrikanistika v dialoge civilizacij» [XXV International Conference on Source Studies and Historiography of Asian and African Countries «Oriental and African Studies in the Dialogue of Civilizations»]. – St. Petersburg, 2009. April, 22-24. – P. 213-215), [in Russian].

Kradin N.N. Imperiya Hunnu [Xiongnu Empire]. – Moscow: Logos, 2001. – 312 p. [in Russian].

Kradin N.N. Kochevye obshchestva (problemy formacionnoj harakteristiki) [Nomadic societies (problems of formational characteristics)]. – Vladivostok: Dalnauka, 1992. – 240 p. [in Russian].

Kychanov E.I. Kochevye gosudarstva ot gunnov do man'chzhurov [Nomadic states from the Huns to the Manchus], (Eastern Literature of the Russian Academy of Sciences. – Moscow, 1997. 321 p. [in Russian].

Leus P.M. Hudozhestvennyye bronzy epohi hunnu v Tuve [Artistic bronzes of the Xiongnu era in Tuva]. // *Iskusstvo Evrazii*. – 2019. No.3 (14). – P. 50-65 [in Russian].

Lubo-Lesnichenko E.I. Kitaj na SHELkovom puti (SHELk i vneshnie svyazi drevnego i rannesrednevekovogo Kitaya) [China on the Silk Road (Silk and External Relations of Ancient and Early Medieval China)]. – Moscow: Nauka, 1994. – 326 p. [in Russian].

Materialy po istorii drevnih kochevyh narodov gruppy dunhu [Materials on the history of the ancient nomadic peoples of the Dunhu group]. – Moscow: Nauka, 1984. – 487 p. [in Russian].

Materialy po istorii syunnu (po kitajskim istochnikam) [Materials on the history of the Xiongnu (according to Chinese sources)]. – Moscow: Nauka, 1968. Issue.1. – 177 s. [in Russian].

Materialy po istorii syunnu (po kitajskim istochnikam) [Materials on the history of the Xiongnu (according to Chinese sources)]. – Moscow: Nauka, 1973. Vyp.2. – 168 p. [in Russian].

Minyaev S.S. CHzhaoskij polkovodec Li Mu i ego bor'ba s «Syunnu» [Zhao commander Li Mu and his fight against the Xiongnu], *Zapiski instituta istorii material'noj kul'tury RAN* [Notes of the Institute of the History of Material Culture of the Russian Academy of Sciences]. – Sankt-Peterburg: Dmitrij Bulanin, 2014. No.9. 208 p. [in Russian].

Minyaev S.S. Issledovanie Van Goveya o rannej istorii Syunnu [Wang Govei's research on the early history of the Xiongnu], *Akademicheskoe vostokovedenie v Rossii i stranah blizhnego zarubezh'ya (2007–2015): Arheologiya, istoriya, kul'tura* [Academic Oriental Studies in Russia and CIS countries (2007–2015): Archeology, history, culture]. – St.-Petersburg: Contrast LLC, 2015. – 1112 p. [in Russian].

Panov V.A. K istorii narodov Srednej Azii. Vyp. 1. Syunnu (Hunnu). Tureckoe proiskhozhdenie naroda Syunnu (Hunnu) kitajskih letopisej [On the history of the peoples of Central Asia. Issue. 1. Xiongnu (Hunnu). Turkish origin of the Xiongnu (Xiongnu) people of Chinese chronicles]. – Vladivostok: A.V. Dutton, 1916. – 85 p. [in Russian].

Suhbaatar G. K voprosu ob etnicheskoj prinadlezhnosti hunnov (syunnu) [To the question of the ethnicity of the Huns (Xiongnu)]. // *Problemy Dal'nego Vostoka*. – 1976. No.1. – P. 123-133. [in Russian].

Syma Cyan'. Istoricheskie zapiski [Historical notes]. – Moscow: Nauka, 1984. T.III. – 942 p. [in Russian].

Tishin V.V. Istoriografiya social'noj istorii tyurkskogo kaganata VI-VIII vv [Historiography of the social history of the Turkic Khaganate VY-VIII centuries]. Institute of Oriental Studies RAS. Moscow, 2015. – 554 p. [in Russian].

Trepavlov V.V. Stepnye imperii Evrazii: Mongoly i tatory [Steppe empires of Eurasia: Mongols and Tatars]. – Moscow: Quadriga, 2015. – 368 p. [in Russian].

Hudyakov Yu.S. Vooruzhenie srednevekovykh kochevnikov Yuzhnoj Sibiri i Central'noj Azii [Armament of medieval nomads of South Siberia and Central Asia], (Publishing House of the Institute of Archeology and Ethnography of the Russian Academy of Sciences. – Novosibirsk, 1986. – 268 p. [in Russian].

https://doi.org/10.51943/2710-3994_2022_32_4_57-72

ҒТАХР 03.20

**ТЕРГЕУ ПРОЦЕСТЕРІ:
«АЛАШ ІСІ» МЕН «АҒАЙЫНДЫ ӘДІЛЕВТЕР ІСІНІҢ» САБАҚТАСТЫҒЫ**

К.М. Ильясова 

Л.Н. Гумилев атындағы Еуразия ұлттық университеті, Қазақстан, Астана.

Автор-корреспондент

E-mail: kulrash_66@mail.ru (Ильясова)

Аңдатпа. Мақала 1925 жылғы «Алаш ісі» мен 1929 жылғы «Ағайынды Әділевтер ісінің» өзара сабақтығын көрсетуге арналған. Кеңестік биліктің алғашқы жылдарында Алаш қозғалысының белсенді мүшелері, ақмолалық Байсейіт пен Дінмұхамед Әділевтер жергілікті кеңестік-партиялық биліктің шешімдеріне қарсы шыққан. Сол үшін олар айыпталып, қылмыстық істер қозғалған. Осы ретте Саяси қуғын-сүргін құрбандарын ақтау және зерделеу бойынша Қазақстан Республикасында құрылған Мемлекеттік комиссиялардың бүгінге дейінгі қорытындылары басшылыққа алынды. Сонымен қатар тәуелсіздік жылдарында ғылыми айналымға енген тарихи құжаттар мен 2020 жылғы Мемлекеттік комиссияның құпиясыздандырылған архив құжаттары негізінде сот-тергеу процестеріне талдау жасалады, беймәлім тарихи фактілер анықталады. «Ағайынды Әділевтер ісі» басталған жылы Қазақстандағы контрреволюциялық ұйымдар мен олардың бөлімшелерін айқындайтын карта-схемалар мен ондағы маңызды мәліметтер беріледі. Сондай-ақ, ұлт-азаттық қозғалыстың жетекшілері құрған қоғамдық-саяси ұйымдар мен олардың орталықтарының орналасуы мен бөлімшелерінің таралуы көрсетіледі. Архив құжаттарында 1920–1930 жж. Қазақстандағы контрреволюциялық ұйымдардың негізгі ошақтары, атап айтқанда Қазақ орталығы, Орта Азия орталығы және «Тәуелсіз Түркістан» шекаралық орталығы, сонымен бірге олардың Семей, Ташкент, Шымкент, Петропавл, Алматы бөлімшелері, «Тәуелсіз Түркістанның» Берлиндік және Париждік бөлімдері мен соларды басқаратын адамдардың аты-жөндері толық көрсетіледі. Бұдан бөлек бірқатар топтар мен үйірмелер туралы мағлұматтар, атап айтқанда Қазақ орталығынан шығатын партиялық ұйымдардағы оңшыл оппозициялық топ, Қостанай округіндегі байлардың тобы, Ферғанадағы Т. Жанұзақовтың «басмашылар» тобы және ағайынды Әділевтер «бандасы» туралы айтылады. Бастапқы кезде құрылған Мемлекеттік комиссияның жұмысына қатысқан зерттеуші-ғалымдар «Алаш ісі» мен «Ағайынды Әділевтер ісіне» 71 адам тартылды десе, соңғы құпиясыздандырылған архив құжаттары бойынша олардың саны 90 адамға жеткен. Сондай-ақ, 1924 жылғы Орта Азияны ұлттық-территориялық межелеу бойынша Қазақ АКСР-нің құрамына аралас Сырдария мен Жетісу аудандарының кіргені, сол сияқты ұжымдастыру кезінде ағайынды Әділевтер қарсылық көрсеткен Ақмола округіне қарайтын шекаралық Сарысу ауданының (Бетпақдала) Қазақ АКСР-не де, Түркістан АКСР-не кірмей қалғаны айтылады. Архив қорларында ағайынды Әділевтердің наразылық акциясына байланысты Сарысу ауданында «Әділевтер автономиясы» пайда болды» деген құжаттар да кездеседі.

Түйін сөздер: саяси қуғын-сүргіндер, кәмпескелеу, Ақмола, Сарысу, наразылық, Байсейіт, Мұқыш, «Алаш ісі», «Ағайынды Әділевтер ісі», ОГПУ, тергеу процесі.

СЛЕДСТВЕННЫЕ ПРОЦЕССЫ: ВЗАИМОСВЯЗЬ СУДЕБНЫХ ДЕЛ «АЛАШСКОЕ ДЕЛО» И «ДЕЛО БРАТЬЕВ АДИЛЕВЫХ»

К.М. Ильясова

Евразийский национальный университет им. Л.Н. Гумилева. Казахстан, Нур-Султан

Корреспондирующий автор

E-mail: kulpash_66@mail.ru (Ильясова)

Аннотация. Статья посвящена анализу взаимосвязи двух судебных дел: «Алашского дела» 1925 года и «Дело братьев Адилевых» 1929 года. Коренные уроженцы Акмолинска, активные деятели движения Алаш братья Байсеит и Динмухамед Адилевы в первые годы советской власти выступили против политических кампаний. За что впоследствии им были предъявлены обвинения и против них были возбуждены уголовные дела. При изучении данных фактов авторы взяли за основу ранее введенные в научный оборот исторические документы и заключение Государственных комиссий по реабилитации жертв политических репрессий, созданных в Республике Казахстан. Наряду с этим, на основе рассекреченных Государственной комиссией в 2020 году архивных документов был проведен анализ судебно-следственных процессов и выявлены неизвестные ранее исторические факты.

Показано, что в 1929 году, когда было начато «Дело братьев Адилевых», составлялись карты-схемы, на которых обозначалось размещение «контрреволюционных организаций» и их подразделений в Казахстане, а также другие важные сведения. В том числе, речь идет об общественно-политических организациях, созданных как представителями Алаш, так и советскими органами. В архивных документах также указаны основные очаги локализации контрреволюционных организаций в Казахстане. В частности, показаны Казахский центр, Среднеазиатский центр и приграничный центр «Тәуелсіз Туркестан», наряду с этим, приводится подробная информация об их отделениях в Семее, Ташкенте, Шымкенте, Петропавловске, Алматы, берлинских и парижских отделах организации «Тәуелсіз Туркестан», а также указаны данные руководителей.

Отдельно приводится информация о целом ряде групп и кружков, в частности, о правой оппозиционной группе в партийных организациях Казахского центра, «группе баев» в Костанайском округе, «басмачей» Т. Жанузакова в Фергане и «банде» братьев Адилевых. Первоначально ученые-исследователи, участвовавшие в работе Государственной комиссии, утверждали, что по «делу братьев Адилевых» был привлечен 71 человек, но по последним рассекреченным архивным документам их число достигло 90 человек. Также в архивных документах показано, что в ходе национально-территориального размежевания Средней Азии в 1924 году, в состав Казахской АССР вошли смешанные Сырдарьинский и Жетысуский районы, при этом пограничный Сарысуский район (Бетпақдала), относящийся к Акмолинскому округу, в котором во время коллективизации оказывали сопротивление братья Адилевы, не был принят ни в состав Казахской АССР, ни в состав Туркестанской АССР. В архивных фондах встречаются сведения, что в период протестного движения братьев Адилевых против политики советской власти в Сарысуском районе формируется «автономия Адилевых».

Ключевые слова: политические репрессии, конфискация, Акмола, Сарысу, протест, Байсеит, Муқыш, «Дело Алаш», «Дело братьев Адилевых», ОГПУ, судебно-следственный процесс.

INVESTIGATORY PROCESSES: THE RELATIONSHIP OF “THE ALASH CASE” AND “THE CASE OF THE ADILEV BROTHERS”

K.M. Ilyassova

L.N. Gumilyov Eurasian National University, Nur-Sultan, Kazakhstan.

Corresponding author

E-mail: kulpash_66@mail.ru (Ilyassova)

Abstract. The article is devoted to analyzing the relationship between two court cases: the Alash case of 1925 and the Adilev brothers' case of 1929. Native-born people of Akmola and active figures of the Alash movement, the brothers Bayseit and Dinmukhamed Adilev opposed political campaigns in the early years of Soviet power. As a result, they were indicted and criminal cases were initiated against them afterwards. While examining these facts, the authors took as a basis of historical documents previously introduced into scientific discourse and the conclusion of the State Commissions for the Rehabilitation of victims of political Repression established in the Republic of Kazakhstan. Alongside, based on the archival documents declassified by the State Commission in 2020, an analysis of judicial and investigative processes had carried out. As a result, formerly unknown historical facts have had revealed.

It revealed that in 1929 when the Case of the Adilev brothers formed, schematic maps were drawn up, which showed the location of 'counterrevolutionary organizations' and their divisions in Kazakhstan and with other crucial details. In addition, it tells about the socio-political organizations created by both representatives of the Alash and Soviet authorities. Archival documents demonstrate the main headquarters of counterrevolutionary organizations in Kazakhstan. In particular, the Kazakh Center, the Central Asian Center, and the border center "Independent Turkestan", as well as their branches in Semey, Tashkent, Shymkent, Petropavlovsk, and Almaty, the Berlin and Paris branches of Independent Turkestan as well as the data of the leaders.

In addition, information about several groups and circles, in particular, the opposition group in the party of the Kazakh Center, a “group of bays” (rich people) in the Kostanay region, a group T. Zhanuzakov's 'basmachi' in Fergana and the “gang” of the Adilev brothers. Initially, researchers who participated in the work of the State Commission claimed that 71 people were involved in “the Adilev brothers” case. Then, according to the latest declassified archival documents, their number reached 90 people. Moreover, archival documents indicate that during the national-territorial demarcation of Central Asia in 1924, the Kazakh ASSR included mixed Syrdarya and Zhetysay districts, while the border Sarysu district (Betpakdala), belonging to the Akmola district, in which the Adilev brothers resisted during collectivization, was not accepted into either Kazakh ASSR, or part of the Turkestan ASSR. There is information in the archives that the “Adilev autonomy” appeared in the Sarysu region during the protest movement of the Adilev brothers.

Key words: political repression, confiscation, Akmola, Sarysu, protest, Bayseit, Mukysh, "Alash case", "Adilev brothers' case", OGPU, investigative process.

Кіріспе. Бүгінге дейін Алаш қозғалысы және «Алаш ісі» бойынша құжаттар мен материалдар жинақтары, Алашорда тарихынан монографиялар жарық көрді. Саяси қуғын-сүргін құрбандарын ақтау бойынша 1991–1992 жылдардан басталған Мемлекеттік комиссиялардың жұмыстары да нәтижелерін бере бастады. Айталық, жаппай саяси қуғын-сүргін құрбандарын ақтау бойынша Қазақстан Республикасының 1993 жылғы Заңы, оған енгізілген өзгерістер мен толықтырулар, 1997 жылдың жалпыұлттық татулық пен саяси қуғын-сүргін құрбандарын еске алу жылы деп аталуы, 2004 жылы басталған «Мәдени мұра» мемлекеттік бағдарламасы аясында жарияланған құжаттар мен материалдар жинақтары, әртүрлі деңгейдегі ғылыми жобалардың іске асырылуы – соның айғағы. Қазіргі Президентіміздің «Саяси қуғын-сүргін құрбандарын толық ақтау жөніндегі мемлекеттік комиссияны құру туралы қаулысына (24.11.2020) сәйкес жасақталған мемкомиссияның республикалық және аймақтық өкілдеріне артылған жүктің салмағы да жеңіл емес.

Қазақ ұлтшылдығынан бастау алатын 1929 жылғы «Ағайынды Әділеветер ісінің» алдыңғы 1925 жылғы «Алаш ісімен» өзара сабақтастығы, қазақтардың алаштық жүйеден кеңестік жүйеге өту кезеңіндегі наразылық акциялары және оған қатысқан әртүрлі санаттағы адамдар мен топтарды анықтау, олардың үстінен қозғалған қылмыстық істерді объективті тұрғыдан зерттеу арқылы бұрын өрескел бұрмаланған тарихи фактілерді қалпына келтіру көзделеді. Ол үшін арнайы архив қорларында сақталған маңызды құжаттарды құпиясыздандыру; Алаш қозғалысынан басталған ағайынды Әділеветерге қатысы мәселелердің қазақ ұлтшылдығымен сабақтастығын айқындау, «Ағайынды Әділеветер ісінің» шығу себептері мен нәтижесін анықтау, ағайынды Әділеветердің өмірбаяны мен тағдырын қолда бар материалдармен көрсету, олар туралы естеліктер мен бұқаралық ақпарат құралдарында жарияланған материалдарды жүйелеу, саяси қуғын-сүргін құрбандары туралы мәліметтердің электронды базасындағы ағайынды Әділеветер туралы ақпараттарды зерттеу, сот-тергеу процестері бойынша ағайынды Әділеветерге қатысты материалдарды тарихи талдау, Байсейіт Әділеветің өліміне қатысты әртүрлі нұсқаларды анықтау, Дінмұхамед Әділеветің сот-тергеу процесіндегі жауаптары мен қосымша көрсетінділеріне талдау жасау арқылы «Алаш ісі» мен «Ағайынды Әділеветер ісінің» өзара сабақтастығын айқындау көзделеді.

Материалдар мен әдістер. Зерттеу жұмысының мақсат-міндеттеріне сәйкес жинақтау, жүйелеу, талдау, сараптаумен қатар компаративтік әдіс, тарихи-салыстырмалы әдіс, логикалық ой қорыту, проблемалық, абстрактілік және нақтылық сияқты ғылыми танымның тиімді әдіс-тәсілдері пайдаланылды. Қазақстан тарихының тәуелсіздік кезеңінде ғылыми айналымға енген құжаттар мен материалдар жинақтары, монографиялар, соңғы зерттеулер, ғылыми мақалалар және соңғы жылдары құпиясыздандырылған архив құжаттары бір жүйеге түсіріліп, құрылымдық және тұжырымдамалық талдау әдісі қолданылды.

Талқылау. 1925 жылғы «Алаш ісі» бойынша саяси қуғын-сүргінге ұшыраған қазақ зиялыларының сот-тергеу процесіндегі жауаптары мен көрсетінділерін алғаш рет ғылыми айналымға енгізіп, арнайы зерттеу нысанына алған ғалымдар К. Нұрпейісов, М. Қойгелдиев, Т. Жұртбай сынды алаштанушылар болды. Олар тәуелсіздіктің алғашқы жылдарында, нақтыласақ 1991–1992 жж., одан кейін 1997–1998 жж. саяси қуғын-сүргін құрбандарын ақтау бойынша құрылған Мемлекеттік комиссияның құрамында болған. Сондықтан Қазақстан Республикасы Ұлттық Қауіпсіздік Комитеті арнайы мемлекеттік архивінің жабық қорларында зерттеу жұмыстарын жүргізуге мүмкіндік алған еді. Нәтижесінде 90-жылдардың ортасынан бастап арнайы зерттеулер мен монографиялар шыға бастады.

Сол жылдары тергеу материалдары бойынша алғаш рет жарық көрген академик К. Нұрпейісовтің «Алаш һәм Алашорда» атты еңбегінде қарастырылып отырған мәселеге қатысты Дінмұхамед Әділеветің 1928 жылдың 24 желтоқсанында ОГПУ тергеушілеріне берген жауабы берілген. Онда 1917 жылдың 31 қазанында Ә. Бөкейханның «Алаш» партиясын құру мақсатында Омбыда оқитын 50-60 қазақ жастарымен кездесуі, оның баяндамасынан кейін «Алаш» партиясына жазылу басталып, өзінің партия қатарына кіргені, сондай-ақ Ақмола облыстық Қазақ комитетінің мүшелігіне сайланғаны туралы мәліметтер берілген (Нұрпейісов, 1995: 145). Бұл небәрі 17 жастағы жас алашшыл рухтағы Д. Әділеветің Алаш қозғалысындағы белсенділігін айғақтайтын фактілер. Басқаша айтқанда, Дінмұхамед Омбыдағы жастар ұйымы арқылы Ақмола облыстық Қазақ комитетінің мүшесі болған ағасы Байсейіт Әділеветпен бірге қызмет еткен.

Одан кейінгі жылдары Саяси қуғын-сүргін құрбандарын ақтау бойынша құрылған Бірінші және Екінші Мемлекеттік комиссияның қыруар жұмыстарының арқасында 2008 жылы алаштанушы-ғалым М. Қойгелдиев «Алаш ісі» бойынша «Красный террор: Политическая история Казахстана (Сборник документальных материалов политических репрессий 20–50-х годов XX века)» (Қойгелдиев, 2008: 307) және «Сталинизм и репрессии в Казахстане 1920–1940-х годов» (Қойгелдиев, 2009: 448) деп аталатын құжаттар мен материалдар жинақтарын баспадан шығарды. Араға жеті жыл салып алаштанушы, профессор Т. Жұртбай «Движение Алаш: Сборник материалов судебных процессов над алашевцами» деп аталатын 3-томдық құжаттар мен материалдар жинақтарын жарыққа шығарды (Жұртбай, 2016 (1,2): 424, 400). Ескеретін жәйт, соңғы жинақтың 1-2 томдарында тергеу көрсетінділері мен жауаптары алынған дерек көздерінің беттері, архив

қорларының атаулары мен жылдары нақты көрсетілмеген. Десек те, ақпараттар алып, басқа да құжаттармен салыстыруға болады.

1925–1929 жж., 1930–1942 жж. тергеу-сот процестері бойынша бүгінге дейін жинақталған құжаттар мен материалдар толық игерілді деп айта алмаймыз. Себебі, Алаш ісіне қатысты барлық көрсетінділер мен жауаптарды жүйелеу, олардың өзара байланысын анықтау, тарихи салыстырмалы талдау жұмыстары әлі де зерттеушілерін күтеді.

Осыдан екі жыл бұрын Саяси қуғын-сүргін құрбандарын толық ақтау бойынша құрылған Үшінші Мемлекеттік комиссия жұмысының негізгі бағыттарының бірі – Қазақстандағы саяси қуғын-сүргіндердің ерекшеліктерін зерттеу және Қазақстанның территориялық тұтастығы мен тәуелсіздігі үшін күрескен жекелеген адамдар мен топтарды, қоғамдық-саяси ұйымдарды, сондай-ақ осы идеялары үшін мемлекеттік бақылау мен қуғын-сүргінге тартылған қызметтік, ғылыми, мәдени және басқа салалардағы тұлғаларды анықтау болды. Бұл бағытта Астана қаласы бойынша Өңірлік комиссияның құрамы да айтарлықтай жұмыстар атқарды. Қазақстан Республикасы Ішкі Істер Министрлігі Ақпараттық-аналитикалық орталығы арнайы архивінің мәліметтеріне сүйенсек, Ақмола облысы мен Ақмола қаласы бойынша 1920-1950 жж. қуғын-сүргінге ұшырағандардың саны – 6832, соның ішінде Ақмола облысында ақталғаны – 5662, ақталмағаны – 429 адам. Ақмола қаласында ақталғаны – 6216, ақталмағаны – 616 адам (Исахан, 2021: 7). Бұл сандар облыспен салыстырғанда, Ақмола қаласында қуғын-сүргін құрбандары 742 адамға, ал ақталмағандар саны 187 адамға көп екен. Әрине, Өңірлік комиссияның жұмыстары барысын бұл сандар өзгеріп отырады.

Осы ретте жаппай саяси қуғын-сүргін құрбандарына таңылған Ресей Кеңестік Федеративті Социалистік Республикасы Қылмыстық Кодексінің 58-бабы мен оның пункттері туралы қысқаша мәлімет бере кетейік. 58-бапты айқындайтын, РКФСР Қылмыстық кодексі 1926 жылдың қарашасында шыққан. 1927 жылдың 1 қаңтарынан 1961 жылдың 1 қаңтарына дейін күшінде болған. Осы баппен айыпталғандар «халық жауы» делінді. Бұл термин 1917 жылдан бастап Ресейдегі режимге қарсыластарға – контрреволюционерлерге байланысты қолданылған. «Антикеңестік қызметі» үшін айыпталған кез-келген адам «осылай аталған. Большевиктер «халық жауы» деген сөз тіркесін Ұлы Француз революциясы қайраткерлерінен алған. Олармен күресте кеңес үкіметіне көмектескен қатардағы азаматтар: 1930 жылдары кеңінен жүзеге асырылған тыңшылық, партия тарапынан ынталандырылып отырған. 58 баптың пункттерін атап айтсақ, мынадай: 58-1 – Отанына сатқындық; 58-2 – қарулы көтеріліс; 58-3 – шетелдермен контрреволюциялық мақсаттағы қарым-қатынас; 58-4 – халықаралық буржуазияға көмек көрсету; 58-5 – соғысқа қатысты шетелдік мемлекеттерге бағыныштылық; 58-6 – шпионаж; 58-7 – зиянкестік; 58-8 – терроризм; 58-9 – диверсиялар; 58-10 – антикеңестік үгіт-насихат; 58-11 – ұйымдасқан контрреволюциялық әрекет (Статья 58, 2021). Қазақ халқының азаттығы жолындағы күрескерлердің барлығы дерлік 1920–1950 жж. РКФСР Қылмыстық кодексінің 58-бабының бірнеше пункттерімен негізсіз сотталған.

Қазақ халқының азаттығы мен ұланғайыр жеріміздің тұтастығы үшін күрескен жекелеген адамдар мен топтарды, қоғамдық-саяси ұйымдарды анықтау барысында Ақмола өңірінен шыққан «ағайынды Әділдер» тобын бөліп қарастырдық. Олар 1920-1930 жж. саяси науқандарға қарсы шығып, әсіресе кәмпескелеу кезінде мал-мүлкін кеңес үкіметіне беруден бас тартқан. Бір атадан тараған руластар бірігіп, ағайынды Байсейіт пен Дінмұхамедтің (ол Дінше, ол Мұқыш) төңірегіне топтасқан. Ағайынды жігіттер қол қусырып отырмаған, шамаларына қарай әділетсіздікпен күрескен. Тіпті, жағалбайлылар Арқадан асып, үйір-үйір жылқыларын айдап, көрші аймаққа көшуге мәжбүр болған. Ағайындылардың ішінде көзі ашық, көкірегі ояу, сауаттылары Байсейіт пен Дінмұхамед болған. Байсейіттің інісі Дінмұхамедтің оқуына ықпал еткен. Ал, 11-13 жасар Діншенің тағдырына тікелей ықпалды болған кісілердің бірі – М. Дулатов екен. Ол тергеудегі бір көрсетуінде, Діншені 1913 жылдан бері білетінін, онымен Ақмолаға «Қазақ» газетін тарату үшін барғанда кездескенін, оның кездейсоқ пәтеріне келіп жолыққанын, сол кезде орта оқу орнына түсіп оқы деп кеңес беріп, Дінмұхамедті Омбыға оқуға жіберуге әке-шешесінің келісімін алып бергенін, сөйтіп Діншенің Омбыда 1917 ж. дейін оқығанын, онымен байланысын үзбей, материалдық жағынан да көмектесіп тұрғанын, өйткені оның стипендияға ілінбей қалғанын, Орынборда болғанда жүздесіп тұрғанын, оның жақсы оқығанын айтады (Қойгелдиев, 2017 (2): 374-375).

Ақмола өңірінен шыққан тағы бір алашордашы Х. Болғанбаевтың 1929 ж. 12 қаңтарда тергеушіге берген жауабында Д. Әділевің 1919 ж. жазында Ташкентке келгенін, оны бұрыннан Омбыда гимназияда оқып жүрген кезінен танитынын айта келіп, «бұл 1916 жыл еді. Д. Әділев маған тоқтады. Ол Колчактан қашып, Сібірден келді. Мен сол кезде, ұстанымының ұлтшыл болғанын жақсы түсіндім» деп жазды (Қойгелдиев, Полулях, Тлеубаев, 2008: 63).

Ағайынды Әділеветер туралы бүгінге дейін жарияланғаны бар, жарияланбағаны бар біраз дүниелер жазылды, айтылды. Ел аузында сақталған ауызша деректерге сүйенсек, Әділеветердің арғы аталары Сарысу бойын жайлаған Кіші жүздің Жетіруына кіретін жағалбайлылар екен. Ағайынды Әділеветердің атасы Мыңжасар батыр болған. Кенесары мен Наурызбай қозғалысына қатысқан. Кенесарының Ұлытаудағы бір жиынынан бас тартыпты. Сөйтіп Ақмола дуанын қорғауға аттанған Кейкіл бидің он баласының ішінде атқа қонған жалғыз қызы Мөлдірмен шайқасқан. Кейін Мыңжасар батыр осы шайқаста жеңіліс тапқан Мөлдірмен бас қосады. Кенесары, Наурызбай Кейкіл биге құда түсіп, Мыңжасар батырға Мөлдір сұлуды алып береді. Осы Мөлдірден Әділ, Ақкүшік туады. Соңында қалған Әділден ұрпақ бар да, Ақкүшіктен ұрпақ жоқ екен. Мөлдірге Бестау деген жерден топырақ бұйырған. Ал Мыңжасар батыр Балқаштың жағасындағы Мыңарал төңірегіндегі бір шайқаста мерт болған. Сүйегі сол қаны төгілген жерге қойылады (Сейдімбек, 2017: 307-308).

Мыңжасар батырдың артында қалған жалғыз тұяғы Әділден алты-жеті ағайынды тарайды. Архив құжаттарында ағайынды Әділеветерден бесеуінің ғана аты-жөні аталады. Олардың алтыншысы да бар, оның есімі – Жолдасбай. Алайда Әділеветердің бүгінгі ұрпақтарынан қалған Мейрам апайдың (Асқар Әділевің қызы) естелігінде олардың жеті ағайынды болғаны айтылады, қалғандары бір рудан тарайтын жақын туыстары екен. Мейрам апайдың ауызша деректері бойынша, оның әкесі Асқар Әділев 1970 жылы 66 жасында қайтыс болған. Ол қуғын-сүргіннен кейін тегін Мыңжасар (-ов) деп өзгертіп алған. 1928 жылы Дінмұхамедпен (Дінше) бірге ұсталғанда, 24 жаста екен, түрмеден қашып шыққан. Өткен өмірі туралы ешкімге жақ ашпай кеткен, тіпті ашылып сөйлемепті де, тек 1957 жылы Діншенің ақталғаны туралы қағаз алғаннан кейін ғана, көңілі тыныштанғандай болыпты. Алайда, соғыстан кейін Жамбыл облысынан Қызылжар станциясына көшіп келгеннен кейін де Асқар Мыңжасаровты (Әділев) милиция күн демей, түн демей талай рет тергеуге алған. Әйтеуір түрмеге қамалудан, жер айдалудан аман қалғанына шүкіршілік етіп, жұбайы екеуі бар ғұмырын бір үміт, бір күдікпен өткізіпті (Жұмағұл: 2018, 320-322).

Айналымдағы құжаттар мен материалдар бойынша Асқар Әділев 24 жаста, қазақ, орташа, партияда жоқ, адам өлтіргені үшін тергеуге алынған. Өзінің ағалары Байсейіт пен Дінмұхамедпен бірге кеңес өкіметіне қарсы қарулы қақтығыс ұйымдастыруға қатысқан. Байсейіт пен Дінмұхамед қазақтардың басын қосып, оның ішінде байлардың мүліктерін тәркілеуге жататын кедейлер де бар, сол жиында олар байларға экспедицияға қарсы қаруы бар адамдарды жинап беру туралы өтініш жасаған. Бұл жиынға Асқар мен Әбуәли де қатысқан. Ал, 39 жастағы Әбуәли Әділев, 37 жастағы Әбубәкір Әділев партияда қатарында болмаған. Кәмпескелеу науқанына қарсы қарулы қақтығыс ұйымдастыруға қатысқаны үшін айыпталған. (Жұртбай, 2016: 71,73). Әбуәли Әулиеатада тұтұындалған. Әбубәкір денсаулығына байланысты қолхатпен босатылған (ҚР ҰҚК АА. 9-қ., 1-т., 305-іс, 375-п.). 1928 ж. 31 желтоқсан күні рәсімделген тергеу құжаттарында «Ағайынды Әділеветер ісіне» 13 адам тартылған. Ал 1929 жылғы тізімде 17 адамның аты-жөні көрсетілген (ҚР ҰҚК АА. 9-қ., 1-т., 307-іс, 45-п.).

Сәкен Сейфуллиннің «Тар жол, тайғақ кешу» романында Әділдің үлкен ұлы Байсейіт туралы көп мағлұмат береді. Бұл кімнің большевиктер жағында, кімнің меньшевиктер жағында, кімнің ақгвардияшылар жағында, кімнің алашордашылар жағында, кімнің кедейлер жағында екені белгісіз аласапыран кезеңі болатын. Осы уақытта Ақмола өңірінде саяси белсенділік танытқан Байсейіт пен Сәкен түрмеге бірге қамалады. Сол кезде әкесі Әділдің түрмеге келіп-кетіп жүретіні, өкінішітісі Байсейіттің түрмеден қашып, бостандыққа шыққанын көре алмай, қайтыс болып кеткені туралы жазады (Сейфуллин, 1960: 182). Қоса кетейік, Байсейіт бұған дейін де өңірдің саяси өміріне араласқан. Мысалы, 1917 жылғы сәуір-мамыр айында өткен Ақмола облыстық съезінің шешімімен Ақмола облысының ісін басқаратын комитетке сайланған 10 адамның ішінде болған (Илиясова, 2007: 199)

Ағайынды Әділеветерге қарсы айыптау, мақсатты тергеу амалдары 1921–1922 жылдары басталған. Бұл большевиктер билігінің күшейіп, орныға бастаған кезі еді. Большевиктер партиясы ағайынды Әділеветерге қатысты шым-шытырық оқиғалардың түп-тамырын Қазақ ұлтшылдығымен байланыстырды, оларды кеңестік билікке қарсы рулық, саяси топ ретінде айыптады.

Азаттық пен тәуелсіздік жолындағы Қазақ ұлтшылдарын жаппай тергеуден басталған саяси қуғын-сүргін саясаты, «Алаш ісі», «Ағайынды Әділеветер ісі» сияқты аты шулы қылмыстық істерді қозғаумен және негізсіз жазалаумен аяқталады. 1920–1930 жж. жаппай саяси қуғын-сүргін мұнымен тоқтамайды, «қызыл империя» дағдарысқа ұшырағанға дейін жалғасады. «Алаш» сөзінің синонимі «Қазақ» десек, жетпіс жылдық тарихы бар кеңестік дәуірде саяси қуғын-сүргін саясаты үздіксіз жаңғыртылып отырған. Оған алашордашыларға қатысты 1925 жылғы «Алаш ісі» мен желтоқсаншыларға қатысты 1986 жылғы «Қазақ ісі» нақты айғақ. Осы ретте қоса кетейік, Ақмола өңірі бойынша қарастырылып отырған кезеңдегі қазақ ұлтшылдығы, кәмпескелеу, ет-астық өнімдерін дайындау науқаны кезінде «Әбубәкіров ісі» (1922 ж.), «Ағайынды Әділеветер ісі» (1928 ж.), «Азат ісі» (1929 ж.) сияқты істер қозғалып, тергеу-сот процестері жүргізілген. Ескеретін жәйт, бұл істердің барлығы дерлік «Алаш ісімен» байланыстырылады. Басқаша айтқанда, 1920–1950 жж. кеңестік-партиялық билікке қарсы пайда болған кез-келген оппозициялық топтар (рулық, саяси, мәдени-ағартушылық, діни, ғылыми) Әлихан Бөкейхан бастаған алашордашылардың ықпалымен әрекет етеді, алаш идеясымен қаруланған дегенге саяды. Қазақ зиялыларын жаппай тергеу кезінде алынған өте ауқымды, том-том жауаптар мен көрсетінділер кейінірек, тыңғылықты ізденіс жұмыстарына ерте араласқан алаштанушы-ғалымдар К. Нұрпейісов, М. Қойгелдиев және т.б. кәсіби тарихшылардың зерттеулері мен монографияларына негіз болды.

«Ағайынды Әділеветер ісі» бойынша мол мәліметтерді тарихшы-ғалым Б. Қойшыбаев береді. Оның зерттеулерінде «Мәскеудегі Біріккен мемлекеттік саяси бас басқарма (ОГПУ) бүгінде «Алаш ісі» деп аталатын № 78754 іс бойынша шығарған Айыптау қорытындысымен 44 адам жауапқа тартылған. Олардың мынандай «контрреволюциялық қызметтері» дәлелденді деп тұжырымдалған: біріншіден, 1921–1922 жж. астыртын ұйым құрған, кейіннен, сол ұйымға жататын белгілері бойынша олар өзара қарым-қатынаста болып, антисоветтік қызметтер жүргізген; екіншіден, шекара сыртында жүрген Зәки Валидовпен байланыс орнатқан, үшіншіден, антисоветтік күштер даярлау (жастардың басын айналдыру, «Алқа» үйірмесін құру, байлармен байланыс орнату, т.б.) жұмыстарын жасаған; төртіншіден, совет өкіметін құлату мақсатымен қарулы көтеріліс жасауға әзірленген. Тергеу материалдарында қамалғандардың осы төрт тармақ бойынша айыптылықтары көрсетіліп, «дәлелденген» (Қойшыбаев, 2017).

Сол айыптау қорытындысында «Әділов бандасы» деп аталған тарау бар. Онда «алашордашылардың» басқарушы тобы Әділовтің алыс Сарысу ауданында жатқан бандасына да үлкен міндеттер артты» делінген. «Банданың» басында «...саяси қауіпті және қылмыс жасаған қылмыскер төртеу – Байсейіт, Мұқыш, Асқар және Әбуәлі Әділовтер» тұрған екен. Олар «тәркілеуге қарулы қарсылық көрсету үшін Сарысу ауданындағы барлық бандиттік элементтерді өздерінің маңына топтастырған». «1928 жылдың жазында олар жекелеген шайқалардың бастықтары Кеншімов Мәдібек, Тоқманбаев Бақай және Әбдікеев Битімбаймен жиналыс өткізді». Бұлардың бәрі Байсейіт және Мұқыш Әділовтермен бірге «1922 жылы милиционерлер жасағын қарусыздандыруға және жасақ бастығы Әбубәкіровты атуға қатысқан» деп көрсетілген. Алайда 1928 жылғы тәркілеу науқанына (конфискацияға) қайсысының және жалпы «банданың» нақты қандай қарсылық көрсеткендері айтылмайды (Қойшыбаев, 2017).

Осы мәселе бойынша Ақмола Уездаралық Төтенше Өкілетті Комиссияның бұрынғы мүшесі Сафар Мустафин 1923 жылдың 26 наурызында жазған баяндамасында тың ақпараттар береді. Айталық, 1921–1922 жж. Ақмола мен Қарқаралы уезінің шекаралық аумағында жаппай тәртіпсіздіктер орын алған. Оған мал өнімдері мен азық-түлік салығынан жалтарған болыстарға барып, тұрғындардың мал-мүлкін талан-таражға салып, қысым көрсеткен аға милиционер Дорошенко түрткі болған. Тіпті, жазықсыз 15 адамды атқан, көптеген қылмыстық әрекеттер жасаған. Дорошенко Ақмола уезінің оңтүстігіндегі тұрғындар үшін зорлық-зомбылық пен қанаудың қасіретті бейнесін көрсетті. Міне, кеңестік биліктің Ақмола уезінің оңтүстігіне ұсынған адамы. Оның қандай адам екенін бүкіл ақмолалықтар білуі керек. Егер ол бостандықта жүріп, тағы да

қимыл жасайтын болса, онда Ақмола облысының бүкіл шеткергі оңтүстігі ТүркРеспубликасы аумағына кетеді де, тұрғындары әртүрлі тонаушылық, барымта, мәжбүрлі қашу және т.б. әрекеттерге баруы мүмкін.

Осыған байланысты Ақмола губерниялық атқару комитетінің телеграфтық № 633 және 3700 өкіміне сәйкес көрсетілген Уездаралық Комиссия құрылады. Дорошенконың қылмыстық әрекеттерін тергеу үшін, Ақмола мен Қарқаралы уездерінен қашқан тұрғындардың арасындағы жағдайды реттеу үшін, жылқы ұрлауға жол бермеу, сондай-ақ азық-түлік салығынан бас тартқандар үшін Басқарманың губерниялық бөлімінің 1922 ж. 6 тамызындағы № 89-59 телеграммасына сәйкес Ақмола уезінің азаматтарын қоныс аударуға Әулиеата уезінің аумағына жібермеу туралы, Ақмола уездік атқару комитетінің 1922 ж. 9 қыргүйегіндегі № 32 бұйрығы болды және Дорошенко отрядының барлық бассыздықтары үшін оны ұстау туралы, Петропавлдан жолданған № 4720 телеграммасы болды (ҚР ОМА. Р-1215. 1-т., 19-іс. 100 п).

Уездаралық Комиссияның төрағасы болып Ғалым Әбубәкіров тағайындалады. Дорошенко 1922 жылдың желтоқсан айында ұсталады. Ал, кезінде Дорошенконың қысымына қарсы шығып, мал-мүлкін сақтап қалуға тырысқан ақмолалықтар, ағайынды Байсейіт пен Дінмұхамед Әділевер, Қуан Байжанов және Сәрсембек Ысқақов Ақмола уезінен Түркістан өлкесіне қарай қонысаударушыларға байланысты құпия мәжіліс өткізеді. Ол үшін әр болыстан 80 қой жинау тапсырылады. Алайда, оған Уездаралық Комиссия төрағасы Ғ. Әбубәкіров жол бермейді. Ақырында екі жақ қақтығысып қалады. Алдымен Ғ. Әбубәкіров пен оның милиционері Ш. Жолдасбаев ұсталып, Ұланбел деген жерде өлтіріледі (ҚР ОМА. Р-1215. 1-т., 19-іс, 100-п).

Бұл баяндама жазылған жылы Дінмұхамед Әділев ТүркРеспубликасына қашқан 9 болыстың қонысаудару мәселесін шешу өтінішімен Ташкент қаласына кеткен, ал Байсейіт Әділев пен Қуан Байжанов Әулиеата уезінің Талас өзені маңындағы Ошақты болысында бірге болған, Сәрсембек Ысқақов та сол уездің Қашеней болысында орналасқан. Ал Уездаралық комиссияның құрамындағы 16 милиционер алба-жұлба күйінде, қаражаттың болмауынан Әулиеата қаласынан Ақмолаға жете алмай сандалып қалған (ҚР ОМА. Р-1215. 1-т., 19-іс, 100-101-пп). Ғылыми айналымға түскен құжаттар мен материалдарда ағайынды Байсейіт пен Дінмұхамед Әділевлің 1922 жылғы «Әбубәкіров ісі» қатысы туралы айтылады.

Бұл мәселе тергеу кезінде Діншеге бірнеше мәрте ара түскен М. Дулатовтың жауаптарында да кездеседі. Ол заң орындары Дінмұхамедті «Қараноғай оқиғасына» байланысты әділетсіз қудалауға алғандығын, оның басқа қылмыс жасамағандығын, оны бала кезінен білетіндігін және адам ретінде жақсы көретіндігін айтады (Қойгелдиев, 2017 (2): 375). Расында, тергеу процестері кезінде 1900 жылғы Дінмұхамед басқа Алаш зиялыларымен салыстырғанда, жастау болған. Сол себепті, оның бойында жастыққа тән қызбалық, шыдамсыздық, асығыстық сияқты қасиеттері болуы мүмкін. Мұны Алашорданың батыс бөлімінің көрнекті өкілі, оралдық Кәрім Жәленовтің 1929 жылдың 27 мамырында тергеушіге берген жауаптарынан да байқауға болады. Ол Сұлтанбек Қожановтың «Дінше өте қабілетті қызметкер, бірақ ол әлі жас, ақымақтық жасауы мүмкін» деп, оны Институтқа оқытушылыққа орналастырып, бақылап отыру керек» деген сөздерін келтіреді (Жұртбай, 2016 (1): 375).

Ағайынды Әділеверге қатысты тағы бір дерек, 1923 ж. 10 қарашасында жазылған Ақмола губерниясының жағдайы туралы қорытындыда, Ақмола уезінің оңтүстік аудандарында бандитизм күшейген. Байсейіт Әділев деген біреу 500 адамнан тұратын автономды отряд құрып алған; олар винтовкалармен және оқ-дәрілермен жақсы қаруланған; олар малды айдап әкету үшін жақын маңдағы елді-мекендерге жорықтар жасайды. Әділевер тобы (шайка) Ақмола қаласынан 800 шақырымдағы оңтүстік-шығысқа қарай Тарақты деген жерге келген (СҚ МА. 1-к., 1-т., 373-іс, 265-п.). Арнайы архив қорларында сақталған 1920-1930 жж. қазақ байларын кәмпескелеу кезінде пайда болған антикенестік бас көтерулерге қатысты «бандитизм», «қарулы топ», «бандашайка», «топтық құрылым», «топтық қарсылық» және т.б. терминдерді көп қолданған.

Нәтижелері. Академик М. Қойгелдиев тергеу-сот процестерінің материалдарын былайша бөліп қарастырады: 1925–1926 жж. Жүсіпбек Аймауытовтың соты; 1927–1930 жж. Алаш зиялыларына қатысты алғашқы толқын сот процесі; 1930–1932 жж. екінші толқын сот процесі; 1933 ж. және 1937–1938 жж. сот процестері. Солардың ішінде 1928 жылдың аяғында Қызылордада

тұтқындалған Д. Әділевтің тергеушілерге берген сенімсіз, қарама-қайшылықты, бір сөзбен айтқанда қисынсыз жауаптары туралы, тіпті оның дәйектелмеген жауаптары Алаш қозғалысы белсенділері мен жетекшілерін түрмеге қамау үшін негіз болғаны» туралы да жазылған (Алаш қозғалысы, 2007: 15). Д. Әділевтің тергеушілерге берген жауаптарын Т. Жұртбай еңбегінде кеңінен талқылады. Зерттеуші Д. Әділевтің «шалықтау» ауруына ұшырап, мүлдем қисынсыз жауаптар бергенін әртүрлі мәліметтерді салыстыра отырып, дәлелдеп шықты (Мұсағалиева, 2012: 80). Ғылыми ортада Дінмұхамед Әділевке қатысты осы сарындас ұстанымдар байқалады. Бірақ, оған келісе қою қиын. Өйткені, кейінгі оқиғалар көрсеткендей, «қылмысын» мойындатуға мәжбүрлеген басқа адамдарды айтпағанда, большевиктік ұстанымдағы Сәкен Сейфуллин сияқты Дінмұхамед те, өзімен бірге қызметтес болған Алаш зиялыларының аты-жөндерін толық атап берген. Бірі 1927-1930 жж. тергеу процестері кезінде жазылған хаттамаларда, екіншісі 1927 ж. Қызылорда қаласында араб әрпімен басылған «Тар жол, тайғақ кешу» кітабында көрсеткен (Сейфуллин, 1960: 5). Қоса кетерлігі, Дінмұхамед те, Сәкен де, тіпті Байсейіт те өздерінің қоғамдық-саяси қызметін кеңестік жүйеде бірге жалғастырған. Мұны ОГПУ тергеушілерінің бастапқыда аталған қазақ зиялыларына «жұмсақ күш» әдісін қолдануының бір факторы ретінде қарастыруға болады.

Құпия архив құжаттарымен көп жылдар бойы зерттеу жұмысын жасаған М. Қойгелдиевтің пайымдауынша, Д. Әділевтен алынған қажетті көрсетулерден кейін тергеушілер айыптаудың сипатын түбегейлі өзгертіп жіберген (Қойгелдиев, 2009: 343-344).

Сот-тергеуге тартылған 44 адамның үстінен қозғалған ісі екі кезеңнен тұрған. Біріншісі, Қызылорда мен Алматыда болған тергеу процесі 1928 жылдың қазаны мен 1929 жылдың шілде аралығын қамтыған. Таңқаларлығы, 1929 жылдың шілдесінде Д. Әділевтен басқасы, яғни тергеудегі 48 адам қатаңдатылған күзетпен Бутырка түрмесіне жіберіледі. Іліспе хатта «Айыпталушы Д. Әділевтің жауаптарын толық деп есептейміз, сондықтан оны жібермейміз» депті. Бұл әрекетімен ұйымдастырушылар тергеу істерін Мәскеуге өткізу арқылы соттық талқылаулардың объективті түрде жүргізіліп жатқанын көрсетуге тырысқан. Алайда сот процесі Алматыда да, Мәскеуде де саяси сипат алғаны айқын көрінді.

1930 жылғы 4 сәуірдегі ОГПУ Алқасының шешімі бойынша айыпталушы 44 адамның 13-іне ату жазасы, 7-уіне жоғары жазаны 10 жылға концлагерьге ауыстыруға, 15-не 3 жылдан 5 жылға дейін жазасы берілді. 2-уі тергеу барысында қаза болған (Қойгелдиев, 2009: 345). Осы ретте ескеретін жәйт, қазіргі кезде ғылыми ортада «Алаш ісі» бойынша тергеу процестерінде, салыстырмалы түрде ең көп жауаптар мен көрсетінділерді Д. Әділев берген деген болжам бар.

Кеңестік саяси қуғын-сүргіндер туралы айтылған кезде, адамның санаға ұялайтын басты ұғым – ұлтшылдық. Астана қаласындағы ҚР ҰҚК арнайы мемлекеттік архивінде сақталған Қазақ контрреволюциялық ұлтшылдығы туралы құжаттарда оның төрт кезеңі көрсетілген: 1-кезеңі - 1916-1920 жж.; 2-кезеңі – 1920-1928 жж.; 3-кезеңі – 1928-1932 жж.; 4-кезеңі – 1932 – 1938 жж. (ҚР ҰҚК АМА. 9-қ., 1-т., 305-іс, 18-п.).

Бұл кезеңдер Әлихан Бөкейхан бастаған Қазақ ұлтшылдығының патшалық, алаштық және кеңестік жүйелердегі өзара сабақтастығын және бұл процестің 1937–1938 жж. жаппай саяси қуғын-сүргінге дейін үзіліссіз жүргенін айқындайды. Аталған архив қорларынан «Қазақ ұлтшылдарының контрреволюциялық ұйымдарының кестесі (1929 ж.)» табылды (ҚР ҰҚК АМА. 9-қ., 1-т., 307-іс, 15-п.). Онда Қазақстандағы контрреволюциялық ұйымдардың ірі-ірі 3 орталығы көрсетілген. Олар: 1) Қазақ орталығы (Семей, Ташкент, Шымкент, Петропавл, Алматы бөлімшелері), жетекшісі Әлихан Бөкейхан болған; 2) Орта Азия орталығы (жетекшілері З.В. Тоған, Х. Болғанбаев, Д. Ахметов); 3) «Тәуелсіз Түркістан» шекаралық орталығы. Сондай-ақ, соңғысының 2 бөлімі: «Тәуелсіз Түркістанның» берлиндік (Ғ. Бірімжанов, Д. Битілеуов), «Тәуелсіз Түркістанның» париждік бөлімі (М. Шоқай) көрсетілген. Орта Азия орталығын Қазақ орталығымен З.В. Тоған байланыстырып отырған.

Бұл кестеден бірқатар топтар мен үйірмелер туралы да ақпарат алуға болады. Атап айтқанда, Қазақ орталығынан шығатын партиялық ұйымдардағы оңшыл оппозициялық топ (Байділдин, Қожанов, Сәдуақасов), Қостанай округіндегі байлардың тобы (А. Дулатов, Е. Есболов, барлығы – 12 адам), Т. Жанұзақов бастаған «басмашылар» тобы және Әділевтер «бандасы» (Д. Әділев). Кестеде көрсетілген Әділевтер тобында – 16 адам тіркелген. Олар:

Байсейіт Әділев, Дінмұхамед Әділев, Асқар Әділев, Әбуәли Әділев, Әбубәкір Әділев, Ағабек Байдуллаев, Мұхамедияр Арғынбаев, Артықбай Алин, Әкбар Ибраев, Нұрлан Кәрібаев, Бақай Тоқманбаев, Мадыбек Кеншімов, Бітімбай Әбдікеев, Ерке Майлиев, Піттібай Әбдікеев, Мұқанов, Бажан Бектұрсынов (ҚР ҰҚК АМА. 9-қ., 1-т., 307-іс, 15-п.). Бұл тізімге Байсейіт Әділевті қосатын болсақ, барлығы 17 адам болады. Алайда кестенің 1929 жылы жасалғандықтан, Байсейіттің енбей қалуы заңды, себебі ол 1928 жылдың желтоқсан айының соңында атылып кеткен. Оның өлімі туралы архив материалдарында әртүрлі жазылады, бір тобы Байсейіт Әділев өзін-өзі атты десе, енді бір тобы атыс-шабыс кезінде атылған дейді. Біздіңше, екінші пайымдау шындыққа жақындайды.

Байсейіттің інісі Дінмұхамедтің Орта Азия орталығына тікелей қатысы болған. Ол З.В. Тоғанның тапсырмасы бойынша Ферғана маңындағы Т. Жанұзақовтың басмашыларына барған. Алайда олар қызылдардың шабуылынан тарап кетеді де, Дінше Ташкентке қайтып оралады. Бірақ, өзінің З.В. Тоғанмен арадағы келіссөз қорытындысын А. Байтұрсыновқа да, басқа адамдарға да айтпайды (Жұртбай: 2005, 153).

Кестедегі үйірмелер туралы мәліметтер де қызықты. Бас жағында М. Жұмабаев бастаған «Алқа» үйірмесі, одан кейін Орынбор (А. Байтұрсынов), Ташкент (Ж. Аймауытов), Семей (С. Дөнентаев) және Ленинград (М. Әуезов) үйірмелері көрсетілген (ҚР ҰҚК АМА. 9-қ., 1-т., 307-іс, 15-п.). Осы ретте қоса кетейік, кезінде Омбы қаласында құрылған жастардың «Бірлік» мәдени-ағарту ұйымы үлгісімен басқа да аймақтарда 20-ға жуық ұйымдар пайда болған. Атап айтқанда, Орынборда «Еркін Дала» (жетекшісі Жанұзақ Жәнібеков), Семейде «Жанар» (Мінән Тұрғамбаев, Жүсіпбек Аймауытов, Мұхтар Әуезов), Петропавлда «Талап» (Біләл Молдыбаев), Көкшетауда «Оқығандар» (Сәбит Айтхожин), Ақмолада «Жас қазақ» (Дінмұхамед Әділев, Сәкен Сейфуллин, Абдулла Асылбеков және т.б.), Атбасарда «Ынтымақ» (Бірмұхамед Айбасов, Шермұхамед Темірбеков және т.б.), Торғайда «Қамқор» (молда Бейіс Мыңбаев, хатшы Жүсіп Темірбеков). Сонымен қатар осы кезеңде осыған ұқсас Орынборда «Игілік», Семейде «Оқытушылар ұйымы», Семей облысының бұрынғы Шыңғыстау қазіргі Абай ауданында «Талап», Троицкіде «Үміт», Оралда «Жас қазақ», Батыс Қазақстан облысының Орда қаласында «Жастар ұйымшысы», Павлодара «Ғылым», және «Қызмет», Павлодар облысының Екібастұз поселкесінде «Ұйым», Баянауылда «Ерік», Спасскіде «Жас жүрек», «Зайсан қаласында «Қазақ жәрдемі», Ақтөбеде «Жас тілек» ұйымдары пайда болады. Бұл ұйымдардың жетекшілері мен рухтандырушылары «Алаш» партиясы құрылған алғашқы күннен бастап оның құрамына кіріп, Алаш идеясын іске асыратын өздерінің жас-алаш ұйымдарын құрады. Жас-алаш ұйымдарының үйлестіруші орталығы «Бірлік» ұйымы болды (ҚР ҰҚК АМА. 9-қ., 1-т., 81-іс, 27-п.). Бұл жерде де Ақмола қаласында құрылған «Жас Қазақ» ұйымында Сәкен мен Дінмұхамед бірге жүрген.

1928 жылы басталған қазақ байларының мал-мүлкін тәркілеуге қарсы шыққан ағайынды Әділевтер, осы жылдың аяғына қарай Ақмоланың солтүстігіне қарай 300 шақырым және Қарсақпайдың оңтүстігіне қарай 150 шақырым жерде орналасқан Сырдария округіне қарасты Сарысу ауданына қарай бет алады. (ҚР ҰҚК АМА. 9-қ., 1-т., 451-іс, 14-п.). Ақмола уезінен үдере көшкен руластардың басында ағайынды Байсейіт пен Дінмұхамед тұрды.

Өткен ғасырдың 20-жылдары Ақмола уезіне қараған 48 қазақ болыстары, соның ішінде 7 болыс тама руынан, 2 болыс Тарақты руынан құралған екен. Олар үш жыл бойы Ақмола облысынан Сырдария облысының Әулиеата уезіне қоныс аударуға тырысқан. Сондағы мақсаты Дорошенко сияқты жергілікті кеңестік билік өкілдерінің 1921–1922 жж. басталған заңсыз әрекеттері мен толып жатқан мемлекеттік салықтарды төлеуден құтылу болған (ҚР ОМА. Р-1215-қ., 1-т., 19-іс, 100-п.).

Осы уақытқа сәйкес келетін мәжбүрлі қоныс аударудан кейін Арқада өсіп-өнген ағайынды Әділевтердің талайлы тағдыры Ақмола округі емес, Сырдария округімен тығыз байланыста қарастырылады. Осылайша, 1928 жылдың аяғында Сарысу өзенінің бойымен Шу өңіріне жылжыған ағайынды Әділевтер малдарын жасырып, бой тасалауға ыңғайлы, таулы аймаққа бекінеді. Бұл - бір. Екінші жағынан, Ақмола мен Сырдария округтерінің аталған шекаралық аумағы арқылы Ақмоладағы кеңестік биліктің қысымынан қашып құтылғандай болады.

Айта кетейік, шекаралық Сарысу ауданы географиялық орналасуы жағынан солтүстікте Қостанай, Ақмола және Павлодар облыстарымен, оңтүстікте Алматы, Жамбыл, Шымкент және Қызылорда облыстарымен, шығыста Семей облысымен, ал батыста Ақтөбе облысымен шектесіп жатқан геоэкономикалық ахуалы ерекше аймақ болды. Олай дейтініміз, Қазақ АКСР-нің Сырдария мен Жетісу аудандары сияқты Ақмола округіне қараған Сарысу ауданы (Бетпақдала) да аралас шекаралық аудандар қатарына кірген. Ағайынды Әділеветердің қарсылығы күшейіп тұрған кезде, осы шекаралық аймақтың Қазақ АКСР-не де, Түркістан АКСР-не кірмей қалған бөлігінде «Әділеветер автономиясы» пайда болды» деген құжаттар да кездеседі (ҚР ҰҚК АМА. 9-қ., 1-т., 307-іс, 248-п.).

Кәмпескелеу кезінде 1928–1930 жж. Ақмола округіне 15 аудан қараған, оның 8-і – қазақ, 6-уі – орыс, 1-уі – аралас аудан болған. Қазақ аудандары: Ақмола, Азат, Еркіншілік, Қорғалжын, Нұра, Қарағанды, Асан-Қайғы, Атбасар. Солардың ішінде Ақмолада 40 332 адам тұрған, орталығы – Ақмола қаласы, Ақмола ауданы 19 әкімшілік ауылдарға бөлінген. Халқы мал шаруашылығымен, егіншілікпен айналысқан. Ақмола округіндегі аудандар негізінен, халықтардың қоныстануы мен шаруашылық интеграциясына байланысты орыс және қазақ аудандары болып бөлінген (Астана қ. МА, 122-қ., 1-т., 36-іс, 16-23-пп.).

Архив құжаттарында ағайынды Әділеветердің үлкені Байсейіттің қызметі кеңестік кезеңнен, яғни оның «1921 жылға дейін БКП (б) құрамында болып, бірқатар жауапты кеңестік қызметтер атқарған» уақытынан басталады. Одан кейін «1921–1922 жж. Ақмола губерниясына қарасты Сарысу мен Шу аудандарында 50 адамдық қарулық әскермен іс-қимыл жасағаны, халықты қорқытып зорлық-зомбылық, атыс-шабыс жасағаны, Байсейіт Ақмола әскерін жою Әбубәкіров (Ғалым) пен оның жақын серіктесі Шаланың (Жолдасбаев) әскеріне қарсы шығып, оны және аудандық милицияның бастығын атқаны, жергілікті билік өкілдерінен қысым көрген Әділев Ақмоладан Әулиеата ауданына кетуге мәжбүр болғаны, осында өзінің жақын ағайындарынан құралған топқа қосылып, саяси қуғын-сүргіннен бас сауғалап, жасырынып жүргені, 1926 жылы Б. Әділеветің іздестіріліп, тұтқынға алынғаны, 1927 жылы босатылғаны және оның әртүрлі қылмыстары үшін қозғалған ісі сот-тергеу органдарында біраз уақыт қаралмай жатқаны», сондай-ақ Байсейіттің інісі Мұқыш Әділеветің БКП (б)-ның бұрынғы мүшесі болғаны, Түрк Республикасында әртүрлі кеңестік қызметтер жасағаны, 1925 ж. Қызылордада жұмыс істеп жүргенде, өзінің байланыстарын пайдаланып, ағасының ісін содзыруға және оны тергеуден босатуға ықпал еткені» туралы жазылған (Карин, 2022: 174).

Ағайынды Әділеветердің басында тұрған Байсейіт пен Дінмұхамедтің қоғамдық-саяси қызметі, жоғарыда атап өткендей Алаш қозғалысынан басталады. Байсейіт Ақмола облыстық қазақ съезіне қатысқан, Ақмола уездік Қазақ комитетінің мүшесі болған. Ақ гвардияшылар мен большевиктердің текетіресі кезінде жарлы-жақыбайлылар мен кедейлер жағына шығып, Ақмола уездік совдепінде Сәкен Сейфуллинмен бірге қызмет жасаған. Десек те, 1918 жылғы аласапыран кезінде Ақмола өңірі арқылы Семейге қарай бет алған алашордашылар М. Тынышпаев пен С. Ақаевты кездестіріп қалғанда, жылы амандасып, жөнін айтып, дұрыс жол сілтеп, еркіне қоя бергені С. Сейфуллиннің «Тар жол, тайғақ кешу» романында жақсы сипатталған (Сейфуллин, 1960: 182) Дәл осы жылы Байсейіт тұтқындалып, түрмеге жабылады. Сол кезде Ақмола өңіріне оба ауруы келіп, қырдан түрмеге келіп жүрген әкесі Әділ обадан қайтыс болады. Сондағы Байсейіттің сөзі: «Сәкен, менің әкем өліп қалды» деп ақырын жылап жіберіпті. Одан әрі қарай автор «менің де көзімнен жас шықты. Түрмеге келгелі тас болып қалған көңілден, қатып қалған көзден, кек қайнаған жүрек елжіреп жас шығарды» деп жазған (Сейфуллин, 1960: 261–232).

Байсейіт түрмеде отырған кезде туған-туыстары жәрдем сұрап «Алашордаға» телеграмма да жіберген. Енді қысылған шақта сол «Алашорда» отағасынан «жақсылыққа-жақсылық» сұрапты. Одан Байсейіт те едәуір үмітті болған. «Алашордаға» М. Тынышпаев пен С. Ақаевтан «Байсейітті босатсаңыз екен» деген телеграмма келген. Бірақ Байсейітті ешкім босатпайды (Сейфуллин, 1960: 223–224). Ал қамауда отырып, әкесінен айрылған Байсейіт амалын тауып түрмеден қашып шығады (Сейфуллин, 1960: 238).

Шым-шытырық осы оқиғалардың куәгері С. Сейфуллиннің 1918 ж. ақпан айында құрылған Ақмола совдепінің (жұмысшы, шаруа және солдат депутаттарының кеңесі) қазақ

секциясын басқарғаны, онда большевиктердің саясаты мен кеңестік билік мән-мағынасын түсіндіру жұмыстарымен айналысқаны белгілі. Бұған қоса кетерлігі, 1918 ж. 3 маусымда Ақмолада орын алған контрреволюциялық төңкеріс кезінде 200 адам ұсталған. Соның ішінде ақмолалық совдеп мүшелері де түгелдей дерлік болған. Олар 1919 жылдың қаңтар айында Петропавлға, әрі қарай атаман Анненковтың «азап вагонымен» Омбыға жөнелтіледі де, осы жылдың наурыз айында Омбы концлагеріне қамалады. С. Сейфуллин мен оның бірқатар серіктестері түрмеден қашып шығып, елге қайта оралады. Бұдан кейін С. Сейфуллин Ақмола уездік атқару комитетінде, сосын биліктің орталық органдарында жұмыс істейді. Ақмола уездік атқару комитетінде Ғалым Әбубәкіров (уездік аткомның коммуналды бөлімін басқарған), Байсейіт Әділев (уездік аткомның хатшысы болған) және т.б. адамдармен бірге қызмет жасайды. Олардың бәрі оқыған, білімді болған. Ғалым мен Байсейіт те Омбы қалалық училищесін бітірген. Ал, олар бірге қызмет еткен Ақмола уездік атқару комитеті бір мезгілде басқарудың уездік және қалалық органы саналған, яғни Ақмола уездік атқару комитеті өкімінің күші қала мен уезд аумағында қатар жүрген (Алпыспаева, 2019).

Кейінгі оқиғалар көрсеткендей, Алаш зиялыларына жаппай тергеу басталған 1926 ж. Б. Әділев сот-тергеу ісіне тағы да тартылады. Ол 1927 жылы босатылады, бірақ оның әрбір қадамы бақылауға алынады. Сол жылдың күзінде Байсейіттің Қызылордадағы «исправдом»-нан қашуға дайындық жасап жүргені туралы әңгіме тарайды, соған байланысты бақылау бұрынғыдан да күшейтіліп, келесі жылы Байсейітті ұстау операциясы ұйымдастырылады. Өкінішке орай қақтығыс кезінде оған оқ тиіп, қаза болады. Шым-шытырық осы оқиғаларға қатысты кейбір құжаттарда Байсейіт Әділев операция кезінде «өзіне-өзі қол жұмсаған» деген мәліметтер де кездеседі (Жұртбай, 2016: 403). С. Сейфуллиннің сипаттауынша, Байсейіт күйгелек адам болған, әділетсіздікке шыдамай бетке айтып салады екен (Сейфуллин, 1960: 229). Мына операция кезінде де Байсейіт жергілікті кеңестік билік өкілдерінің қисынсыз іс-қимылдарына шыдамай, қарсыласып, мінез танытқан сияқты. Дегенмен, ел-жұрт ішінде беделді болады, жерлестері оны сүйіспеншілікпен «Ақ Байсейіт» деп атап кеткен (Қойшыбаев, 2019).

Архив құжаттарында Байсейіттің інісі Дінмұхамед туралы да көп айтылады. Ол да БКП (б) мүшесі болған, Түркістан Республикасында әртүрлі кеңестік қызметтерде жұмыс істеген. Алғашқы сот-тергеу ісіне тартылған Дінмұхамед 1925 жылы босатылады. Оның да әртүрлі қылмыстары үшін қозғалған ісі біраз уақыт қаралмапты. Ол 1925 жылы Қызылордада жұмыс істеп жүрген кезінде, өзінің қызметтік байланысын пайдаланып, ағасы Байсейіттің ісін біраз создырып, оның тергеуден босап шығуына ықпал етеді. Осы ретте айта кетейік, ағайындары тарапынан Дінмұхамед Әділевке жазылған хаттардың басым бөлігінде оның есімі Дінше, Мұқыш деп басталады. Тағы да қосарымыз, сот-тергеу істері қозғалған кезде ағайынды Әділевтердің ішінде Байсейіт пен Дінмұхамедтің отбасы болған. Байсейіттің Амангүл, Шариман, ал Діншенің Өзиза деген әйелі де «Ағайынды Әділевтер ісіне» тартылған. Үшеуі де күйеулерін жасырғандары үшін айыпталып, Сарысу ауданынан шықпау туралы қолхат жазған (ҚР ҰҚК АМА. 9-қ., 1-т., 305-іс, 375-п.) 1929 жылдың қаңтар айында күйеулерін жасырушылар ретінде олардан Сарысу ауданынан шықпау туралы қолхат алынған. Байсейіттің өлімінен кейін, 1929 жылдың күзінде оның қамқорлығынсыз қалған қызы Батиманың сот-тергеу процесі кезінде әкесінен тартып алынған 110 сом ақшасын қайтару туралы арыз-шағымы қанағаттандырылған (ҚР ҰҚК АМА. 9-қ., 1-т., 307-іс, 118-п.).

Осылайша Байсейіт, 1928 жылдың желтоқсан айында Сарысу ауданындағы жергілікті органның адамдарымен арадағы текетірес кезінде қаза болады. Кейінгі оқиғалар көрсеткендей, ағайынды Әділевтердің қалғандары ұсталып, әртүрлі жазаға тартылады. Содан болар қазіргі зерттеушілердің арасында, Байсейіттің де, Дінмұхамедтің де Омбыда білім алып, қоғамдық-саяси қызметтерін Ақмола өңірінде бастағанына қарамастан, әсіресе Дінмұхамедті Сарысуда туып, Мәскеуде атылған деп, жерлес ретінде көбірек дәріптейді (Ералыұлы: 2022, www.arainfo.kz). Әрине, кезінде Сарысу өзені жағалауына бекінген жағалбайлы Мыңжасар батырдан тараған ағайынды Әділевтердің Шу өңіріне қатыстылығын жоққа шығарудан аулақпыз. Бірақ Алаш қозғалысына белсене қатысқан Байсейіт пен Дінмұхамедтің қылмыстық іске үшінші мәрте тартылған 1928 жылға дейінгі қоғамдық-саяси қызметтері Ақмола өңірінің тарихымен сабақтас.

Сондықтан, осы тұлғалардың өмірі мен азаттық, тәуелсіздік жолындағы қызметінің кезеңдерін арнайы зерттеу қажет деп ойлаймыз. «Ағайынды Әділеветер ісі» қозғалған кезде, олардың тұрғылықты жері Сарысу ауданы болған. Сол себепі, Д. Әділеветің тергеушіге берген құжаттарында солай жазылған болуы керек. Ал, ағайынды Әділеветердің өсіп-өнген жері, білім ордасы, дүниетанымының қалыптасуы Ақмола өңірімен тығыз байланыста айтылады.

Қорытынды. Тұжырымдай келе, 1925 жылы басталған «Алаш ісі» бойынша тергеу процестері «Ағайынды Әділеветер ісімен» қатар жүргізілді. Соңғысы кеңестік-партиялық жүйеге қарсы Ақмола өңірінде пайда болған оппозициялық күштердің рулық негіздерін (жағалбайлы, тама, таракты және т.б.) зерттеуге жол ашады. Зерттеу барысында рулық топтардың да антикеңестік күресі анықталды. Сондай-ақ, аталған істерге қатысты тергеудегі жауаптар мен көрсетінділердің өзара сабақтастығы айқындалды. Саяси қуғын-сүргін құрбандарын ақтау бойынша құрылған алғашқы Мемлекеттік комиссиялардың жұмыстары нәтижесінде жарық көрген құжаттар мен материалдарға сүйенсек, «Алаш ісі» мен «Ағайынды Әділеветер ісі» бойынша 71 адам жауапқа тартылған. Кейінгі зерттеулер бойынша «Ағайынды Әділеветер ісіне» Алаш қозғалысының жетекшілері мен белсенді мүшелерінен бастап, бас-аяғы 90 адам тартылғаны айқындалды. 1928–1930 жылдары бұл «Ағайынды Әділеветер ісіне» қатысты тергеу процестері Сырдария округінде (Шымкент, Қызылорда) жалғасты. Өйткені, Байсейіт пен Дінмұхамед Алаш партиясы мен Алашорда үкіметі құрылған кезде Алашқа қалтқысыз қызмет еткен. Әсіресе, Дінмұхамед Алашорданың бағытын ұстанды. Тіпті, ұлттық саяси интеллигенцияның Орынбор орталығы мен Орта Азия орталығында қатар қызмет етті. Жас та болса азаттық жолындағы күрестің басы-қасында жүрді. Бұдан шығатын қорытынды «Алаш ісі» мен «Ағайынды Әділеветер ісі» өзара сабақтас, бір-бірімен байланысты болған. Оған Алаш зиялыларының жауаптары мен көрсетінділері дәлел. Екіншіден, 1920-1930 жж. саяси науқандар және халық наразылықтары, қазақ руларының мәжбүрлі көшуі салдарынан ішкі миграция қарқын алды. Мұның бәрі халықтар географиясына түбегейлі өзгерістер әкелді. Сол себепті, осы кезеңдегі Ақмола облысының әкімшілік-территориялық бөлінісі мен ондағы аймақтық өзгерістер қайта қаралып, өңірдің аймақтық-географиялық картасы жасалса, жоғарыда аталған шекаралық аудандарда әрекет еткен саяси ұйымдар мен жекелеген адамдардың бірлескен топтарының таралу ошақтары анықталып, айқындалады.

Сөз соңында айтарымыз, 1929 жылғы «Ағайынды Әділеветер ісі» бүгінге дейін құпиясыздандырылмағандықтан, арнайы зерттеу нысанына алынбаған. Ағайынды Әділеветердің Байсейіттен басқасы, РКФСР Қылмыстық кодесінің 58-бабының 10 (антикеңестік үгіт-насихат) және 11 (ұйымдасқан контрреволюциялық әрекет) тармақтарымен айыпталып, сотталған. Қолда бар материалдар бойынша анықталды: Байсейіт (1887-1928), Дінмұхамед (1900-1930), Әбубәкір (1882-?), Әбуәли (1890-?), Асқар (1905-1970), Жолдасбай (?). Осылардың ішінде 1930 ж. 4 сәуірінде атылған Дінмұхамед Әділев 1988 ж. 4 қарашада Қазақ КСР Жоғарғы Сотының шешімімен ақталған. Мәскеудегі Ваганьков қорымына жерленген. 1887 жылғы Байсейіт Әділеветің сүйегі 1928 ж. атылған жерінде жатыр (қазіргі Жамбыл облысы Сарысу ауданы). 1905 жылғы Асқар Мыңжасаров (Әділев) Қарағанды облысында жерленген болуы керек. Жалпы алғанда, тоталитарлық жүйенің тауқыметті қасіретін тартқан ағайынды Әділеветердің кейінгі тағдыры терең зерттеуді қажет етеді. Ағайынды Әділеветердің азаттық жолындағы антикеңестік күресі мен талайлы тағдырына қатысты құнды мәліметтер «Алаш ісіне» тартылған қазақ зиялыларының тергеу процестері кезінде рәсімделген хаттамаларға негізделеді.

Information about authors:

Pyassova Kulpash Murzamuratovna – Candidate of Historical Sciences, Associate Professor, L.N. Gumilyov Eurasian National University. Nursultan, Kazakhstan. E-mail: kulpash_66@mail.ru, ORCID: <https://orcid.org/0000-0002-6439-5983>.

ӘДЕБИЕТТЕР МЕН ДЕРЕКТЕР ТІЗІМІ:

Алаш қозғалысы. Құжаттар мен материалдар жинағы. Сәуір 1920–1928 жж. Т.3. – Алматы: «Ел-шежіре», 2007.– 304 б.

Алпыспаева Г.А. Сакен Сейфуллин: тернистый путь от лидера регионального уровня к лидеру национального масштаба. <https://old.kazatu.edu.kz/ru/rabota-s-molodejyu/125-let-sakenu-seyfullinu/saken-seyfullin-ternistiy-put-ot-lidera-regionalnogo-urovnya-k-lideru-nacionalnogo-masshtaba/> [Есепке алынған күні: 15.12.2022].

Астана қаласы Мемлекеттік архиві. 122-қ., Акмолинский окружной комитет Всесоюзной Коммунистической партии (большевиков). 1-т., 36-іс.

Движение Алаш: Сборник материалов судебных процессов над алашевцами. В три томах. Т.1. – Алматы: ОФ «Дегдар», 2016. – 2016. – 424 с.

Движение Алаш: Сборник материалов судебных процессов над алашевцами. В три томах. Т.2. – Алматы: ОФ «Дегдар», 2016. – 2016. – 400 с.

Жұртбай Т. Бір тергеудің тарихы. /Болғанбаев Х. Шығармалары. Тағылымы. – Астана: «Парасат Әлемі» баспасы, 2005. – 256 б.

Естеліктегі Алаш: Әдеби-танымдық басылым. / Құраст.С.Б. Жұмағұл. 1-басылым. – Қарағанды, ЖШС «TENGRİ Ltd», 2018. – 676 б.

Исахан Ғ. Тарихи әділдікті қалпына келтіруде. /Астана ақшамы. № 140 (4264). 27.11.2021.

Қазақстан Республикасы Орталық мемлекеттік архиві. Р-1215-қ. Центральная комиссия по ликвидации последствий голода при ЦИК КазАССР. 1-т., 19-іс.

Қазақстан Республикасы Ұлттық қауіпсіздік комитеті арнайы мемлекеттік архиві. 9-қор. Материалы касающейся истории Алашорды 1-тізім, 305-іс.

Қазақстан Республикасы Ұлттық қауіпсіздік комитеті арнайы мемлекеттік архиві. 9-қор. Документы по Алашорде. 1929 год. 1-тізім, 307 – іс.

Қазақстан Республикасы Ұлттық қауіпсіздік комитеті арнайы мемлекеттік архиві. 9-қор. Сводки по конфискации баев по округам Казахстана за 1928 год. 1-тізім, 451-іс.

Қазақстан Республикасы Ұлттық қауіпсіздік комитеті арнайы мемлекеттік архиві. 9-қор. Сводки по конфискации баев по округам Казахстана за 1928 год. Сводка № 5 (внеочередная) О настроении и деятельности байства в связи с конфискацией. По состоянию на 19.09.1928 г. 1-тізім, 451-іс.

Қазақ ұлт-азаттық қозғалысы. 4-том. Қазақ съездері. Құжаттар мен материалдар жинағы. Сәуір 1917 ж. – Желтоқсан 1919 ж. Казахские съезды. Сборник документов и материалов. Апрель 1917 г. – Декабрь 1919 г. Т.4. – Алматы: «Ел-шежіре», 2007. – 252 б.

Қойгелдиев М.К. Сталинизм и репрессии в Казахстане 1920–1940-х годов. – Алматы, 2009. – 448 с.

Қойгелдиев М. Алаш қозғалысы: Монография. Екінші кітап. – Алматы: Мектеп, 2017. – 656 б.

Қойшыбаев Б. Ағайынды Әділөвтер тағдыры. <https://abai.kz/post/48620> [Есепке алынған күні: 20.03.2021].

Қойшыбаев Б. Ақ Байсейіт. <https://abai.kz/post/99410>. [Есепке алынған күні: 15.12.2022].

Ералыұлы М. Әулиеаталықтар Әділұлын біле ме? немесе Сарысуда туып, Мәскеуде өлген Дінше кім? (Бейбіт Қойшыбаевпен сұхбат) //www.arainfo.kz/ [Есепке алынған күні: 12.02.2022].

Материалы Государственный комиссии по полной реабилитации жертв политических репрессий (20–50 годы XX века). Т.1. /Пол общ.ред. Е.Т. Карина. – Нур-Султан, 2022. – 622 с.

Мұсағалиева А. Алаш зиялыларының қудалануы (1925-1933 жж.)./Алаш және Алашорда тарихы – мұрағат құжаттарында. Халықаралық ғылыми-тәжірибелік конференцияның материалдары (Астана қаласы, 2012 жылғы 21 қараша) – Астана, 2013. –200 бет.

Нұрпейісов К. Алаш һәм Алашорда. – Алматы: «Ататек», 1995. – 256 б.

Сейдімбек А. Қазақтың ауызша тарихы: зерттеу. – Астана: Фолиант, 2017. –728 б.

Сейфуллин Сәкен (Садуақас). Тар жол, тайғақ кешу. Үшінші рет басылуы.– Алматы: Қазақтың мемлекеттік көркем әдебиет баспасы, 1960. – 482 б.

Солтүстік Қазақстан мемлекеттік архиві. 1-қор. Акмолинский губернский комитет ВКП(б). 1-тізім, 373-іс.

Стенограмма. Протокол допроса Болғанбаева Хайретдина Абдрахмановича. 12 января 1929 года. / Красный террор: Политическая история Казахстана (Сборник документальных материалов

политических репрессий 20–50-х годов XX века). /Составители: Койгелдиев М.К., Полулях В.И., Тлеубаев Ш.Б. – Алматы: ТОО «Типография оперативной печати», 2008. – 307 с.

Статья 58: Измена Родине. <https://bolashaq.edu.kz/novosti/statja-58-izmena-rodine/> [Есепке алынған күні: 15.12.2022].

REFERENCES:

Alash qozǵalysy. Qujattar men materialdar jınaǵy. Sáýir 1920–1928 jj. [Alash movement. Collection of documents and materials]. Т. 3. – Алматы: "El-shejire", 2007. – 304 p. [in Kazakh].

Alpyspaeva G.A. Saken Seifullin: ternistiy put ot lidera regionalnogo urovnia k lideru nacionalnogo masshtaba. [Alpyspaeva G.A. Saken Seifullin: the thorny path from the leader of the regional level to the leader of the national scale]. <https://old.kazatu.edu.kz/ru/rabota-s-molodejyu/125-let-sakenu-seyfullinu/saken-seyfullin-ternistiy-put-ot-lidera-regionalnogo-urovnya-k-lideru-nacionalnogo-masshtaba/> [Есепке алынған күні: 15.12.2022]. [in Russian].

Astana qalasy Memlekettik arhivi. Akmolinskıy okrýjnoi komitet Vsesoyúznıy Kommýnisticheskoı partıy (bolshevikov). [Akmola District Committee of the All-Union Communist Party (Bolsheviks)]. 32-qor, 3-tizim, 23-is.

Dvijenie Alash: Sbornik materialov sýdebnıykh prosesov nad alashevskimi. V tri tomah. T.2. [The Alash movement: A collection of materials of the trials of Alash residents. Vol.1]. – Алматы: OF "Degdar", 2016. – 2016. – 424 p. [in Russian].

Dvijenie Alash: Sbornik materialov sýdebnıykh prosesov nad alashevskimi. V tri tomah. T.2. [The Alash movement: A collection of materials of the trials of Alash residents. Vol.2]. – Алматы: OF "Degdar", 2016. – 400 p. [in Russian].

Jurtbai T. Bir tergeydiń tarihy /Bolǵanbaev H. Shyǵarmalary. Taǵylymy. [History of one investigation]. – Astana: "Parasat Álemi" baspasy, 2005. – 256 p. [in Kazakh].

Esteliktegi Alash: Ádebi-tanymdyq basylım. / Qurast.S.B.Jumagul. 1-basylım. [Alash in Memory]. – Qaraǵandy, JSHS "TENGRİ Ltd", 2018. – 676 p. [in Kazakh].

Isahan Ğ. Tarihi ádildikti qalpyna keltirýde. [In restoring historical justice]. Astana aqshamy. № 140 (4264). 27.11.2021. [in Kazakh].

Qazaqstan Respyblıkasy Ortalyq memlekettik arhivi. R-1215-qor. Tsentralnaya komissiya po likvidatsii posledstviı goloda pri TsIKKazASSR. [The Central Commission for the Elimination of the Consequences of Famine under the Central Executive Committee of the Kazakh ASSR]. 1-tizim, 19-is.

8. Qazaqstan Respyblıkasy Ulttyq qaýıpsizdik komiteti arnayı memlekettik arhivi. 9-qor. Materialy kasaıyısia istorii Alashordy. [Materials concerning the history of the Alash Orde]. 1-tizim. 305-is.

Qazaqstan Respyblıkasy Ulttyq qaýıpsizdik komiteti arnayı memlekettik arhivi. 9-qor. Dokýmenty po Alashorde. [Documents on Alash Orde. 1929.]. 1929 god. 1-tizim, 307-is.

Qazaqstan Respyblıkasy Ulttyq qaýıpsizdik komiteti arnayı memlekettik arhivi. 9-qor. Svodka po konfiskatsii baev po okrýgam Kazahstana za 1928 god. [Reports on the confiscation of baev by districts of Kazakhstan for 1928.]. 1-tizim, 451-is.

Qazaqstan Respyblıkasy Ulttyq qaýıpsizdik komiteti arnayı memlekettik arhivi. 9-qor Svodka po konfiskatsii baev po okrýgam Kazahstana za 1928 god. Svodka № 5 (vneocherednaya) O nastroyeni i deiatelnosti baıstva v svázi s konfiskatsiei. Po sostoianiı na 19.09.1928 g. [Reports on the confiscation of baev by districts of Kazakhstan for 1928. Summary No. 5 (extraordinary) About the mood and activity of the baity in connection with the confiscation. As of 09/19/1928]. 1-tizim. 451-is.

Qazaq ult-azattyq qozǵalysy. Алматы: "El-shejire", 2007. – 4-tom: Qazaq siezeri. Qujattar men materialdar jınaǵy. Sáýir 1917 j. – Jeltoqsan 1919 j. Kazahskie siezy. Sbornik dokýmentov i materialov. April 1917 g. – Dekabr 1919 g. [Kazakh congresses. Collection of documents and materials. April 1917 – December 1919 Vol. 4.]. – Т.4. – 252 p.

Qoıgeldiev M.K. Stalinizm i repressii v Kazahstane 1920–1940-h godov. [Stalinism and repression in Kazakhstan in the 1920s and 1940s]. – Алматы, 2009. – 448 p. [in Russian].

Qoıgeldiev M. Alash qozǵalysy: Monografiya. Ekinshi kitap. [The movement of Alash: a monograph. The second book]. – Алматы: Mektep, 2017. – 656 p. (390-391 pp.) [in Kazakh].

Qoishybaev B. Aǵaıyndy Ádilevter taǵdyry. [The fate of the Adilev brothers]. <https://abai.kz/post/48620> [Esepke alyńǵan kúni: 20.03.2021]. [in Kazakh].

Qoishybaev B. Aq Baiseit [White Bayseit]. <https://abai.kz/post/99410>. [Esepke alyńǵan kúni: 15.12.2022]. [in Kazakh].

Eralyuly M. Áylieatalyqtar Ádilulyn bile me? nemese Sarysýda týyp, Máskeyde ólgen Dinshe kim? (Beibit Qoishybaevpen suhbat). [Do you know Aulieatians Adilovich? or who was born in serum and died in Moscow? (Interview with Beibit Koishybayev)]. //www.arainfo.kz/ [Esepke alyńǵan kúni: 12.02.2022]. [in Kazakh].

Materialy Gosýdarstvennoi komıssıı po polnoi reabilitatsıı jertv politicheskıkh repressıı (20-50 gody XX veka). T. 1. [Materials of the State Commission for the Complete Rehabilitation of Victims of Political Repression (20-50 years of the twentieth century). Vol. 1.]. /Pod ob.red. E.T.Karina. – Nýr-Sýltan, 2022. – 622 p. [in Russian].

Musaǵalieva A. Alash zıalyларыnyń qýdalanýy (1925-1933 jj.). Alash jáne Alashorda tarihy – muraǵat qujattarynda. [Persecution of the Alash intelligentsia (1925-1933.). History of Alash and Alashorda-in archival documents]. Halyqaralyq ǵylymı-tájiribelik konferensıanyń materialdary (Astana qalasy, 2012 jylǵy 21 qarasha) – Astana, 2013. – 200 p. [in Kazakh].

Nurpeisov.K. Alash hám Alashorda. [Alash and Alash Orda]. – Almaty: "Atatek", 1995. – 256 p. [in Kazakh].

Seidimbek A. Qazaqtyń aýyzsha tarihy: zertteý. [Oral history of the Kazakh: a study]. – Astana; Foliant, 2017. – 728 p. [in Kazakh].

Seifýllin Sáken (Sadýaqas). Tar jol taǵaq keshý. Úshinshi ret basylýy. [A narrow road, slippery. Third edition]. – Almaty: Qazaqtyń memlekettik kórkem ádebiet baspasy, 1960. – 482 p. [in Kazakh].

Soltústik Qazaqstan memlekettik arhivi. 1-qor. Akmolınskıı gýbernskıı komitet VKP(b). [Akmola Provincial Committee of the All-Union Communist Party (Bolsheviks)]. 1-tizim, 373-is.

Stenogramma. Protokol doprosa Bolganbaeva Hairetdına Abdrahmanovicha ianvará 1929 goda. // Krasnyi terror: Politicheskaiia istoria Kazahstana (Sbornik dokýmentalnykh materialov politicheskıkh repressıı 20-50-h godov XX veka). [Transcript. The protocol of the interrogation of Bolganbayev Khayretdin Abdrahmanovich. January 12, 1929. / Red Terror: Political History of Kazakhstan (Collection of documentary materials of political repressions of the 20-50s of the twentieth century)]. /Sostaviteli: Koıgeldiev M.K., Polýláh V.I., Tleybaev Sh.B. – Almaty: TOO "Tipografia operativnoi pečati", 2008. – 307 p. [in Russian].

Statia 58: Izmena Rodine. [Article 58: Treason to the Motherland.]. <https://bolashaq.edu.kz/novosti/statja-58-izmena-rodine/> [Esepke alyńǵan kúni: 15.12.2022]. [in Russian].

https://doi.org/10.51943/2710-3994_2022_32_4_73-83

МРНТИ 03.20.00

РЕПРЕССИВНАЯ ПОЛИТИКА СОВЕТСКОГО ГОСУДАРСТВА В ОТНОШЕНИИ СЕЛЬСКОГО НАСЕЛЕНИЯ В 1920-1930-е ГОДЫ

С.С. Исмаилов^{1*}, У.Т. Ахметова², Д.С. Беков¹

¹Костанайский региональный университет имени А. Байтұрсынова, Казахстан, Костанай;

²Атырауский университет имени Х. Досмухамедова, Казахстан, Атырау.

Корреспондирующий автор

E-mail: ismailov_7777@mail.ru (Исмаилов)

Аннотация. В данной статье рассматривается проблема взаимоотношений между советской властью и аграрным населением в тяжелый период, когда сельские жители подверглись жесткому давлению со стороны государства. Для реализации крупных промышленных проектов советскому государству требовались рабочие руки, продовольственные и финансовые ресурсы, которые могло дать только аграрная среда. Для преодоления сопротивления со стороны населения, успешные хозяйственники в лице баев и кулаков были подвергнуты конфискации скота и имущества, насильственному выселению в другие регионы, аресту и заключению в лагерях. находясь в заключении, их использовали как бесплатную рабочую силу на советских стройках. Основанием для их ликвидации как социального класса, было обвинение в обладании большим богатством, влиянием на местных жителей, служении в царской администрации до 1917 года, принадлежность оппозиционным партиям и другие.

Ключевые слова: Репрессии, конфискация, бай, кулак, ГУЛАГ, Прорва, аул.

1920-1930 ЖЫЛДАРДАҒЫ КЕҢЕС МЕМЛЕКЕТІНІҢ АУЫЛ ХАЛҚЫНА ҚАТЫСТЫ РЕПРЕССИЯЛЫҚ САЯСАТЫ.

С.С. Исмаилов^{1*}, У.Т. Ахметова², Д.С. Беков¹

¹А.Байтұрсынов ат. Қостанай өңірлік университеті, Қазақстан, Қостанай;

²Х. Досмұхамедов ат. Атырау университеті, Қазақстан, Атырау.

Автор-корреспондент

E-mail: ismailov_7777@mail.ru (Исмаилов)

Андатпа. Бұл мақалада ауыл тұрғындары мемлекет тарапынан қатты қысымға ұшыраған қиын кезеңдегі Кеңес үкіметі мен аграрлық халық арасындағы өзара қарым-қатынас мәселесі қарастырылады. Ірі өнеркәсіптік жобаларды жүзеге асыру үшін кеңес мемлекетіне тек аграрлық орта бере алатын жұмысшылар, азық-түлік және қаржы ресурстары қажет болды. Халықтың қарсылығын жеңу үшін байлар мен кулактар бастаған табысты шаруашылық иелері мал мен мүлікті тәркілеуге, басқа аймақтарға мәжбүрлеп шығаруға, тұтқындауға және лагерьлерге қамауға алынды. қамауда болған кезде олар кеңестік құрылыстарда тегін жұмыс күші ретінде пайдаланылды. Оларды әлеуметтік тап ретінде жоюдың негізі үлкен байлыққа ие болу, жергілікті тұрғындарға әсер ету, 1917 жылға дейін патша әкімшілігінде қызмет ету, оппозициялық партияларға мүшелік және басқалар болды.

Түйін сөздер: Қуғын-сүргін, тәркілеу, бай, кулак, ГУЛАГ, Прорва, ауыл.

THE REPRESSIVE POLICY OF THE SOVIET STATE TOWARDS THE RURAL POPULATION IN THE 1920s AND 1930s.

S.S. Ismailov^{1*}, U.T. Akhmetova², D.S. Bekov¹

¹A. Baitursynov Kostanay Regional University, Kazakhstan, Kostanay;

²H. Dosmukhamedov Atyrau University, Kazakhstan, Atyrau.

Corresponding author

E-mail: ismailov_7777@mail.ru (Ismailov)

Abstract. This article examines the issue of the relationship between the Soviet government and the agrarian population in a difficult period when rural residents were subjected to severe pressure from the state. To implement large industrial projects, the Soviet state needed workers, food and financial resources that could only be provided by the agrarian environment. In order to overcome resistance from the population, successful business executives in the person of bais and kulaks were subjected to confiscation of livestock and property, forced eviction to other regions, arrest and imprisonment in camps. While in prison, they were used as free labor on Soviet construction sites. The basis for their liquidation as a social class was the accusation of possessing great wealth, influence on local residents, serving in the tsarist administration until 1917, belonging to opposition parties and others.

Key words: Repression, confiscation, bai, kulak, Gulag, Prorva, aul.

Введение. В настоящее время одной из актуальных проблем казахстанской исторической науки является тема репрессий в отношении всех социальных групп населения в советское время. Известно, что 24 ноября 2020 года по Указу Президента Республики Казахстан К.К. Токаева была создана Государственная комиссия по полной реабилитации жертв политических репрессий (Токаев, 2020). Одним из направлений работы данной комиссии является выявление граждан, которые были незаконно репрессированы из числа казахских баев-полуфеодалов, бывших волостных правителей, аткаминеров, кулаков из числа переселенцев и иных категорий сельских жителей. Многие из числа подобных «врагов народа» подвергались насильственной высылке из района проживания, а некоторые отправляли в тюрьмы или лагеря, видимо считая их особо опасными для общества и государства. Таким образом, изучение использования насильственных методов в отношении населения, проживавшего в сельской местности, является одной из существенных в современный период времени.

Материалы и методы. В качестве основных материалов при написании данной работы являются архивные материалы, выявленные нами в процессе работы в различных архивах Казахстана и Российской Федерации. Для их обработки и анализа мы использовали такие методы, как объективность, историчность. Одной из основополагающих научных методик стал системный подход, который позволяет рассмотреть данную проблему со всех сторон и с учетом исторических событий исследуемого времени. Для эффективного изучения применялись такие методы: сравнительный анализ, критическое отношение при рассмотрении выявленных данных. Комплексное использование различных методов, позволил нам более объективно показать исследуемую историческую ситуацию.

Обсуждение. Изучение репрессивных процессов в отношении казахских скотоводов и крестьянства было начато в конце 1980-х в начале 1990-х годов, что было связано с началом перестроечных реформ в политической, экономической, а главное духовной сферах. Данный реформизм коснулся почти всех сторон жизни общества, переживавшего период надлома старой системы и зарождением новых императивов в обществе и науке, в частности. Реабилитационные процессы коснулись не только граждан, которые были незаконно осуждены, но и был открыт доступ ученым-исследователям к ранее закрытым ведомственным архивам различных правоохранительных органов. Таким образом, широкой публике стали доступны документы комитета государственной безопасности, министерства внутренних дел, судов, прокуратуры и иных

государственных органов, которые тем или иным образом были причастны к раскручиванию репрессивной машины в Советском Союзе.

В данный период выходит целый ряд сборников документов, которые проливали свет на формирование первых репрессий в отношении политических оппонентов большевиков и до их эволюции со всей системой лагерей, внесудебных органов («двойки», «тройки» и т.д.), доносительства, принуждения к даче ложных показаний, родственной поруки и других негативных сторон, сопровождавших данный процесс. Вышли такие труды, как «Реабилитация: как это было март 1956 – февраль 1956 гг.». В данной работе представлены документы, которые раскрывают первые шаги, предпринятые высшим руководством СССР по реабилитации определенной категории лиц, которые были репрессированы в основном в 1940 – в начале 1950-е годы. Одним из авторов, которая рассматривала репрессии в отношении крестьянства в советское время была канадский историк Линн Виола. Ее труд «Крестьянский ГУЛАГ. Мир сталинских спецпоселений» (Линн, 2010) наглядно демонстрирует весь процесс раскулачивания, который принял массовый характер в период проведения коллективизации. Многие кулаки, баи выселялись из мест своего проживания. После окончания ссылки, они возвращались домой, но через некоторое время их вновь ссылали и запрещали возвращаться домой. Таким образом, советская власть за одно и то же преступление наказывало людей повторно. Автор попыталась сделать анализ по созданию сельского хозяйства на основе карательно-экономической политике, что привело к массовому голоду в сельской местности. Она является автором работы «Крестьянский бунт в эпоху Сталина: Коллективизация и культура крестьянского сопротивления» (Линн, 2010). В научном труде рассматривается коллективизация сельского хозяйства и как, сельские аграрии выражали свой протест против насильственных методов создания колхозов. Рассмотрены различные формы сопротивления, от вооруженных восстаний до пассивного неприятия сельскохозяйственной реформы.

Другим автором, который рассматривал вопросы установления тоталитарной системы был О.В. Хлевнюк в своем труде «Хозяин: Сталин и утверждение сталинской диктатуры». Данная работа вышла в 2010 году и наглядно демонстрирует читателям, как происходило становление личной диктатуры И.В. Сталина и как советская система управления выстраивалась в угоду одного человека (Хлевнюк, 2010). Рассматриваемая работа интересна тем, что в ней достаточно четко и ясно показан данный процесс на основе многих архивных документов, которые ранее не могли быть доступны для широкого обозрения, так как содержат тайные стороны закулисных интриг высшего руководства СССР.

Среди отечественных ученых данной темой занимались определенный круг исследователей, которые рассматривали взаимоотношения аграрного населения с советской властью с различных позиций. В советской историографии все сельскохозяйственные реформы, проводимые в 1920–1930-е и последующие годы демонстрировали только успехи социалистического строительства, что было обусловлено цензурой, существовавшей в тот период. Идеологическая составляющая во всех сферах жизни являлись определяющей силой и принципом, которые проникали и направляли работу всех отраслей жизнедеятельности советского общества.

С началом перестройки и гласности, многие темы, которые были табуированы, раскрывались с других сторон, а доступ к архивным материалам, которые ранее были под грифом «Секретно», позволил ученым более объективно рассматривать происходившие процессы исследуемого периода. В казахстанской историографии данная тема была поднята в трудах М. Козыбаева, Ж. Абылхожин, К. Алдажуманова, Т. Омарбекова и других (М.К. Козыбаев, Ж.Б. Абылхожин, К.С. Алдажуманов, 1992). Отсутствие идеологических запретов и цензуры позволил исследователям провести глубокий анализ тех документов, которые определяли направление развития сельского хозяйства на рубеже 1920–1930-х годов.

Одним из исследователей проведения коллективизации в Казахстане являлся Омарбеков Т., который еще в 1994 году защитил докторскую диссертацию по теме «Лишение собственности и насильственная коллективизация казахских крестьян». Данный труд наглядно демонстрировал сущность советской политики по отношению к аграрному населению, которое должно было перейти в состояние государственных «крепостных крестьян», не имевших права покидать

административно-территориальную единицу проживания, заниматься собственным хозяйством, все имущество отдать в коллективное хозяйство на добровольных началах. Если кто-то выступал против новых правил, то он становился объектом преследования и подвергался различным видам наказания: лишение избирательных прав, повышенные налоговые обязательства, высылка в другие места проживания и т.д. Данным автором была выпущена хрестоматия «Голодомор в Казахстане: причины, масштабы и итоги (1930–1933 гг.)» (Омарбеков, 2011). В научном труде он попытался представить на основе архивных документов весь спектр проблем, который породила коллективизация, приведшая к огромной гуманитарной катастрофе в истории Казахстана – голоду 1930-х годов. Силловые методы проведения сельскохозяйственной реформы тяжело отразились на состоянии аграрного населения республики, что вызвало различные формы протеста со стороны крестьянства.

Результаты исследования. В области социально-экономической политики в первые годы советской власти правительство приняло курс на новую экономическую политику (НЭП), смысл которой заключался в использовании определенных капиталистических элементов в системе управления и функционирования предприятий. Данная политика в первые же годы показало свою эффективность, так как привлекались иностранные инвестиции, предприятия передавались в доверительное управление, крестьяне обрабатывали землю и имели возможность свободно распоряжаться полученной продукцией.

В середине 1920-х годов в результате внутрипартийной борьбы за власть, руководителем СССР становится И. Сталин, который был сторонником жестких мер при достижении целей. Избавившись от своих политических оппонентов, он перешел к реформам, которые коснулись всех сфер жизнедеятельности государства. Для проведения политики индустриализации, правительству необходимы были новые материально-технические, финансовые, продовольственные и людские ресурсы, которые позволили бы советской экономике достичь нужных результатов. Собственных средств у правительства было недостаточно для реализации крупных проектов, а также отсутствовали свободные рабочие руки. В городах существовал дефицит квалифицированных и неквалифицированных кадров, а единственным большим людским ресурсом обладала сельская местность, так как в Советском Союзе население являлось преимущественно аграрным, которое также могло дать достаточно финансовых и продовольственных средств для проведения индустриализации.

Для получения необходимых ресурсов государство усилило нажим на крестьянство, что выразилось в давлении на наиболее успешных хозяйственников, которые были представлены баями и кулаками. Большинство из них не оказывали какого-либо сопротивления, так как понимали, что любые акции протеста усилят репрессивные методы со стороны правительственных органов. Поэтому, чтобы выжить и не попадать под различные силовые акции, казахские состоятельные персоналии стали распределять свой скот между родственниками, отделять своих взрослых сыновей от своего хозяйства для ведения самостоятельного личного хозяйства, кулаки, если до этого расширяли собственные посевные площади, то теперь стали сокращать их, так как закупочные государственные цены на зерно и скот значительно уступали рыночным. Такая ситуация с ценами на сельскохозяйственную продукцию ставило в невыгодное положение сельских производителей, так как они почти не получали прибыли для дальнейшего развития собственного хозяйства. Имелся еще и идеологический аспект в данном вопросе. Советская власть не желала воспринимать образ успешного единоличного сельского предпринимателя в лице бая или кулака, так как образовавшиеся колхозы и совхозы должны были доказать превосходство социалистической системы над капиталистической и коллективной формой хозяйствования над единоличным. Необходимо отметить, что власть хотела избавиться от таких личностей, которые являлись не только успешными хозяйственниками, но и обладали авторитетом и влиянием в своем населенном пункте, будь то казахский аул или переселенческая деревня. В казахской среде бай являлся не просто богатым человеком, но и лидером своей общины, который обладал высоким образовательным уровнем, широким кругозором, знанием социально-экономической реальности и другими качествами, что позволяло ему быть лидером своего аула. Некоторые подобные персоналии обладали авторитетом не только в ауле, но и на районном и окружном уровне. Такая

категория людей могла повести за собой значительное число сторонников, в первую очередь заботясь о благосостоянии местного населения.

Представители власти на местах понимая это, предпринимали различные методы с целью снижения их влияния на население. Помимо конфискации их имущества, государственные органы предлагали выселять баев и кулаков в другие округа Казахстана или другие республики СССР. Необходимо отметить, что стал повсеместно использоваться принцип «классового разделения и межродовой розни». Это был старый и проверенный римский способ управления и устранения оппонентов «Разделяй и властвуй». Нагнетая обстановку, сея «классовую и межродовую рознь» большевики пытались разложить казахское общество на социальные классы, чтобы между ними посеять расслоение, недоверие, доносительство, вражду и нездоровую конкуренцию между отдельными родами. Такими методами советская власть расшатывала устои казахского общества, чтобы легче было укрепиться в казахской степи. Подобные принципы повсеместно использовались для достижения необходимого результата и укрепления собственной власти.

В рамках проведения конфискации и коллективизации на территории Костанайского округа проводились стандартные для того времени мероприятия. В архивных фондах сохранились документы, которые позволяют нам судить о том, каким образом проходили подобные мероприятия. Сохранилось дело в отношении Казмухамеда Алтынсарина. В данном документе имеется служебная записка о наличии количества скота, краткая характеристика, заявление конфискуемого. Интересно различная интерпретация имени «бая» – «Жасмухамед», «Казмухамед», «Касмухамед», «Касымхан». Мы более склонны к имени «Касымхан», так как данное имя указано в его собственном заявлении в Окружную комиссию по конфискации скота баев полуфеодалов, как указано в данном документе. Дело датировано 9 ноября 1928 годом (ГАКО, 74). К. Алтынсарин являлся жителем Кустанайского округа Тургайского района аула № 4. Тургайская районная комиссия по конфискации представила служебную записку, в которой указывается учтенный скот на 1 января 1928 года у данного гражданина (ГАКО, 74:1).

Таблица 1 – Количество скота в хозяйстве К. Алтынсарина.

Баранов	Коз	Рогатый скот	Лошадей	Верблюдов	В переводе на крупный
469	-	14	34	11	139 1/3 год
Фактически конфисковано					
Баранов	Коз	Рогатый скот	Лошадей	Верблюдов	В переводе на крупный
324	-	5	31	9	92 2/3

Конфискация, судя по документам, проходила в ноябре 1928 года. Анализ показывает, что верхняя часть таблицы, это скот на начало года, а нижняя часть – в конце года, когда начался процесс конфискации скота и имущества у казахских баев. Как видно из таблицы, количество скота в хозяйстве К. Алтынсарина убавилось, особенно это заметно по численности баранов, рогатого скота, а в общем на 47 единиц при перерасчете на КРС (крупный рогатый скот). Другая таблица содержит иную информацию по количеству скота – 350, а также 2 деревянных дома и 2 кб (скорее всего кибитка т.е. юрта). Указано не только место проживания, но и родовая принадлежность «Даулетбай». Данный документ интересен еще и тем, что дана «Характеристика» К. Алтынсарина. приведем ее полный текст: «Племянник известного всему Казакстану инспектора Нар. Училищ Тург. Область Ибрагима Алтынсарина. В 1916 г. Во время нац. движения Касмухамед он же Касымхан Алтынсарин был ханом и занимался крупным взяточничеством и поборами. Но когда при сов. власти население стало требовать обратно взятое им имущество, то он Алтынсарин большинство своего имущества записывал на имя своего родного брата их Жунуса, но фактически хозяином является сам. Ныне крупный аксакал активно участвует в родовых группировках». Орфография и сокращения сохранены как в документе (ГАКО, 74: 2).

9 ноября 1928 года зафиксирован входящий документ за № 11324 в Окружную комиссию по конфискации скота баев полуфеодалов заявление К. Алтынсарина. Данный документ раскрывает

некоторые особенности проводимой кампании раскулачивания. В первоначальный период по Тургайскому району было определено 5 хозяйств, подлежащих конфискации и высылке из пределов округа, но в то время он отсутствовал в списке. 23 октября 1928 года К. Алтынсарин подвергся действию Постановления ЦИК и СНК Казахстана от 27 августа 1928 г. «О конфискации и выселении крупнейших байских хозяйств и полуфеодалов». В заявлении автор указывает, что он не противится данному акту, но указывает на ошибочность некоторых сведений в его биографии, что послужило также основанием для распространения действия декрета и на него. В частности, он является сиротой и кедеем (бедняком), некогда не принадлежал к роду «Шеген», не служил в прежнее время в царской управленческой системе. Также в период национального движения 1916 года находился в заключении более одного месяца (34 дня). Все что он имел на момент конфискации, К. Алтынсарин заработал собственным трудом. Далее, говорится в заявлении, что у него изъяли 61 голову в перерасчете на КРС, что не является показателем крупного хозяйства и не подлежащего распространению действия декрета. Действительно, хозяйство, насчитывающее в кочевом районе более 400 голов, а в полукочевом более 300 голов, считались крупными, менее данного количества не подлежали конфискации. Заявление родственника И. Алтынсарина датировано 26 октября 1928 годом. Подпись заявителя написана с использованием арабской графики. Считаем, что данный документ был переведен с казахского языка на русский для предоставления в окружную комиссию. В заявление имеется резолюция, которая гласит: «т.к. конфискация имущества Алтынсарина произведена на законных основаниях в рассмотрении сего заявления отказать и приложить к делу» (ГАКО, 74: 5-6). Таким образом, окружная комиссия по конфискации отказалась от освобождения К. Алтынсарина от действия декрета от 27 августа 1928 года.

Первыми под действия Постановления от 27 августа 1928 года были подвергнуты лица, не только обладавшие значительным количеством поголовья скота, но и имевшие авторитет и пользующиеся уважением среди окружающих. Такие граждане считались социально-опасные, представлявшие угрозу для проведения «советизации аула» и даже свержению советской власти. То есть, сама власть понимала шаткость своего положения в Казахстане, особенно в местностях с преобладающим казахским населением. Страх перед такими лидерами и способностями их повести людей за собой, заставило правительство действовать на опережение, лишая казахский аул своих лидеров, которые были способны на серьезные поступки. Однако, исходя из имеющихся документов, большинство из них понимали, что сопротивление власти может привести к ужесточению карательной политики по отношению к населению, что вызовет людские потери. Казахское общество хорошо еще помнило действия карательных отрядов в 1916 году, приведшее к жестокости со стороны официальной власти. Для большинства населения действия советской власти не сильно отличалась от действий прежней царской администрации.

В Государственном архиве Костанайской области имеется документ, в котором представлен список крупнейших баев Кустанайского округа, на которых в первую очередь распространялось действие Постановления ЦИК и СНК Казахской АССР от 27 августа 1928 года. Данный список был сформирован по Постановлению Кустанайского Окружного Исполнительного Комитета Совета Рабочих, Крестьянских и Казахских депутатов, во исполнение постановления Каз.ЦИК и Совета Народных Комиссаров от 27 августа 1928 г., а позже был продублирован в газете «Степной крестьянин» № 73 (410), которая хранится в Архиве Президента Республики Казахстан (ГАКО, 2: 41-43).

Помимо крупных хозяйственников, конфискации и выселению за пределы округа подвергалась другая группа лиц, обозначенных как «бывшие волостные управители». Таких лиц окружная комиссия насчитала 11 человек. Вина данных граждан состояла в том, что в период существования имперской системы управления, эти персоналии входили в управленческую структуру и являлись руководителями таких административно-территориальных единиц, как волость. Данный факт в их биографии был достаточен для того, чтобы они и их семьи подвергались репрессиям со стороны советской власти. Известно, что данная категория лиц являлись не только бывшими волостными управителями, но была достаточно зажиточной и пользовалась большим авторитетом и уважением среди казахского населения. Необходимо отметить, что все они были достаточно грамотными и образованными людьми. Для ограничения влияния данной группы лиц, необходимо было не только

лишить их имущества, но и отправить в другой регион Казахстана, чтобы они не могли влиять на те процессы, которые происходили в казахском ауле. Как указывается в официальном документе: «выселить из пределов округа с конфискацией имущества и скота, как особо-социально-опасных, принадлежащих по своему положению ранее к привеллигированным группам, а также как бывших управителей, получавших особые награды от бывшего царского правительства, неоднократно связанных с антисоветской деятельностью, направленной не только к срыву проводимых Советами мероприятий, но и к свержению Советской власти,...» (выписка из документа оставлена нами без изменений) (ГАКО, 2: 41-43).

Подобная реакция советской власти по отношению к данным персоналиям, говорила о том, что власть недостаточно уверенно чувствовала себя в сельской местности, а также понимала, что коллективизация, проводимая её не встретит особого энтузиазма и вызовет протесты среди населения. Проведение дальнейшей политики «разжигания классовой борьбы» требовало от действующей власти ужесточения по отношению к лицам, способных анализировать и противостоять действиям правительства.

В районах Кустанайского округа проживали представители различных этносов, которые разными путями оказались на территории Казахстана. Среди европейских народов также существовали различные социальные категории, которые сложились в силу различных социальных и экономических факторов. В крестьянской деревне по определению советской власти существовали следующие «классы»: кулаки – зажиточные крестьяне, середняки – крестьяне, ведущие собственное хозяйство, способные обеспечить себя и часть продукции поставлять на рынок, бедняки – крестьяне, имеющие собственное хозяйство, способные прокормить собственную семью, а иногда и не всегда это происходило. Последняя категория для обеспечения собственной семьи трудились в качестве наемных работников в хозяйстве более богатых жителей деревни. К одним из таких регионов округа относился Федоровский район, который стал местом проживания представителей европейских этносов еще в период первых волн переселенцев из центральных районов Российской империи.

Для проведения конфискационной кампании деревне, использовались методы по разжиганию социальной розни между жителями населенного пункта, чтобы «руками народа» провести процедуру изъятия скота, земли, орудий труда и имущества у успешных хозяйственников. В начальный период определялись хозяйства, которые по мнению властей подлежали конфискации, а некоторых их владельцев высылали в другие округа. Официальные представительские органы объясняли собственные действия «обострением классовой борьбы в деревне» (ГАКО, 12: 1). Для успешного проведения коллективизации необходимы были средства производства и людские ресурсы. Если посевные площади, пастбища, рабочие руки имелись в достаточном количестве, то вопрос с сельскохозяйственной техникой и перерабатывающими мощностями выпускаемой продукции обстоял не так перспективно. Такие производства, как мельницы, лобогрейки, сенокосилки и другие орудия, имелись на селе, но были сосредоточены в руках такой социальной категории, как кулаки. Местные органы власти были наделены полномочиями, в соответствии с которыми они могли решением общего собрания сельского совета или колхоза изъять имущество, наложить различные дополнительные налоги и т.д. на любого жителя деревне, даже если он не являлся членом колхоза. При этом, так называемые кулаки облагались большими суммами, как антисоветские элементы. В Банновском сельском совете было принято решение о взимании денежных средств с местного населения, при этом старались учитывать «классовый подход» в проведении данного мероприятия. Нами был рассмотрен один архивный документ, в соответствии с которым с 29 человек были собраны деньги в размере 10050 рублей без указания цели сбора. При этом все они являлись членами колхоза, из них 10 человек являлись кулаками, а 19 человек «колхозниками», но менее зажиточными. Из всей собранной суммы 7000 рублей внесли кулаки, а 3050 рублей были внесены другими участниками сбора (ГАКО, 12: 1).

Помимо конфискации и наложения дополнительных налогов, применялась еще одна мера воздействия на зажиточных крестьян с целью уменьшения степени их влияния на деревенских жителей – это лишение их избирательных прав. Такая практика была распространенной, так как не позволяла гражданам, которые ранее работали в царском управленческом аппарате, выступали

против советских реформ и другие причины. Подобная мера не позволяла такой категории граждан участвовать в выборах в качестве избирателей и избираемых. Это озвучивалось как: «Вместе с этим, мы имеем огромную активность кулацких, контрреволюционных, вредительских элементов, старающихся сорвать социалистическое переустройство деревни, применяет всевозможные методы и способы борьбы, переходя в некоторых случаях на путь террора». В соответствии с решением избирательной комиссии 10 жителей Банновского сельсовета были лишены данных конституционных прав (ГАКО, 12: 1).

Помимо лишения избирательных прав, данная комиссия имела полномочия по восстановлению граждан право голоса. Там же рассматривался вопрос о восстановлении в избирательных правах жителей Банновского села Кучеренко Василия, Пилипенко Тихона. Кучеренко В. лишили право голоса за использование труда батраков на сезонных работах, а Пилипенко Т. За то, что он «является церковным начетчиком с 1924 года... был в банде, ...держит связь с контрреволюционным». Ходатайства данных граждан было отклонено. Заявление Братцева Филиппа о лишении избирательных прав и выселении из округа было рассмотрено Кустанайской окружной комиссией. В соответствии с ее решением, хозяйство данного крестьянина было признано середняцким, и он был восстановлен в правах (ГАКО, 12: 4-5).

Таким образом, в период конфискации имущества у баев и кулаков, собрание бедняков использовало подобные мероприятия для лишения части односельчан их имущества в собственную пользу. При этом имелись случаи, когда под видом борьбы с «баями, кулаками, подкулачниками, антисоветскими элементами и иными недовольными советскими реформами на селе гражданами» расправлялись такими методами. Необходимо отметить, что некоторые руководители, используя неграмотность или малограмотность сельчан не доводила всей сути и понимания различных правительственных указов и постановлений, а иногда специально вводя в заблуждение простых крестьян. Некоторые использовали это для сведения личных счетов, или пытались такими мерами отчитаться перед вышестоящим начальством. При этом, абсолютно не думая, что будет с людьми, которых подвергали административной высылке. Советское правительство данную инициативу отдавало в руки местного населения, чтобы еще более разжечь «классовую борьбу на селе», которая на самом деле превратилась в гонения против успешных хозяйственников. Данная категория граждан не позволяла власти демонстрировать все успехи и преимущества новой социалистической реформы и строя.

В данном деле находятся различные акты, согласно которым председатели сельсоветов и колхозов реквизируют имущество и скот у жителей деревни, попадающих под различные санкции в соответствии с Постановлением Каз.ЦИК и СНК от 27 августа 1928 года. Имеются акты от 22 ноября 1930 года по изъятию скота, недвижимого и иного имущества у некоторых граждан, проживавших на территории Банновского сельского совета (ГАКО, 12: 1, 64).

Судя по спискам раскулаченных на территории Банновского сельского совета, проживало значительное количество так называемых кулаков, к которым применялись различные меры воздействия, на основании союзных и республиканских постановлений, которые санкционировали конфискационную политику в отношении успешных хозяйственников. Помимо вышеуказанных постановлений, местные жители или колхозный актив имел право самим решать кого можно было подвергать тем или иным видам наказания. Наиболее распространенными были: конфискация имущества, скота, лишение избирательных прав, штрафы за прошлые недоимки, несвоевременная сдача хлеба, невыполнение утвержденных планов сдачи урожая, высылка в другие регионы, народные суды и приговоры. Такими методами власть пыталась через местное население проводить репрессивную политику на местах, искусственно делить общество на антагонистические классы, сословия, категории, тем самым противопоставляя одних граждан против других.

Такими штрафами и иными административными взысканиями советская власть проводила политику конфискации имущества у кулаков. Позже изъятый скот, недвижимость, земельные угодья, посевы и т.д. передавалось в коллективную собственность, т.е. в колхозы. Если колхозы были еще не организованы или малочисленны, то изъятые имущество передавалось в руки более бедным жителям села. Такая практика позволяла власти бесплатно пополнить колхозный фонд, хозяйство бедняков, разорить хозяйства кулаков и уменьшить их влияние. Власть по своему

усмотрению перераспределяла богатство сельских жителей, при этом не прилагая усилий для роста их благосостояния. Более успешных и зажиточных крестьян разоряла, высылала, а беднякам обещала «райские сады» в коллективных хозяйствах, устроенных по советскому типу. Данный вид ведения совместного хозяйства требовал отдачи всех сил и времени для работы на государство, а взамен предлагал только трудодни (галочки в тетради председателя колхоза), на основе которых они могли получать продукцию, позволяющую им кормить свою семью, но не более. Подобная политика «одурачивания народных масс» позже отрицательно повлияла на отношение работников к труду, когда человек не был заинтересован в качественном и количественном преумножении выпускаемой продукции.

Для полного уничтожения баев и кулаков, как социально активной прослойки общества использовалась вся государственная система принуждения и изоляции. Особое место в данном механизме занимала уголовно-исполнительная система в лице ГУЛАГа. В процессе изучения вопроса функционирования на территории Казахстана лагерей системы ГУЛАГ, мы исследовали такой рыбопромышленный лагерь, как Прорва или Прорвинский исправительно-трудовой лагерь (ИТЛ). Данный ИТЛ в начале 1930-х годов находился в пределах Гурьевской и Астраханской областей, соответственно Казахской АССР (ССР) и Российской Федерации. Известно, что ГУЛАГ – Главное управление лагерей существовало по принципу полной самостоятельности от автономных и республиканских властей и подчинялось союзному руководству в общей структуре Народного комиссариата внутренних дел (НКВД СССР).

Определенные архивные документы сохранились в государственном архиве Атырауской области, которые раскрывают некоторые аспекты формирования данного пенитенциарного учреждения. В ходе создания Прорвинского лагеря из хозяйственного оборота изымались земли из колхозной собственности и передавались на нужды ИТЛ на безвозмездной основе.

В фонде № 57 «Гурьевское рыбопромысловое товарищество Уральского союза рыбопромысловых кредитных товариществ» были выявлены документы, которые раскрывают процесс переноса колхоза «Бірлік» с территории Прорвы в Жылойский район в 1938 году. В своих заявлениях, работники колхоза ссылаются на невозможность заниматься рыбным промыслом, так как имелись проблемы с доступом к водным ресурсам и большим расстоянием до Каспийского моря («Материалы по переселению колхоза «Бирлик» на новое места (1 января – 15 сентября 1938 г)») (ГААО, 255). Также колхозники отмечали, что у них отсутствует желание работать рядом с осужденными, высокий уровень безработицы, вследствие чего отсутствие средств к пропитанию.

16-17 августа 1938 году на заседании Жылойского районного партийного комитета состоялось слушание по вопросу о распространении болезни Цинга. Главными причинами широкого распространения данного заболевания послужило слабое снабжение населения продуктами питания, отсутствие со стороны руководства колхоза внимания к проблемам работников коллективного хозяйства и бездействие районного отдела здравоохранения. Таким образом, мы видим, что местное население, которое проживало рядом с лагерными пунктами не было охвачено медицинским обслуживанием, наблюдалась безработица, проявлялись признаки надвигающейся гуманитарной катастрофы (т.е. голод) (ГААО, 184:104-107).

Благодаря нашей публикации в газете «Костанайские новости» от 15 июля 2021 года с нами связалась гражданка Российской Федерации (личные данные не будем показывать по ее просьбе), чей родственник отбывал наказание в Прорвинско-Астраханском ИТЛ (Черные паруса Прорвлага) Нами было получено личное дело Мозгового Георгия Федоровича, который находился в заключение в данном лагере. Исходя из материалов дела, осужденный родился в 1899 году в селе Енотаевка Сталинградской области, позже проживал в г. Астрахань. По социальному происхождению был из числа крестьян бедняков, имел низшее образование, работал в колхозе агентом по заготовке сена. Его личное хозяйство составлял один верблюд и одна корова. Семья состояла из супруги и четырех детей. Первый раз Мозговой Г.Ф. был арестован и осужден в 1930-м году по статье 58-10 УК РСФСР – антисоветская пропаганда и агитация. Возможно, он был недоволен проведением кампанией коллетивизации, понимая, что данная акция ничего положительного не даст крестьянам. Будучи членом сельского совета, Мозговой Г.Ф. являлся заместителем председателя комитета взаимопомощи. Находясь на первой ступени иерархической

лестницы советской системы власти он изнутри видели понимал пагубность коллективизации и наверняка рассуждал об этом на собраниях или среди других колхозников, за что вскоре и был осужден. После отбытия первого срока наказания он перебрался в г. Астрахань, где числился рабочим на одном из городских предприятий.

Второй срок заключения Георгий Федорович получил 8 октября 1940 года. Он был осужден Сталинским народным судом г. Астрахани по статье № 107 на шесть лет. Наказание Мозговой Г.Ф. отбывал в Астраханском исправительно-трудовом лагере в ОЛП № 5 (отдельный лагерный пункт). Осенью 1942 года его обвинили в новом преступлении – создание повстанческой контрреволюционной группы из числа заключенных в количестве 21 члена. Такую работу он проводил совместно с бригадиром Контуаровым, который тоже отбывал наказание в этом же лагере. Как выяснило следствие, данная повстанческая группа должна была перебить охрану, всех вольнонаемных работников и направиться к станции Джантерек. Потом захватить железнодорожную станцию, перебить там всех, прервать телефонно-телеграфную связь, железнодорожное полотно, захватить машины и направиться в тыл фашистской армии и присоединиться к ним. В дальнейшем, повстанцы должны были воевать против советской власти до ее полного свержения. Проводя анализ данного документа, нам ясно, что такой маленькой группе людей, вооруженной первоначально рабочими инструментами, не под силу было бы осуществить такой план. Очевидно, что лагерное начальство специально раздуло данное дело до таких масштабов, чтобы показать его значение и то, как оно борется с «врагами народа». Впоследствии Мозгового Г.Ф. приговорили к расстрелу, так как ему было предъявлено обвинение по нескольким статьям: 19-58-п 1А, 19-58 п 9, 58 п 11 УК РСФСР (Личное дело Мозгового Г.Ф.).

Заключение. Таким образом, мы видим, что система ГУЛАГ не только держала в заключении граждан, осужденных по различным статьям, но и «боролась» среди заключенных с «врагами народа», создавая и придумывая порой нелепые обвинения, понимая всю свою безнаказанность и веря в собственную «непогрешимость».

В АРХИВНЫХ ДОКУМЕНТАХ СОХРАНИЛИСЬ ДОСТАТОЧНО ИНТЕРЕСНЫЕ СВЕДЕНИЯ, КОТОРЫЕ ПРОЛИВАЮТ СВЕТ НА НЕКОТОРЫЕ ОСОБЕННОСТИ ПРОВЕДЕНИЯ РЕПРЕССИВНОЙ ПОЛИТИКИ СОВЕТСКОГО ГОСУДАРСТВА В ОТНОШЕНИИ СЕЛЬСКИХ ЖИТЕЛЕЙ. ТАКИЕ МЕТОДЫ СОЗДАНИЯ ГОСУДАРСТВЕННОЙ СОБСТВЕННОСТИ ЗА СЧЕТ НАСИЛЬСТВЕННОЙ КОНФИСКАЦИИ СКОТА И ИМУЩЕСТВА У СОБСТВЕННОГО НАСЕЛЕНИЯ ПОКАЗАТЕЛЕН, ТЕМ, ЧТО ВЛАСТЬ ИСПОЛЬЗОВАЛА ВЕСЬ АРСЕНАЛ ЗАКОНОДАТЕЛЬНО-ПРАВОВЫХ НОРМ ДЛЯ ЭТОГО. НЕОБХОДИМО ОТМЕТИТЬ, ЧТО ЧАСТО ЭТИ ПРАВОВЫЕ НОРМЫ НЕ СООТВЕТСТВОВАЛИ КОНСТИТУЦИИ, ИЛИ СОЗДАВАЛИСЬ НЕЗАКОННЫЕ СУДЕБНЫЕ ОРГАНЫ («двойки», «тройки» и другие), КОТОРЫЕ САМОСТОЯТЕЛЬНО И В КОРОТКИЙ СРОК РЕШАЛИ СУДЬБЫ МНОГИХ ЛЮДЕЙ.

Статья выполнена в рамках реализации проекта № АР 08856940 «Провинский и Астраханский лагеря в системе ГУЛАГ: «история, память, наследие (1932–1950 гг.)» МНВО РК.

Information about authors:

Ismailov Serikzhan Sagindykovich – Candidate of Historical Sciences, Associate Professor, Kostanay Regional University named after A. Baitursynov. Kazakhstan, Kostanay. E-mail: ismailov_7777@mail.ru. ORCID: <https://orcid.org/0000-0002-8595-2777>;

Akhmetova Ulzhan Tolegenovna – Doctor of History, Associate Professor, Atyrau University named after N. Dosmukhamedov. Kazakhstan, Atyrau. E-mail: ulzhan.a67@mail.ru. ORCID: <https://orcid.org/0000-0001-9900-2214>;

Bekov Dastan Saltanovich – doctoral student in 3 years of study Kostanay Regional University named after A. Baitursynov. Kazakhstan, Kostanay. E-mail: bekov.dastan@mail.ru. ORCID: <https://orcid.org/0000-0001-8668-1115>.

СПИСОК ИСТОЧНИКОВ И ЛИТЕРАТУРЫ:

Государственный архив Атырауской области (ГААО). Ф. 57. Оп.1. Д. 255.

Государственный архив Костанайской области (ГАКО). Р.73. Оп.2. Д.74.

ГАОО. Ф.15. Оп.1. Д. 184. Л. 104-107.

ГАКО. Р.73. Оп.2. Д.2. Л. 41-43.

ГАКО. Ф.143. Оп.1. Д.12. Л.1.

Козыбаев М.К., Абылхожин Ж.Б., Алдажуманов К.С. Коллективизация в Казахстане: трагедия крестьянства. – Алма-Ата, 1992. – 36 с.

Линн В. Крестьянский бунт в эпоху Сталина: коллективизация и культура крестьянского сопротивления. – Москва, РОССПЭН, 2010. – 368 с.

Линн В. Крестьянский ГУЛАГ. Мир сталинских спецпоселений Москва, РОССПЭН, 2010 г. – 335 с.

Личное дело Мозгового Г.Ф.

Омарбеков Т. Голодомор в Казахстане: причины, масштабы и итоги (1930–1933 гг.) хрестоматия. – Алматы: Қазақ университеті, 2011. – 203 с.

Указ Президента Республики Казахстан Токаева К.К. от 24 ноября 2020 года. О Государственной комиссии по полной реабилитации жертв политических репрессий. [Электронный ресурс]. URL: <https://adilet.zan.kz/rus/docs/U2000000456>. (дата обращения: 20.05.2022).

Хлевнюк О.В. Хозяин: Сталин и утверждение сталинской диктатуры (Изд. РОССПЭН, Москва, 2010. – 479 с. Черные паруса Прорвлага. URL: <https://kstnews.kz/newspaper/1063/item-69344>).

REFERENCES:

Gosudarstvennyj arhiv Atyrauskoj oblasti (GAAO) [State Archive of Atyrau region]. F. 57, Op.1 D. 255.

Gosudarstvennyj arhiv Kostanajskoj oblasti (GAKO) [State Archive of Kostanay region]. R.73 Op.2 D.74.

GAAO. F.15. Op.1. D. 184. L. 104-107.

GAKO. R.73. Op.2. D.2. L.41-43.

GAKO. F.143 Op.1. D.12. L.1.

Kozybaev M.K., Abylhozhin ZH.B., Aldazhumanov K.S. Kollektivizaciya v Kazahstane: tragediya krest'yanstva. [Collectivization in Kazakhstan: The Tragedy of the Peasantry]. Alma-Ata 1992. – 36 p. [in Russian].

Linn V. Krest'yanskij bunt v epohu Stalina: Kollektivizaciya i kul'tura krest'yanskogo soprotivleniya [Peasant Revolt in the Age of Stalin: Collectivization and the Culture of Peasant Resistance]. – Moskva, ROSSPEN, 2010 g. – 368 p. [in Russian].

Linn V. Krest'yanskij GULAG. Mir stalinskih specposelenij [The Peasant Gulag. The World of Stalin's Special Settlements]. – Moskva, ROSSPEN, 2010 g. – 335 p. [in Russian].

Lichnoe delo Mozgovogo G.F. [Personal file of Mozgovyy G.F.]. [in Russian].

Omarbekov T. Golodomor v Kazahstane: prichiny, masshtaby i itogi (1930-1933 gg.) hrestomatiya. [The Holodomor in Kazakhstan: Causes, Scale, and Results (1930–1933)]. – Almaty: Қазақ университеті, 2011. – 203 p. [in Russian].

Ukaz Prezidenta Respubliki Kazahstan Tokaeva K.K. ot 24 noyayurya 2020 goda. O Gosudarstvennoj komissii po polnoj rehabilitacii zhertv politicheskikh repressij. [On the State Commission for the Complete Rehabilitation of Victims of Political Repressions]. [Elektronnyj resurs]. URL: <https://adilet.zan.kz/rus/docs/U2000000456>. (data obrashcheniya: 20.05.2022). [in Russian].

Hlevnyuk O.V. Hozyain: Stalin i utverzhdenie stalinskoj diktatury [The Host: Stalin and the Assertion of the Stalinist Dictatorship]. (Izd. ROSSPEN. – Moskva, 2010. – 479 p. [in Russian].

Chernye parusa Prorvлага. [The Black Sails of Prorvlag]. URL: <https://kstnews.kz/newspaper/1063/item-69344>. (data obrashcheniya: 25.05.2022). [in Russian].

https://doi.org/10.51943/2710-3994_2022_32_4_84-94

IRSTI 03.20.00

THE HISTORICAL PERSONALITY OF KHAN TOKHTAMYSH IN THE POEM “EDIGE”

G. Narymbet^{1*}, A. Shashaev², D. Zhakash³

¹L.N. Gumilyov Eurasian National University. Kazakhstan, Nur-Sultan;

²Ch.Ch. Valikhanov Institute of History and Ethnology. Almaty, Kazakhstan;

³Academician A. Kuatbekov Peoples' Friendship University Kazakhstan, Shymkent.

Correspondent author:

E-mail: n.gulnur_85@mail.ru (Narymbet)

Abstract. The article analyzes the role of the personality of Khan Tokhtamysh in the studies of the history of the Ulus of Jochi, as it is clear that the centralization of the Altyn Horde state, which prohibits various civil strife, requires colossal painstaking work. The image of Khan Tokhtamysh, who reigned for several years in one of the most influential states of Eurasia, is expressed very incorrectly in some epic poems and some historical studies. In Soviet times, Tokhtamysh's personality was characterized only from the negative side, and there was a reason for this. One of them was that the identity of the person who captured and set fire to the city of Moscow, which is the capital of a giant empire called the USSR, naturally did not coincide with the ideology of that time. However, after the collapse of the Soviet Empire and independence, the "unpleasant" image of Tokhtamysh has an ambiguous and contradictory assessment. The evidence is the facts of the impartial image of Tokhtamysh in the epic poem Edige. Therefore, this article aims to reveal the objective image of Tokhtamysh in history and preservation in official historiography.

Key words: Jochi Ulus, epic poem, Tengeler, historical figure, Golden Horde, numismatics, power, Tatars, princes, khan.

ЕДІГЕ ЖЫРЫНДАҒЫ ТОҚТАМЫШ ХАННЫҢ ТАРИХИ ТҮЛҒАСЫ

Г.Б. Нарымбет^{1*}, Ә.К. Шашаев², Д.Б. Жақаш³

¹Л.Н. Гумилев атындағы Еуразия ұлттық университеті. Қазақстан, Нұр-Сұлтан;

²Ш.Ш. Уәлиханов атындағы Тарих және этнология институты, Қазақстан, Алматы;

³Академик Ә. Қуатбеков атындағы Халықтар достығы университеті, Қазақстан, Шымкент.

Автор-корреспондент:

E-mail: n.gulnur_85@mail.ru (Нарымбет)

Андатпа. Бұл мақалада Жошы ұлысының тарихын зерттеуде Тоқтамыш ханның тұлғасын толық танып білудің маңызы зор екендігі талданады. Себебі Алтын Орда мемлекетін түрлі таққа таласқан қырқысулардан тыйып орталықтанған мемлекет ету аса үлкен қажырлы еңбекті қажет ететіні түсінікті. Осынау Еуразия кеңістігін алып жатқан аса ықпалды мемлекетте бірнеше жыл билік құрған Тоқтамыс бейнесі кейбір жырларда және зерттеулерде тым ұнамсыз түрде көрініс тапқан. Кеңестік дәуірде Тоқтамыс тұлғасы тек ұнамсыз жағынан сипатталды, оның өзіндік себебі де болды. КСРО деп аталатын кеңестік алып империяның астанасы болған Мәскеу қаласын өртеген адамның тұлғасы әрине ол заманның идеологиясымен сыйыспады. Қызыл империяның жеккөрушілігін тудырды. Әйткенмен кеңес империясы ыдырап Тәуелсіздік алғанымзға бірнеше жыл өтсе де Тоқтамыстың «жағымсыз» бейнесі сол қалпында қалып қойды. Оның айғағы Едіге жырындағы Тоқтамыстың басына бар зұлымдықты үйіп-төккен қаралау фактілері. Сондықтан бұл мақалаға, Тоқтамыстың тарихтағы прогрессивті ролін ашып көрсетіп оның тарихи тұлғасын шынайы түрде қалыптастыру міндеті жүктелген.

Түйін сөздер: Жошы ұлысы, эпостық жыр, тенгелер, тарихи тұлға, Алтын Орда, нумизматика, билік, татарлар, княздар, хан.

ИСТОРИЧЕСКАЯ ЛИЧНОСТЬ ХАНА ТОХТАМЫША В ПОЭМЕ “ЕДИГЕ”

Г.Б. Нарымбет^{1*}, А.К. Шашаев², Д.Б. Жакаш³

¹Евразийский национальный университет имени Л.Н. Гумилева, Казахстан, Астана.

²Кандидат исторических наук, ведущий научный сотрудник,

Институт истории и этнологии им. Ч.Ч. Валиханова, Казахстан, Алматы;

³Университет дружбы народов имени академика А. Куатбекова, Казахстан, Шымкент.

Корреспондирующий автор

E-mail: n.gulnur_85@mail.ru (Нарымбет)

Аннотация. В статье анализируется роль личности хана Тохтамыша в исследованиях истории Улуса Джучи. Потому что понятно, что централизация государства Алтын Орда, запрещающая различные междоусобицы, требует колоссального кропотливого труда. Образ хана Тохтамыша, несколько лет царствовавшего в одном из влиятельнейших государств Евразии, в отдельных эпических поэмах и некоторых исторических исследованиях выражен весьма некорректно. В советское время личность Тохтамыша характеризовалась только с отрицательной стороны, и этому была своя причина. Одна из них заключалась в том, что личность человека, захватившего и поджегшего город Москва, являющуюся столицей гигантской империи под названием СССР, естественно, не совпадала с идеологией того времени. Однако после распада советской империи и обретения независимости «неприятный» образ Тохтамыша имеет неоднозначную и противоречивую оценку. Свидетельством являются факты нелицопрятного образа Тохтамыша в эпической поэме Едиге. Поэтому в этой статье ставится задача раскрыть объективный образ Тохтамыша в истории и сохранить его в официальной историографии.

Ключевые слова: Улус Джучи, эпическая поэма, тенгелер, историческая личность, Золотая Орда, нумизматика, власть, татары, князья, хан.

Introduction. Many sources on the history of the Jochi ulus give different information about them. Such types of sources include “heroic epics”. Especially noteworthy is the “Epic of Edyge Batyr”, which elegantly conveys the historical events of those times. The epic itself has several versions and has firmly established itself in the memory of all Turkic peoples not so much by its expressiveness and brilliance, but so much by its involvement in historical events (Asanova, 2010: 25).

In the epic about Edyge Batyr, the following is said:

Edyge sultan er, – dedi, [Edyge Sultan follow me, he said,]

Artynnan keldim men, – dedi, [I came for you, he said,]

Kidirshi batyr sen, – dedi [Wait for a bit, batyr, he said.] (Batyrlar zhyry, 2008a: 464).

The epic gives an assessment of the historical personality of Edyge through the popularization of the image of bravery. Also in the epic about Edyge batyr, it is said that from his youth he participated in resolving disputes in society, and even Toktamys Khan himself could listen to his decisions (Batyrlar zhyry, 2008b: 11). However, in the “Epic of Edyge Batyr”, as well as the epics of the Kazakh people, there is an image of an unprecedented villain, which is opposed to the main character. The image of Toktamys Khan belongs to such a character. In the epic itself, his image is described as follows:

Toktamystai zalymdy [A villain like Toktamys]

Tusirip taktan koiayyk. [We will demolish the throne.]

Toktamystai zalymnyn [A villain like Toktamys]

Basyn kesip alaiyk, [We cut off his head.]

Or there are other lines in the same epic song:

Toktamystyn sozine [To the speeches of Toktamys]

Zhalgyz Nogai ermedi, [Not a single Nogai trusted,]

Bir adam erip zhurmedi. [No one followed him.]

And in real life, there were many people who accompanied Tokhtamys and supported him, thanks to which Tokhtamys was able to unite the fragmented ulus of Jochi.

Toktamys zhaman torykty, [Toktamys was very worried]

Kelmegezin bir adam [Since no one came]

Ote zhaman korykty. [He was very much afraid]

Zhelmayany aldyryp, [Calling a messenger to him]

Keter boldy Toktamys, [Intended to leave]

“Turmaspyn,-dep,-kalaga”, [Saying: "I won't stay in the city"]

Keter boldy dalaga. [Decided to go to the steppe]

Katyn menen balaga [To his wife and children]

Toktamys boldy sadaga. [Toktamys was excited]

Orge karap zhoneldi, [He jumped up]

Toktamys kashyp dalaga [Run away to the steppe] (Batyrlar zhyry, 2008a: 464).

So who was Toktamys Khan really? Should the younger generation accept his historical personality through this song about Edyge batyr? It seems that the moment has come long ago when it is necessary to demonstrate his historical deeds and give a real assessment of his progressive actions. The relevance of our article lies in the fact that in this article we will try to accomplish these tasks.

Materials and methods. In the process of writing the article, methods of historical comparison and analysis were used. In addition, the materials of the Hundred-volume “Song of Heroes”, abstract materials and archival data of dissertation research were used as written sources, and links to research materials of scientists within the framework of this topic were made. In order to form a true image of a historical person and unify the data in the data, the method of “real analysis” and the methods of “historical personology” in scientific research, as well as to reveal the internal content of the topic, the method of “retrospective research” were used to study the movement of thoughts and scientific opinions of a number of researchers from the present to the past.

Discussion. Many scholars have dealt with materials related to the Ulus of Jochi, including disputes and songs between Edyge and Tokhtamys. The famous scientist R. Berdibay expresses the opinion that the image of Edyge reflects his contradictory personality by criticizing his actions towards the fall of the Golden Horde (Berdibay, 1990: 275). The Russian scientist N. Burlankov studied in depth the aspects of the Kulikovo battle in the history of the Ulus of Jochi (Burlankov, 1999:38-40), in his short life our great scientist Sh. Ualikhanov recorded the song of Edyge for the first time among our compatriots and included it in scientific circulation (Valikhanov, 1904:223-33), and L.L. Galkin expresses many valuable opinions (Galkin, 1985:189), V.L. Egorov also put forward the unique arguments regarding the Ulus of Jochi (Egorov, 1999:38-40), V.M. Zhirmunsky, in his work “The heroic epic of Turkic people”, makes the poem an object of comprehensive study (Zhirmunsky, 1974:726). A.N. Kirpichnikov delves into the history of the Golden Horde, drawing on his research on the Battle of Kulikovo. Among the scientists who made a significant contribution to the disclosure of the role of Toktamys in history are M.I. Mirgaliyev (Mirgaliyev, 2003: 165), E. Magauin (Magauin, 1993: 76), G.V. Nosovsky (Nosovsky, 1997: 131-154), F. Urmance (Urmance, 1999:149). In addition, M.G. Safargaliyev studied the topic of the Golden Horde in-depth based on archival data (Safargaliyev, 1960: 276), and the outstanding Kazakh scientist, geologist, and academician K.I. Satpayev was also interested in this Edyge song and devoted his work (Satbayev, 1989: 373). Among the Kazakh intellectuals of the beginning of the last century, it should be noted that the historian-Engineer M. Tynyshpayev made the first contribution to the study of the Personality of Edyge and Toktamys (Tynyshpaev, 1924: 3).

Research results. The historical significance of this poem lies in the fact that the researchers of the personality of Edyge gave him a different characteristic. For example, some researchers (Mirgaliyev, 2003: 165) say: “Emir Mamai, a major feudal lord and statesman, was very interested in establishing order in the country. He was not such an adventurous person as Edyge” while researchers such as B.D. Grekov, A. Yakubovsky claim that Edyge was a hypocritical person who had no stability and sincerity in his speech (Grekov, Yakubovsky, 1950: 384-385).

As for the Jochi Ulus, it is politically difficult to reconstruct the battle on the Vozha River and the meeting of the troops of Mamai, Tokhtamys on the Kalka River in the 1380s. This was not due to a lack of information, but because at that time important events were taking place in the Golden Horde itself, which brought Tokhtamys to power. In 1380, Tokhtamys united the entire Ulus of Jochi. This association in itself determined how great Tokhtamys' personality is. But the Russian chronicles are more concerned with the power of Mamai than with the personality of Tokhtamys. All this indicates that before the Battle of Kulikovo, the Russians were under the rule of Mamai. And even some researchers claim that there was no Kulikovo Battle, it was a literary treatment of the battle on the Vozha River (Nosovsky, Fomenko, 1997: 131-154); (Kirpichnikov, 1980: 3).

The difficulties of the 60-70s of the XIV century ended with the seizure of power by Khan Tokhtamys, who restored political stability throughout the territory of the Jochi Ulus. According to some researchers of the Jochi Ulus, Tokhtamys fled from Urus Khan, who caused the death of his father, to Emir Timur and took an army from him, then fought for power in the Blue Horde from 1376 to 1379 and subsequently united the entire territory of the Golden Horde.

Only researcher V.L. Egorov attaches importance to this event (Egorov, 1999:38-40), while other researchers seem to have bypassed it. But at first, researchers, relying on the evidence of the numismatics of the Golden Horde, wrote that the time of the beginning of the reign of Tokhtamys dates back to 1376, and later, relying on Russian chronicles and without revealing the reasons, they began to write that it dates back to 1380. Contradictions in the study of the personality of Tokhtamys originate in the intervals between these dates. That is, it seems that only after Mamai's defeat in the Battle of Kulikovo, Tokhtamys became khan. But Tokhtamys began to issue its coins in Saray in 1378. The coins that have come down to us were minted: in Saray, Syganak, Khorezm, Gulistan and Crimea. There are also coins minted in Hadji Tarkhan in 1381. As the coin data show, the information that relates to the reign of Tokhtamys Khan requires a radical revision. There are versions according to which Tokhtamys's father, Tuikozha, was the ruler of Mangystau. He ruled the western part of Khorezm and was subordinate to the emirs of the Blue Horde. There is also information that claims that Tokhtamys is a descendant of Toka-Temir.

There are many facts of denigration of Tokhtamys in the epic about Edyge Batyr, calling him a villain ruler and accusing him of the brutal murder of Zhylykбай's only son. Does this historical figure really deserve to be considered and portrayed in such a negative meaning? Even under Mamai Khan, many campaigns were made against the Russian people, in particular, up to the battle on the Kulikovo steppe. As for the Battle of Kulikovo, Russians and Tatars were equally deprived of military power in this war. However, researchers believe that it was in this battle that the Tatar army led by Mamai first felt the bitter taste of defeat. At that moment, Tokhtamys, who tried not to lose sight of his chance, had already subdued the entire territory of the Volga region. Like many Tatar khans before him, Mamai also sought to unite the country. However, the result was insignificant. The turmoil in the 60-70s of the XIV century stopped with the coming to the authority of Tokhtamys. The only evidence that can justify the historical role of Tokhtamys and his chanting by all psalmists is that he was able to establish political stability and restore statehood in the entire Ulus of Jochi, as well as put an end to political disputes for power. Basically, it was a struggle and political fragmentation for power that reached the bottom of the Jochi state and destroyed it from that stage of history. According to many sources, Tokhtamys, after the murder of his father by Urus Khan, fled to the city of Sarai and after a while, with the help of his supporters, captured the city of Syganak. According to the information in the work, "Genghisnama", Tokhtamys was involved in managerial affairs from a young age. In his youth, with the support of Arab oglan, he reached the rank of khan in Saray. And in general, it was only in the spring of 1379 that he was able to become a full-fledged khan by defeating Timur-Malik and subjugating the city of Saray. His capture of the city of Khorezm came at the peak of strengthening his power. We can see what a brave and talented ruler he was by his actions aimed at uniting the Jochi ulus. One of his testimonies can be traced to the feat of the khan, who has great organizational skills, who in the summer of 1380 annexed the cities of Kaji-Tarkhan and Majar to his ulus. Many sources note that after the Kulikovo battle, Tokhtamys's rival, Mamai's army sharply decreased, and only a small group of Tatars remained. Maybe that's why Mamai could not resist the onslaught of Tokhtamys and was defeated. The victory over Mamai brought Tokhtamys the glory of the "great khan". Thus, the reign of Khan Tokhtamys began. According to researchers studying the image of Tokhtamys, he is described as brave,

intelligent and at the same time very cunning khan. After consolidating his power throughout the Golden Horde, he stopped periodic campaigns from Lithuania and Poland to the territory of the Ulus. Moreover, he sent embassies to the Russians and demanded that their princes report to the Uluses in Saray. Many princes were forced to comply with his demands, while Prince Dmitry of Moscow refused to do so. Toktamys finds support from the princes of Ryazan, Nizhny Novgorod and Tver to restore the former territories that the ulus had during the reign of Khan Zhanibek, the great-grandfather of Toktamys Khan. Armed with such an idea, he and his assistants go on a campaign to Moscow against Prince Dmitry. During this campaign, Noyans of Toktamys Khan captured such important Russian principalities as Vladimir, Suzdal, Pereyaslavl and Moscow. Inspired by the victories, the Toktamys army plundered Moscow and burned half of the city. As punishment for Prince Dmitry's disobedience, the amount of Moscow's tribute to the Jochi ulus was doubled. Shortly after, Toktamys sent the chief imam of the city of Sarai to Moscow to ensure control over all Russian principalities. Since 1385, in order to strengthen the economy of the Golden Horde, Toktamys began to rule in the southern part of the Caucasus, thereby providing new trade routes for the Horde. At this time, the Konyrat clan gained powerful power in the Golden Horde itself. Perhaps this was also facilitated by the fact that Toktamys' mother comes from this genus. Ibn-Arabshah describes Toktamys as a man with a very iron and firm character (Ibn Arabshah, 2005:711). He was distinguished during the wars by his bravery. Toktamys also carried out a monetary reform, which was an innovation of that time. He unified the mass sizes of all coins. All these coins of the same mass were minted from the center and distributed throughout the Jochi ulus. In addition, all the surviving sources mostly report more about the main events in history, whereas the relationship of Edyge, Toktamys and Emir Timur among themselves is very intertwined, confusing, tortuous and full of undisclosed facts.

Currently, the study of the image of Toktamys, one of the two characters of a work of art that has long gone beyond the literature of the Turkic peoples, included in the golden fund of the world folklore, is very relevant. Since the national versions of the work describe historical events, i.e. the poem is based on real historical events, the nature of the poem remains unclear if one does not compare the artistic and historical images of Toktamys. Having failed to go beyond the Soviet censorship, we could not comprehensively study the personality of Toktamys, limiting ourselves only to the facts of his defeat by Emir Temur. And, in fact, he had many important things to do: as soon as Toktamys Khan ascended the throne, he stopped the 25-year struggle for the throne among the descendants of Genghis Khan in the Horde. He also united the Blue Horde, Khorezm, Hadji Circassian, Astrakhan and Mamai Hordes and made efforts to restore the unity of the powerful Ulus of Jochi.

In some versions of the epic about Edyge Batyr, information about the Emir Timur is given in detail, denoting his image, origins of origin, gender and place of birth.

Ol dariya da bu dariya, [That river and this river]

Ol dariyadan Syrdariya, [From that river comes Syrdaria]

Syrdariyadan – Samarkand, [From Syrdaria comes Samarkand]

Samarkandta otyrgan [He was sitting in Samarkand]

Amir Barlas Shakh Temir [Emir Barlas Shah Temir] (Idaga, 1988: 254).

The very historicity of the song is supported by these testimonies.

As for the identity of Edyge, Academician Zhirmunsky said: “Undoubtedly, during the life of Edyge, a legend began to form around his name. His personal courage, military successes, and authority as a ruler who maintained unity and order in the country earned him wide popularity and preserved his name in the memory of posterity” (Zhirmunsky V.M., 1974:726). In the war against the sons of Urus Khan, Edyge was with Toktamys and fought on his side. After Toktamys ascended the throne in the Blue Horde, he led Edyge to great power. Such mutual agreement between Toktamys and Edyge is well described in the Kazakh - language version of the epic as follows:

Zhauryndary zhaktaky, [The shoulders are so wide].

Tuime bauy tartpaly, [Pull-out button closure].

Al karakis ton berdi, - [The sable fur coat was given to him].

Ony ustine ki dedi, [Put this on, he said].

Kokala zhorga at min dedi [Rode a grey steed, he said].

Kyrymnan dau kelse, [If trouble comes from the Crimea].

Al, Edigem, sony sen bitir dedi. [You, Edyge, finish with them].

Kyrymnan zhau kelse, [If enemies come from the Crimea].

Al, Edigem, sony sen kyr dedi [You, Edyge, crush them all] (Magauin, 1993: 76). One of the first Kazakh scientists who wrote about the epic about Edyge Batyr was M. Tynyshpaev, who claimed: "I had to partly hear that our great-grandfathers came from the Crimea. In the middle of the XVI century after the Russians captured Kazan and the Crimea, those who were in the Crimea – stayed in the Crimea, those who were in Kazan – stayed in Kazan, and those who lived in Nogai – stayed there. Those who lived in the east of the Volga convinced of the impossibility of reuniting with them back, migrated, and formed a separate Kazakh khanate. The expression that asserts that "Alash became Alash when Alasha Khan became Khan" comes from this period (1570-1590). Before that there was no division of the Golden Horde (not counting only the Crimea). Edyge batyr, Emir Timur and Khan Toktamys are all representatives of the same era; Edyge died in 1419-1420, when there was no fragmentation of the state. 130-150 years after that, the unity of the Golden Horde collapsed and the state split into different parts" (Tynyshpayev, 1924:3). On this occasion, Emir Timur in his "Code of Laws" notes that his army was exhausted as a result of a long campaign lasting six months, they were also exhausted from hunger, so neither the armies nor their commanders had any desire to fight. He also writes that "on the contrary, Toktamys' army was cheerful, fresh... Knowing this, Toktamys wanted to take advantage of this chance, and they attacked me with a great onslaught... I bribed the enemy's flag holder in advance, he promised to throw the flag on the ground when the two sides entered the battle... As soon as his flag fell, Toktamys froze, not knowing what to do, and then began to run away. Thus, he sowed fear among the warriors and was overwhelmingly defeated" (Timur's Code, 1992:179).

Toktamys eventually became a victim of betrayal. In the epic about Edyge batyr, his words are quoted to those who chased Toktamys: "Your ignoble master Toktamys, do not bow to him from now on. My grievances if my flying arrows do not speak, then they will not come out of my mouth. Once a man rides, he does not forget to run away like a woman" (Satbayev, 1989: 373). From these words, it is clear how brave, stubborn and straightforward Edyge was. As a historical source, the image of Kobylandy batyr is known to us from the novel "Rage" by the author of historical novels I. Yessenberlin. For comparison, there are many historical facts and geographical names in the song about Kobylandy Batyr. Modern researchers confirm historical data that the song "Manas", which most Kazakh scientists have studied, is also closely related to the image of Tokhtamys Khan. At the same time, the presence of different historical geographical names and various variations of the epic about Yedig batyr among the Turkic peoples, this epic is consonant with one of the ancient Kazakh lyric-epic psalms "Kozy Korpesh-Bayan Sulu". Ch. Valikhanov in his work "The First Letter" notes the following: "Kazakh epics are a real reflection of the worldview and mutual understanding of their society, and since there are essays there, they have a powerful educational property and great importance that interests a person". Therefore, what is said in the epic that Baltaly, Baganaly, Yst, Toleu, Serkesh, as well as Karabay, passing along the summer pasture of Dombyraly, crossing Monshakty, Tumen, arrival in the sea of Muz, will have a great impact on the awareness of the historical fact and will increase the reader's knowledge. Based on the data of the lyric epic, A. Margulan notes that the Kazakhs of that time wintered in the Semirechye-Syr Darya region, in the spring they supplied their transport movements, together with their possessions they wandered to Saryarka. Before the beginning of the hot days, cattle were bred in the pastures of Kulundy, Baraba, Kokmaisa. Then they moved into the forests of Western Siberia. Thus they reached the shores of the Glacial Ocean. With the onset of cold weather, they migrated back to Semirechye-Syr Darya and reunited with the remaining tribesmen here. The place of Baganaly noted in the work is a dense forest (taiga) in Siberia with pine columns, and Baganaly, apparently, is a place named by our Kazakhs as a result of cutting down forests with sharp axes and opening new paths. This place, called Baltaly-Baganaly, with rivers and lakes, in ancient times was a habitat for Kazakhs in Siberia. Here, this information is undoubtedly a source of knowledge for inquisitive youth, filling the knowledge base and expanding the horizons of knowledge. In addition, such national games as Assyk, and Audaryspak, educational games that instil Kazakh physical education were reflected throughout the song. There is no doubt that, in general, the poem is one of the most elegant, good-quality works of the Kazakh people, filled with instructions and morals. In the epic

about Edyge Batyr, the image of Tokhtamys Khan can be compared with the image of Afrasiab from the saga of "Shahnameh", one of the oldest psalms.

In Persian writings, especially in Tajik encyclopedias, Afrasiab is depicted as a symbol of atrocity in the sense of a monster. Nevertheless, Persian literary sources reveal some moments of truth related to the fate of Afrasiab, albeit in the form of a legend. We know they matter here. The Shahnameh describes "Many heroic actions of Nuzar, the son of Manuchehr. In one fierce battle between Iran and Turan, Nazar was killed by Afrasiab. Then the Iranian country goes through a serious crisis, and Afrasiab occupies the Iranian throne for twelve years. The huge Er Tonga fought a lot with Rustam, the main and most beloved hero of the Iranian folk epic. There are many legends in the saga that have a general pedagogical, instructive character. Afrasiab's birth is told in one legend as follows: Shah Pashang was deeply in love with Ala Pise Zhadu's daughter at a young age. Before receiving his father's blessing, he marries his beloved girlfriend. Nine months, nine days later, she gave birth to his son and named him Afrasiab. In fact, it was Afrasiab or Pirasiab, which later became known as Afrasiab. Because godmother Afrasiab noticed that the baby was born baggy. A woman discovers that a bag of blood was born instead of a baby. Horrified, the godmother snatches a bag filled with blood from the center of the Royal Palace, carries it to the bank of a leaking ditch and pierces the bag with the tip of a knife. Suddenly, the look and arms up to the elbow catch the eye of a red baby. When he touches the child's face, he notices that it is soaked in blood. When the woman went to the water to wash her hands, the water pressure increased and the boy fell out of the woman's hands, thereby the water carries him through the water up to the warehouse of the watermill. The miller, noticing the stop of the mill chariot, thinks that something is stuck there and therefore clogged. When cleaning this chariot, the miller discovers a baby stuck there. He brings it home. Having wrapped and wrapped the baby, they put him to bed. As soon as he wakes up, he cries for food. At that time, the miller's female dog was also feeding her puppies. Not knowing what to do, the miller gives the baby to the bitch to breastfeed. A child who sucks a bitch's breast falls asleep. The miller thought: "Tomorrow I will take the child to his owner" and fell asleep himself. Soon Shah Pashang was informed that the born boy was carried away by the current, and the godmother was hysterical at that time. The Shah sends his warriors everywhere to find the child and bring him. Seekers are surprised to see a baby lying in the bowels of a bitch. Quickly the child and the miller are taken to the palace, to the Shah. Pashang hag is sad to hear that the baby was breastfed by a bitch. Because of this, he orders the miller to be beheaded. Also, the shah, having gathered soothsayers and a clairvoyant, asks to tell about the future fate of the baby. They answer that "As he was suckled with the milk of a bitch, he will live wildly like a dog, and the fact that he was born covered in blood means that he will be thirsty to shed blood, he will be a bloody killer". As the predictors claimed, so it was in the future. Everything came true. All those qualities that the soothsayers said were in his blood. During the wars, his enemies referred to him as "the milk-drinking bitch", "who grew up on the miller's doorstep". Given the existence of the proverb "Mother's milk develops thinking", the story about the birth of Afrasiab is very instructive. It was his poem that was nicknamed "Farasiab" or "Parasiab", which means "mill pole". Later it was changed to Afrasiab (Abusharap Sairan, 2004: 354). Although in this song Afrasiab, as well as Toktamys, is depicted as a murderer, this makes sense: we see how great and outstanding a figure of his time was the historical figure of Afrasiab during these events. With the help of this psalm, we get data about Afrasiab. No matter how the image of Tokhtamys sounds in the song of Edyge, we can judge as to how historically significant it is. The Shahnameh mentions Tahmuras, who invented the inscription, and shows that he ruled for 30 years. In this saga, Tahmuras is listed as the ancestor of Afrasiab. And in the "Avesta" it is reported about the battles of Tahmuras with demons and devils. He is a leader who forbade paganism, worshipped God and promoted being a believer. He was in the religion of the prophet Idris. It is known that Toktamys was a descendant of the famous Genghis Khan and intended to spread the Muslim religion.

The fact that in the epic about Edyge Batyr, Toktamys allows the boy Edyge to rule suggests that his resourcefulness and ability to resolve disputes are combined with moments of oratory of the Kazakh people. As an example of this, the following story can be mentioned: a famous speaker (sheshen) Toksaba saw an eight-year-old boy grazing a lamb behind one of the villages and asked him:

Son, whose is this lamb? He asked.

Grandfather, this lamb belongs to the sheep, the boy replied.

Your father didn't have a name, he said.

My father has both a dark horse and a bay horse,

And he has a yellow horse and a red horse, the boy replied.

Speaker (sheshen) thought to himself what a stubborn boy he is. Taking out and shaking out his rattling snuffbox made from the horn of a mountain goat, he puts tobacco-nasvai under his tongue. Then the boy asks: - Grandpa, what kind of animal's horn is your snuffbox made of? Hearing the untruthful answer of the speaker (sheshen), the boy resourcefully says: “However, it is true that they say that the land of the dissolute people is worn out. Our people make shanyrak from rabbit horns. And yours were needed only for a snuffbox”. Toksaba could not respond to such a shrill speech. If we compare the fragments of the epic about Edyge Batyr with the verses of Makhambet, we can find the following points. In the epic about Edyge batyr it is said:

Men kelermin, ketermin, [I'm leaving, I'm coming].

Satemirdei kalmaktyn [As Satemir of the Kalmyks].

Eline izdep zhetermin, [I 'll get there and find it].

Satemirdin elinde [At Satemir's nation].

Shubardy ush ai bagarmyn. [I will graze three months of spotted].

Osy otyrgan kalandy [And this city of yours].

Talkan kylyp shabarmyn. [I will crush to dust]

Toktamystai khanynnyn [And your khan as Toktamys].

Ordada basyn alarmyn. [I'll cut off his head].

Ush ai toksan kun bolganda, [Three months later].

Osy ordaga zhetermin, [I will get the Horde].

Kelerde habar etermin. [I will inform you upon arrival].

And now let's consider what Makhambet Otemisuly said to Sultan Baymagambet. Here Makhambet says the following:

Men ak sunkar kustyn soiy edim, [I am the best of the white falcons].

Shymyrkansam tage ketermin, [I'll leave if I'm offended].

Ketpei de neshik etermin? [Why do you hate me?].

Bul bargannan bararmyn, [As I leave, so I will leave,].

Kiyadan oryn alarmyn, [I'll find a shelter in the steep mountains].

Otinip alyp ot zhakpan, [I will not ask for fire].

Dushpanga kylysh urarmyn. [Let enmity warm me.].

Zhazga bi rai kalganda, [You've caused yourself the trouble.].

Ala sapyran bolganda, [When the time of nomadism comes,].

Boline koshken elindi [When snows sprout everywhere,].

Borikken koidai kylarmyn. [Like scaring sheep away,].

Zharyla koshken elindi, [Your people running in hysterics].

Zharaly koidai kylarmyn. [Equalize with a herd of sheep].

Men ketkenmen tek ketpen, [I'm leaving for a reason].

Sizden artyk tabarmyn. [I'll find myself a better khan!].

Ashuyma kop tisen, [If you annoy me completely,].

Ozekti zhanga bir olim, [I won't yap like a mutt.].

Ordandy talkan kylyp shabarmyn. [I'll come and ruin your bet.].

And there is also a poem that he said to Zhangir Khan: [XXX].

Khan emessin kaskysynh [You are not a khan, you are a wolf geek,].

Kas albasty baskyrsyn [Covering the witch at night,].

Dostaryn kelip tabalap [Friends — and those will become enemies,].

Dushpanyn senin basks ursyn! [The enemies will stone you!].

Khan emessin ylansyn [You are not a khan, you are a disaster].

Kara shubar zhylansyn [You're a snake's spawn].

Khan emessin ayarsyn [You don't deserve respect as a khan].

Aiyr kuiryk shayansyn! [You're a creeping bastard, crawling forward with cancer] (M. Baidildayev, Magauin, 1984:115).

This is what Makhambet said to Zhangir Khan. And now, thanks to such works, the image of Zhangir Khan has been formed in the minds of generations as an evil khan for many years. But in fact, Zhangir Khan is a historical figure who built schools in the Bukey Horde and opened centers of culture in the Kazakh Steppe. Is it not enough to say that Zhangir Khan built the first archival institution in the Bukey Horde on Kazakh Steppe, not to mention other actions? His similar advanced actions remained nameless after the aforementioned and other verses of Makhambet written against him. In this sense, one can see similarities in the fates of Tokhtamys Khan and Zhangir Khan. And the moment has come to restore the true images of these two personalities.

In general, taking into account the existence of different versions of the epic about the Edyge batyr, the image of Khan Toktamys in the "Epic about Edyge" is more appropriate to reality. Because it is in this epic that not only the facts of his denigration are given, but also such moments as he took care of Edyge and brought him up in the spirit of rulers, batyrs, which also comes close to the real fact.

Ninety viziers of Tulymbi, not seeing his proximity to Toktamys, inform the khan that he is without a son and can harm him, to which the Khan Toktamys answers them as follows:

Aita bermen, auzyna ne kelse, [Don't say what you want].

Barlygy muratyna zhetken bar ma eken?! [Who has achieved everything?!].

Satyp alyp bolmas Kudai bermese, [It is impossible to buy all if God does not give].

Kairatpenen uldy bolu bar ma eken?! [Is it possible to have a son with courage?].

Bul dunienin asli ozi zhalgan-dur, [This world is temporary].

Kone sarai barlygynan kalgan-dur. [The old palace remains from everyone].

Myn zhasasak, turmas sony oiran-dur, [We are not forever alive in this world].

Konil muratyna zhetken bar ma eken?! [Is there anyone who is satisfied with life?].

In addition, Edyge, during a campaign against the enemy, addresses his army as follows:

Lashkerim, soz aitaynm esitin, [Warriors, I will say one thing, listen to me].

Kauiptenseniz, shurtka kaityn, bekterim. [If beware, come back, soldiers].

Toktamys khan, atam bizdi surasa, [If Grandfather Toktamys Khan asks about us].

Baryp bizden salem aityn, bekterim. [Give them our greetings, soldiers].

Here, as we can see, Edyge is interested in whether his grandfather Toktamys and not his father Tulymbi, asked him. That is, it is not difficult to see his very close and warm attitude toward Toktamys here. If Toktamys had not shown paternal care, would Edyge have reached such personal heights? That is, his respectful attitude towards Toktamys is clearly visible here. If you look at the versions of the song Edyge, written in the language of different nationalities and peoples, you can see that at one time the Golden Horde was a huge empire that occupied the Eurasian space, uniting many nations. And were the actions of Toktamys, who ruled for almost a quarter of a century and united this empire into one environment from the fractures of various small khan structures, and the actions of Edyge Batyr, which caused the collapse of such a huge state and destruction following the crushing campaigns of Emir Timur, right?

Conclusion. According to many sources and the epic "Forty Crimean Batyrs", the batyrs who kept up with them really were in history. For example, Suyinish, Kaztugan, Kobylandy, Edyge, Toktamys, Syryra zhyrau and others (Қазақ хандығы дәуіріндегі әдебиет, 1993:176). According to these sources, under Uzbek Khan, observatories operated in the ulus of Jochi, which were engaged in the study of the celestial world. During the Toktamys' reign, the work of these observatories was supported, and famous scientists of that time were concentrated in Saray. Coins with images of horoscope signs can be noted as material evidence of this. Representatives of such clans and tribes as Mangytai, Jalair, Mansur, Sejuir, Baryn and others mainly participated in the unified state authority created by Khan Tokhtamys. As most sources show, Edyge batyr killed Toktamys Khan.

In conclusion, it can be stated that a historiographical analysis was carried out on previously published and modern studies that concerned information about the progressive role in the history and historical personality of Toktamys Khan and a review of the literature was made from a new position. The problems considered and the results obtained in the future contribute to a different look at this study.

Information about authors:

Narymbet Gulnur – Doctoral student, L.N. Gumilyov Eurasian National University. Kazakhstan, Astana. E-mail: n.gulnur_85@mail.ru, ORCID: <https://orcid.org/0000-0001-9098-8910>;

Shashaev Auezkhan – Candidate of Historical Sciences, Leading Researcher at the Ch.Ch. Valikhanov Institute of History and Ethnology. Almaty, Kazakhstan. E-mail: shashaevauezhan@mail.ru, ORCID: <https://orcid.org/0000-0002-4902-01120>;

Zhakash Dosmukhambet – Academician A. Kuatbekov Peoples' Friendship University, Associate Professor of the Department of History of Kazakhstan and Social Sciences and Humanities, Candidate of Historical Sciences. Kazakhstan, Shymkent. E-mail: zhakash78@inbox.ru, ORCID: <https://orcid.org/0000-0003-1822-2616>.

ӘДЕБИЕТТЕР МЕН ДЕРЕКТЕР ТІЗІМІ:

Асанов Ж. «Едіге» жыры тарихи қаһармандық эпос. Филол. ғ.д. ғылыми дәреж. алу үшін дайынд. диссер. автореф. – Алматы, 2010. – 165 б.

Әбушәрәп Сайран. Афрасиаб. (Алып Ер Тонға): Монография. – Түркістан: Тұран, 2004. – 354 б.

Бабалар сөзі: Жүз томдық. 50-т. Батырлар жыры. – Астана: Фолиант, 2008. – 464 б.

Бабалар сөзі: Жүз томдық. 39-т. Батырлар жыры. – Астана: «Фолиант», 2008. – 448 б.

Бердібай Р. «Едіге батыр» жыры. – Алматы: Әлем, 1990. – 275 б.

Бес ғасыр жырлайды» 1 том. / Құраст. М. Байділдаев, М. Мағауин. – Алматы: Жазушы, 1984. – 115 б.

Бурланков Н. Куликовская битва – на Воже? // Родина. – 1999. – 10. – С. 38-40.

Валиханов Ч.Ч. Идиге (Джир). Соч. – СПб, 1904. – С. 223-233.

Галкин Л.Л. Некоторые новогодние монеты Золотой Орды // СА. – 1985. – №4. – С. 186–197.

Греков Б.Д., Якубовский А. Золотая Орда и ее падение. – М.-Л.: Наука, 1950. – 508 с.

Егоров В.Л. Историческая география Золотой Орды. – М.: Наука, 1985. – 64 с.

Жирмунский В.М. Тюркский героический эпос. – Л.: Наука, 1974. – 726 с.

Ибн Арабшах. Чудеса предопределения в судьбах Тимура. История Казахстана в арабских источниках. Т. 1. – Алматы: Изд.во. «Дайк–Пресс», 2005. – 711 с.

Идэгә. – Казан: Татарстан китап нәшрияты, 1988. – 254 б.

Кирпичников А.Н. Куликовская битва. – Л.: Наука, 1980. – 122 с.

Қазақ хандығы дәуіріндегі әдебиет. Хрестоматия / Құраст. М. Мағауин. – Алматы: Ана-тілі, 1993. – 176 б.

Мағауин М. Едіге. – Алматы: Айқап, 1993. – 76 б.

Мирғалиев И.М. Политическая история Золотой Орды период правления Токтамыш хана. – Казань – 2003. – 165 с.

Носовский Г.В., Фоменко А.Г. Новая хронология Руси. – М.: Факториал, 1997. – С. 131-154.

Сафарғалиев М.Г. Распад Золотой Орды. – Саранск, 1960. – 279 с.

Сәтбаев Қ.И. Ғылым мен мәдениет туралы таңдамалы мақалалары. – Алматы, 1989. – 373 б.

Тынышпаев М. «Сана» журналы. №2-3. 1924.

Урманче Ф. Народный эпос Идегей. – Казань: Фэн, 1999. – 200 с.

Тамерлан. Эпоха. Личность. Деяния. – М.: ГУРАШ, 1992. – 179 с.

REFERENCES:

Acanov Zh. «Edige» zhyry tarihi qaharmandyq epos [The song «Edige» is a historical heroic epic]. Almaty, 2010. – 165 p. [in Kazakh].

Abusharap Sajran. Afrasiab. (Alyp Er Tonğa) [Afrasiab. (To The Giant Saddle)]: Monografiya. – Turkistan: Turan, 2004. – 354 p. [in Kazakh].

Babalar sozi: Zhyz tomdyq. 50-t. Batyrlar zhyry [Ancestor: Zkhyz volume. Vol. 50 zkhyr heroes]. – Astana: Foliant, 2008. – 464 p. [in Kazakh].

Babalar sozi: Zhyz tomdyq. 39-t. Batyrlar zhyry [Ancestor: Zkhyz volume. Vol. 39 zkhyr heroes]. – Astana: «Foliant», 2008. – 448 p. [in Kazakh].

Berdibaj R. «Edige batyr» zhyry [Song «Eddie batyr»]. – Almaty: Alem, 1990. – 275 p. [in Kazakh].

- Bes gasyr zhyrlajdy [Imp gasyr zhyrlajdy]. 1 tom. / Qurast. M. Bajdildaev, M. Magauin. – Almaty: Zhazushy, 1984. – 115 p. [in Kazakh].
- Burlankov N. Kulikovskaya bitva – na Vozhe? [Kulikovskaya Battle – on Vozha?] // Rodina. – 1999. – 10. – pp. 38-40. [in Russian].
- Valihanov Ch.Ch. Idige (Dzhir) [Idige (Jir)]. Soch. – SPB, 1904. – pp. 223-233. [in Russian].
- Galkin L.L. Nekotorye novogodnie monety Zolotoj Ordy [Some New Year coins of the Golden Horde] SA. – 1985. – №4. – pp. 186-197. [in Russian].
- Grekov B.D., Yakubovskij A. Zolotaya Orda i ee padenie [The Golden Horde and its Fall]. M.-L.: Nauka, 1950. – 508 p. [in Russian].
- Egorov V.L. Istoricheskaya geografiya Zolotoj Ordy [Historical geography of the Golden Horde]. – M.: Nauka, 1985. – 64 p. [in Russian].
- Zhirmunskij V.M. Tyurkskij geroicheskij epos [The Turkic Heroic Epic]. – L.: Nauka, 1974. – 726 p. [in Russian].
- Ibn Arabshah. Chudesa predopredeleniya v sud'bah Timura. Istoriya Kazahstana v arabskih istochnikah [miracles of predestination in the destinies of Timur. The history of Kazakhstan in Arabic sources]. T. 1. – Almaty: Izd.vo. «Dajk–Press», 2005. – 711 p. [in Russian].
- Idəgə [Ideg]. – Kazan: Tatarstan kitap nəshriyaty, 1988. – 254 p. [in Russian].
- Kirpichnikov, 1980 – Kirpichnikov A.N. Kulikovskaya bitva [Battle of Kulikovo]. – Leningrad: Nauka, 1980. – 122 p. [in Russian].
- Qazaq handygy dəuirindegi adebiet. Hrestomatiya [Literature in the era of the Kazakh Khanate. Anthologies]. Qurast. M. Bajdildaev, M. Magauin. – Almaty: Ana-tili, 1993. – 176 p. [in Kazakh].
- Magauin M. Edige [Edige]. Almaty: Ajkap, 1993. – 76 p. [in Kazakh].
- Mirgaliev I.M. Politicheskaya istoriya Zolotoj Ordy period pravleniya Toktamysh hana [The political history of the Golden Horde during the reign of Toktamysh Khan]. Kazan, 2003. – 165 p. [in Russian].
- Nosovskij G.V., Fomenko A.G. Novaya hronologiya Rusi [New chronology of Russia]. M.: Faktorial, 1997. – pp. 131-154. [in Russian].
- Safargaliev M.G. Raspad Zolotoj Ordy [The Collapse of the Golden Horde]. Saransk, 1960. – 279 p. [in Russian].
- Satbaev Q.I. Gylym men madeniet turaly tandamaly maqalalary [Selected articles on science and culture]. Almaty, 1989. – 373 p. [in Kazakh].
- Tynyshpaev M. «Sana» zhurnaly ["Sana" magazines]. №2-3. 1924. [in Kazakh].
- Urmanche F. Narodnyj epos Idegej [The folk epic Idegei]. Kazan: Fən, 1999. – 200 p. [in Russian].
- Tamerlan. Epoha. Lichnost. Deyaniya [Tamerlane. Era. Personality]. M., 1992. – 179 p. [in Russian].

https://doi.org/10.51943/2710-3994_2022_32_4_95-111

МРНТИ 16.21.37

ПЕРИОДИЧЕСКИЕ ИЗДАНИЯ ДЖАДИДОВ И ИХ РОЛЬ В ОБЩЕСТВЕННО-КУЛЬТУРНОЙ ЖИЗНИ КЫРГЫЗСТАНА

А.Э. Кубатова^{1*}, Ж.Р. Байдилдеев²

¹Институт истории, археологии и этнологии имени Б. Джамгерчинова
Национальной академии наук Кыргызской Республики, Кыргызстан;

²Кыргызский государственный университет им. И. Арабаева, Кыргызстан.

Корреспондирующий автор

E-mail: kubatova-aida@mail.ru (Кубатова)

Аннотация. В статье рассмотрены проблемы создания мусульманской печати в Центральной Азии и их распространение в Кыргызстане, также их роль общественно-культурной жизни страны. Периодическая печать как один из источников истории, в которых поднимались вопросы, касающихся образования, культуры, литературы, этнографии, также и политики имеет особую источниковедческую ценность. С открытием новометодных школ и медресе в кыргызских аулах, увеличилось число грамотных людей, и в связи с этим растёт интерес и количество читателей периодической печати, книг и журналов. На страницах периодической печати часто начали появляться и статьи местных представителей национальной интеллигенции.

Ключевые слова: джадидизм, образование, новометодные школы, Гаспринский, Осмонаалы Сыдыков, культура, периодическая печать.

ЖӘДІЛЕРДІҢ МЕРЗІМДІ БАСҚАРУЛАРЫ ЖӘНЕ ОЛАРДЫ ҚЫРҒЫЗСТАН ӘЛЕУМЕТТІК-МӘДЕНИ ӨМІРІНДЕГІ РӨЛІ

А.Е. Кубатова^{1*}, Ж.Р. Байдилдеев²

¹Кыргыз Республикасының Ұлттық ілімдер академиясының Б. Жамгерчинов атындағы тарих, археология және этнология институты, Қырғызстан.

²И. Арабаев атындағы Қырғыз мемлекеттік университеті Қырғызстан.

Автор корреспондент

E-mail: kubatova-aida@mail.ru (Кубатова)

Аңдатпа. Мақалада Мұсылман баспа БАҚ проблемалары, олардың Орталық Азияда, оның ішінде Қырғызстанда таралуы, сондай-ақ олардың елдің қоғамдық-саяси өміріне әсері көрсетілген. Баспа құралдары сол кездегі білім, мәдениет, әдебиет, этнография, сондай-ақ саяси мәселелерді қамтитын маңызды тарихи дереккөз ретінде ерекше құнды дереккөз болып саналады. Қырғыз ауылдарында жаңа әдістеме бойынша оқытатын мектептердің ашылуымен сауатты адамдар саны артты, осыған байланысты баспасөз, кітап пен журнал оқырмандарының саны артты. Баспасөзде жергілікті ұлттық зиялы қауым өкілдерінің мақалалары пайда бола бастады.

Түйінді сөздер: джадидизм, білім, жаңа мектептер, Гаспринский, Осмоналдар Сыдыков, мәдениет, баспасөз.

PERIODICALS OF THE JADIDS AND THEIR ROLE IN SOCIAL AND CULTURAL LIFE OF KYRGYZSTAN

A. Kubatova^{1*}, Zh. Baydildeev²

¹B. Dzhamgerchinov Institute of History, Archeology and Ethnology,
National Academy of Sciences of the Kyrgyz Republic;

²I. Arabaev Kyrgyz State University.

Corresponding-author

E-mail: kubatova-aida@mail.ru (Кубатова)

Abstract. The article deals with the problems of creating a Muslim press in Central Asia and their distribution in Kyrgyzstan, as well as their role in the socio-cultural life of the country. The periodical press, as one of the sources of history, which raised issues related to education, culture, literature, ethnography, as well as politics, has a special source study value. With the opening of new method schools and madrasahs in Kyrgyz villages, the number of literate people has increased, and in connection with this, the interest and number of readers of periodicals, books and magazines was growing. Articles by local representatives of the national intelligentsia often began to appear on the pages of the periodical press.

Key words: Jadidism, education, new method schools, Gasprinsky, Osmonaaly Sydykov, culture, periodicals.

Введение. Просветительское движение (джадидизм) конца XIX – начала XX веков явилось непосредственной предпосылкой формирования национального самосознания и национально-освободительной идеологии в общественно-политической жизни мусульманского населения Российской империи, в том числе и на территории Кыргызстана. Деятельностью основателей и активных участников этого прогрессивного движения – И. Гаспринского, Ш. Маржани, А. Ибрагимова, М. Абдурашидханова, М. Бехбуди, А. Фитрата, А. Байтурсынова, М. Дулатова и др. были знакомы и на территории Кыргызстана через периодических изданий, также и через их труды.

Это движение можно сравнить с зародившимся в Европе в XVIII веке движением Просвещения, видными представителями которого были Шарль Монтескье, Руссо, Дидро и др. выдающимися участниками Великой Французской революции, безусловно, веками позже. Историю модернизации общественной жизни Центральной Азии или мусульманского населения Российской империи в целом, невозможно рассматривать вне контекста происходивших изменений, общих для всех восточных стран. Младотурецкая революция в 1908 году, возглавляемой партией «Единение и прогресс» («Иттихад ве тереги»), дала толчок не только национально-освободительному движению, но и культурному возрождению в Османской империи, оказавшей большое влияние на остальные мусульманские народы. Европейские стандарты жизни начали осваивать также Египет и Иран. В Египте перемены в общественно-экономической жизни начались еще в середине XIX столетия, ознаменовавшись общеарабским культурным и идеологическим подъемом, который получил название «Нахда» (Возрождение). Его сторонники стремились синтезировать элементы западной и восточной цивилизаций, но при этом ставили задачу превратить Египет в сильное централизованное государство.

В начале XX века передовые образованные люди стремились не только к духовному обновлению народов Туркестана, но и глубоко задумывались над судьбой народа, способствовали общественному прогрессу на крае. Сторонники джадидизма были знакомы со взглядами просветителей и философов Запада и Востока и стремились использовать их достижения во имя развития страны. Их объединяло стремление повысить культурный уровень своих народов, заложить основы формирования национальной самоидентичности, что привело к политическим трансформациям в обществе. В Российской империи мусульманский мир объединяло и относительное единство языка – тюркский язык, также и письменность, основанная на арабской графике. Благодаря арабской графике, фактически сформировался общепринятый письменный язык, сохранивший локальные характерные признаки. Основу просветительской концепции

реформаторов составляла единая мысль – торжество знаний как ключ к прогрессу. Поэтому представители движения с самого начала деятельности не только разводили ислам и знания, а совмещали их, формируя своеобразный синтез, позволяющий мусульманину иметь полную веру в то, что его религия не просто позволяет, но требует от него изучать различные науки (История общественно-культурного..., 2012: 6-7).

Материалы и методы исследования. При написании данной статьи были использованы универсальные методы, т.е. все сведения и материалы из Рукописного фонда НАН КР, Центрального государственного архива КР, Фонда политической документации и Кинофотофонофонда ЦГА КР, Государственного архива Казахской Республики, Государственного архива Узбекской Республики, из газет «Туркестанские ведомости», «Шура», «Айкап», опубликованные произведения, воспоминания просветителей были анализированы, также были применены методы сравнения, гипотез и аналогий, дедукции и индукции.

Для более подробного изложения описания истории каждого народа Туркестана, в частности узбекского просветителя Махмудходжа Бехбуди и кыргызских первых историков – Осмоналы Сыдыкова и Белек Солтоноева, также проведение реформ в области образования и просвещения региона были использованы основные методы исторического исследования, как историко-сравнительный и хронологический.

В целях изложения идей объединения мусульманских народов, проблемы образования, создания общего тюркского языка, понятного татарам, узбекам, азербайджанцам, казахам, туркменам, кыргызам, уйгурам и др. применены универсальные методы дедукции и индукции. При изучении источников для выявления научной истины нами был проведен сравнительный анализ с другими источниками.

Обсуждение. Из дореволюционных трудов, посвященных истории просвещения в Туркестане, можно отметить следующие: «Очерк развития народного образования в Туркестанском крае» С.М. Граменицкого (Граменицкий, 1896), «Очерки образования в Туркестане (1865–1924)» К.Е. Бендрикова (Бендриков, 1960), «Русско-туземные училища, мектебы и медресе в Средней Азии. Путевые заметки» Н.А. Бобровникова (Бобровников, 1913), «Медресе Туркестанского края» Ф.М. Керенского (Керенский, 1898), «Мадрасы в Туркестанском крае» Н.П. Остроумова (Остроумов, 1907) и др. В них авторы отразили общий просветительский процесс и дали оценку состоянию мусульманских школ, медресе и русско-туземных школ. К данному ряду трудов можно добавить и исследования первых кыргызских историков О. Сыдыкова и Б. Солтоноева.

Труды советских исследователей вместе с тем, что их было довольно много, написанных в рамках коммунистической идеологии, требуют повторного изучения изложенных в них сведений и фактов, а также их объективной оценки. В монографии А. Э. Измайлова (Измайлова, 1957) в основном рассматривается история советских школ республики, а что касается дореволюционной системы образования, то здесь она дана в кратком изложении.

Известный государственный деятель Ж. Абдрахманов (Абдрахманов, 1991) связал восстание 1916 года с национально-освободительной борьбой местного населения, отметил факт поддержки кыргызской беднотой М. Тынышпаева, представителя Алаш-Ордо, одного из руководителей Кокандской автономии. Он одним из первых выдвинул мнение, которое сегодня доказывается многими исследователями, что басмаческое движение в Туркестане началось с крушением Кокандской автономии. Он также обратил внимание на то, что джадидские школы подвергались беспощадным гонениям со стороны царской власти.

Научные труды Д. Айтмамбетова (Айтмамбетова, 1961), (Айтмамбетова, 1967) являются первой попыткой систематизировать историю дореволюционных школ Кыргызстана. В них даны история возникновения школ и особенности обучения в них, а также характеристика школ и медресе. Д. Айтмамбетов, широко используя архивные материалы, подвергнув обсуждению вопрос о русско-туземных и новометодных школах и медресе, таким образом, представил ценные сведения.

В трудах советского периода, в основном, особо отмечается роль русско-туземных школ, в то время как принижается роль традиционной системы образования, а также новометодных школ-медресе. Ж. Жунушалиев отметил, что «несмотря на наличие взглядов, очерняющих прошлое в соответствии с требованиями времени, и недостатки, исследователи того времени остаются

первопроходцами в изучении истории Кыргызстана» (Кыргызстан; преобразовательные процессы 20–30-х годов (Исторический анализ проблем созидания и трагедий): Автореф. дис. ... д-ра ист. наук. (Жунушалиев, 1993).

В советскую эпоху исследователи, изучая джадидское движение, просветительскую, общественно-политическую и культурную деятельность джадидов, следуя требованиям своего времени, называли их пантюркистами, панисламистами, давая им одностороннюю оценку. Вместе с тем, то, что они в своих трудах широко использовали архивные документы, материалы периодической печати и устные сведения, точно передавая характер существующих тогда условий времени, в настоящее время дает возможность объективного рассмотрения произошедших событий.

Многие советские ученые при изучении джадидского движения старались рассматривать его как движение, пропагандирующее буржуазно-националистические, панисламистские и пантюркистские идеи. На самом же деле джадиды довольно деликатно относились к национальным ценностям и патриотизму, и призывали к использованию в жизни достижения цивилизации. Впоследствии эти вопросы вызвали интерес у общественности, в результате чего было проведено довольно много исследований. К примеру, Д.А. Алимova (Алимova, 2000.) подчеркивая, что джадиды никогда не ограничивались лишь национальными интересами, так объясняет приверженность джадидов к западной цивилизации: Запад тогда ушел далеко вперед по уровню развития технологии и производства. Государственное устройство будущего они видели в устройстве, основанном на единстве всех национальностей.

В 90-е годы исследование истории получило новое направление, которое привело к созданию трудов учеными, обладавшими объективным взглядом на изучение истории. Достойны в этом плане труды таких ученых, как: Дж. Джунушалиев, А. Джуманалиев, В.М. Плоских, З. Курманов, Э. Маанаев, Г. Курумбаева, Ж. Алымбаев, Н. Курбанова и др.

В труде Э. Маанаева, З. Курманова и Г. Курумбаевой (Маанаев, З. Курманов и Г. Курумбаева, 2001) национальная интеллигенция представлена как социальное явление, выполняющее миссию сохранения и передачи следующим поколениям общественно-исторического и культурного опыта.

Следует отметить, что в произведениях таких известных писателей, как С. Жигитов, Б. Кененсарин, С. Сасыкбаев, З. Бектенов и др. заключены важные сведения о просветителях и джадидских школах.

М.Т. Айтбаев в своем труде, написанном по материалам Иссык-Кульской области (Айтбаев, 1957), обращает внимание на открытие здесь новометодных школ, однако отмечает, что их основной задачей было распространение панисламистских и пантюркистских идей, а целью – отделение Средней Азии от России и передача ее во власть турецких реакционеров и колонизаторов. Подобный подход характерен для всех исследований советской эпохи.

К примеру, в книге написанной авторским коллективом (Галицкий В.Я., Джаманкараев А.Б., Сапелкин А.А., Усенбаев К.У. («Возникновение и развитие революционного движения в Киргизии в конце XIX – начале XX вв.» – Фрунзе, 1973. С.31) пишется: «Джадидизм – то либерально-буржуазное, националистическое, контрреволюционное движение, куда входили представители буржуазии, духовенства и частично интеллигенции. Джадиды смыкались с монархической буржуазией России, разделяли реакционную политику царского самодержавия, служили царю и одновременно проповедовали идеи национализма. Часть джадидов ориентировалась на сближение с русской буржуазией, другая же – смотрела на Турцию, распространяя среди местного населения идеи панисламизма и пантюркизма». Здесь более четко дается установка о том, что джадиды выходили на связь с передовыми общественными деятелями России, а также с Турцией.

В труде известного кыргызского литературного критика и ученого С. Жигитова (Жигитова, 1991), в котором автором исследовалось творчество кыргызских акынов и писателей, наш интерес вызвал раздел, посвященный С. Карачеву, одному из первых кыргызских прозаиков. С. Карачев свои ранние произведения писал на татарском языке и в 1919–1920 гг. опубликовал их в газете «Ушкын». Вышедший в 1999 году труд «Кыргызско-татарские литературные связи второй половины XIX – XX веков» С.А. Мамытова, который был пополнен новыми фактами, архивными материалами и имел новый взгляд на проблему, вызвал живой интерес в научной среде. Он представляет большую ценность тем, что в нем широкое освещение получила просветительская и

культурная деятельность кыргызских и татарских просветителей, окончивших джадидские учебные заведения. Такие же сведения даются и в работах С. Байгазиева (Ала-Тоодогу агартуунун тарыхынын очерки. – Бишкек, 2005), А. Осмонкулова (Кыргызстанда эл агартуу иштеринин жана эне тилин окутуунун тарыхынан. – Фрунзе, 1971), С.А. Тиллебаева (Беш молдо: Молдо Нияз, Нурмолдо, Молдо Кылыч, Алдаш Молдо, Молдо Багыш. – Бишкек, 2004) и др.

В этом направлении предприняты попытки построения новой концепции истории Туркестана начала XX века учеными соседнего Узбекистана Р. Абдуллаевым, С. Агзамходжаевым, И. Алимовым, А. Головановым и др. В их трудах общественно-политические вопросы Туркестана рассмотрены в единстве с вопросами его социально-экономического развития (Р. Абдуллаев, С. Агзамходжаев, И. Алимов и др., 2000).

Важный вклад в изучение джадидского движения в Кыргызстане сделали казахстанский исследователь А. Махаева (Махаева, 2011) и А.П. Ярков (Ярков, 1996), также и А. Кубатова (Кубатова, 2013). В их трудах широко освещена совместная деятельность татарских, башкирских, казахских и кыргызских просветителей и общественных деятелей, также роль мусульманской периодической печати в распространении идей джадидов и просветительства среди местного населения Туркестана. Несмотря на имеющиеся труды, проблемы джадидского движения в Кыргызстане и деятельности его участников, в настоящее время вызывает множество споров.

Источники. При исследовании настоящей темы было использовано немало архивных материалов. В соответствии с их значением можно разделить эти источники на следующие группы:

а) первую группу источников составляют материалы фонда И-461 Центрального государственного архива Узбекской Республики (Оп.1. Д.1319. Л. 77; Оп.1. Д.1172; Оп.1. Д.1025). В них содержатся сообщения розыскного пункта г. Верный Джетысуйской области, адресованное начальнику Туркестанского районного охранного отделения, например в одном из них от 15 июня 1911 года говорится о том, что в город Пишпек для ознакомления с мусульманским движением направляется агент по кличке «Кара». По его сведениям, начиная с 1911 года, мусульманами осуществлялась подготовка к съезду российских мусульман, а вопросы, касающиеся съезда, обсуждались в журналах и газетах «Айкап», «Степь», «Акмолла», «Вакт», выходящих в Троицке и Оренбурге.

В сообщении от 2 апреля 1912 года говорилось о том, что житель Пишпека адвокат Ахметбек Ташимович Койбагаров, торговцы Искак и Ибрай Даулбаевы, Сейид-Акрам Мурзабаев, переводчик Найзабек Тулин, кыргыз из Талканской волости Ахмат Худайбергенов, житель Токмока Ташмухамед Бикаев получают мусульманскую периодику, журналы и газеты «Айкап», «Степь», «Акмолла», «Вакт», выходящие в Троицке и Оренбурге, читают их и обсуждают статьи, в которых выражается недовольство правительством, лишаящим земель кочевых мусульман. Их авторами признаны Султан Каратаев из Оренбурга, Бикаев из Пишпека, имеются сведения об их переписке, о том, что их письма вместе с газетами читаются в «Машрабах», что они растолковываются мусульманам адвокатом.

В Туркестанское охранное отделение поступали сведения по всему мусульманскому движению на территории России. Об этом свидетельствует сообщение агента по кличке «Красивый», сохранившееся в названном фонде: здесь дается информация о представителях мусульман Абдурашиде Ибрагимове, редакторе газеты «Вакт» Фатихе Каримове, а также высказывание Фатиха Каримова на собрании: «Русское правительство проводит шовинистическую политику, и в этих условиях местному народу трудно достичь чего-либо». Там же есть сведения о том, что в журнале «Шура» пишется о том, что мусульман всего мира должны объединить школьное образование, потому что будет выработан единый для всех народов язык. Идея образования для всего мусульманского населения принадлежит Ибрагимову, продолжателями его дела в России названы Розы Фахретдинов и Гаспринский.

б) Во вторую группу источников входят модернистский журнал «Айкап», выходивший в 1911–1916 годы с тиражом 1000 экземпляров в городе Троицке, журнал «Шура» («Совет»), редактором которого был ученый-журналист Риза Фахрутдинов, выходивший в 1908–1917 годы в городе Казань на татарском языке, а также «Туркестанские ведомости». На страницах журнала «Айкап» печатались и статьи, присланные из кыргызских земель.

Журнал «Айкап» сыграл большую роль в сборе материалов, связанных с деятельностью активных участников просветительского движения, а также с литературной и культурной жизнью. В нем уделялось особое внимание и познавательным материалам. К примеру, в нем были даны сведения о книге «Кутадгу билиг», его авторе Ю. Баласагуни, времени написания книги, его месте, шрифте оригинала и о переводе ее на немецкий язык В.В. Радловым. Литературный раздел журнала «Шуро» назывался «Хиэят, шигыр, латыфэ вэ мэкальлар» («Рассказы, стихотворения, юмор и пословицы»), в нем публиковались татарские, русские, арабские, иранские, китайские, японские, казахские и др. народные пословицы и выражения.

Представители власти, боясь влияния этих средств информации на массы, держали их под своим контролем. К примеру, в журнале «Шура» распространялась идея о том, что просвещение объединит мусульман всего мира, поскольку в нем будут выработаны общие для всех народов пути жизни, и об этом сообщается в агентурных сведениях жандармского корпуса от марта 1913 года. Следовательно, печати принадлежала огромная роль в осуществлении новых реформ, в распространении освободительных идей среди мусульман. Вместе с тем, она информировала о жизни мусульман, проживающих на территории Российской империи, их природе, социальном состоянии и служила средством связи между ними.

Результаты. Интерес к прошлому, призывы к просвещению, прогрессу. Выдающийся просветитель Махмудходжа Бехбуди в статье «История и география» писал: «Что составляет возможности для самоутверждения и прогресса? Чтобы знать это, надо изучать историю... каждому человеку, желающему познать мир и веру, надо изучать историю. Потому, что все общее и частное, его суть и происхождение узнается через историю» (Марказий осие, 2001. С.16).

Эту же мысль высказал первый кыргызский историк Осмонаалы Сыдык уулу в вышедшей в 1914 году в Уфе книге «Тарых-и кыргыз Шадманийя», свидетельством его призывов, обращенных к народу, изучать историю и получать знания служат строки:

Тарых демек, өткөндөрдүн алын билмек,
Ата баба, Олуялар жайын билмек...
Жер жүзүндө түркүн-түркүн адамдарды
Түрлүү түрлүү диндерин билер демек (Сыдыков, 2014: 23).
Знать историю, это значит, знать прошлое,
Знать предков и сущность всех святых...
Знать самых разных людей земли,
Знать самые разные вероисповедания. (Подстрочный перевод).

Признанная ныне важным источником при исследовании истории Кыргызстана, еще одного кыргызского историка Б. Солтоноева, сохраненная в рукописном виде книга «Кызыл кыргыз тарыхы» встречаются такие строки: «...Во всем мире человек в ногу со временем, ищет новые ремесла, повышает свою культуру, с каждым днем развиваются наука и техника. Например, мы видим, как народы Европы, Америки приобретают знания, и по сравнению с другими народами вырвались вперед, поставив это дело на поле битвы... Знание собственной истории, проникновение в нее, ощущение себя в народе – это считается одним из привлекательных признаков культуры. Хотя некоторые народы издревле является ученым, культурным, сведущим, все же точно описать свою историю – дело нелегкое» (Солтоноев, 1993: 5, 15), которые подтверждают осведомленность автора о культуре, просвещении других стран, а также глубину его мыслей.

По трудам джадидов можно убедиться в том, что они обращали внимание на связи между Средней Азией и Западной Европой и ими отмечено, что исламская культура распространяла по всему миру учения философов, подобных Платону и Аристотелю. Махмудходжа Бехбуди обращался к трудам И. Канта, Фитрат – к работам Ш. Сеньобосса, А.Авлони – к учениям Платона, Сократа и Аристотеля, где ставились проблемы просвещения, образования и воспитания, и таким образом они предпринимали попытку во имя будущего присоединиться к общечеловеческому гуманистическому направлению (Марказий осие, 2001: 17).

Как и многие татарские просветители, Сабир Габделманов (1879–1917), работавший в медресе на территории Кыргызстана (вначале в г. Каракол, а затем в г. Токмак), письменно

изложивший историю и культуру местного населения, призывал соотечественников к знаниям, к использованию мировых достижений в области культуры, науки и техники:

Уяныгыз кардэшлэрэм! Уяныгыз!
 Качып китте бэхет атлы куяныгыз.
 Гаяр миллет кучэп китте бу чүплэктэн,
 Туяныңыз! Без да китик, туяныңыз!
 Ашыгыңыз! Ашыгыңыз! Тиз күчүгэ,
 Канатларны істеренгиз тиз очуга.
 Качкан бэхет аркасынан куып житеп,
 Күкрэгэннэн кысып, кысып тиз кочуга (Мамытов, 1999: 107–108).
 Просыпайтесь, друзья! Просыпайтесь!
 Убежало счастье от вас словно заяц.
 Другие народы уже выбрались из болота,
 Собирайтесь, и нам пора, собирайтесь!
 Торопитесь! Торопитесь! Нам нужно быстро
 Вырастить крылья для полета.
 Чтобы догнать убегающее счастье,
 Быстрее догнать и прижать крепко к груди. (Подстрочный перевод).

Акын отмечает, что в средние века Европа была отсталой, а на Востоке в это время процветали наука и образование и Европа училась у него:

Ул Яурупа мэгрифэтне бэндэн алды,
 Шул мэгрифэт зиннэтинэ батып калды.
 Курэсезмэ, бэни хэзер ничек кылып,
 Эсирлекнең чокырына бэйлэп салды?
 Кайда кетти ул Багдадның мэшһур исемэ?
 Гадэлэтле, чын гайрэтле ханнар жисеме?
 Бэн устергэн мэгрифэтнең гөллэрэне
 Баягы шул Яурупалар ятып исни (Мамытов, 1999: 124).
 Эта Европа училась тогда у меня,
 И совершенством знаний была поражена.
 А теперь, что случилось со мною?
 Оказался на дне тюремной ямы я.
 Куда делась былая слава Багдада?
 Где прежние доблестные и справедливые ханы?
 В цветнике знаний, выращенных мною
 Теперь европейцы вдыхают их ароматы (Подстрочный перевод Д. Буржубаевой).

Первый кыргызский профессиональный историк Осмонаалы Сыдык уулу тоже имел представление о том, что Европа ушла далеко вперед в своем развитии, и его стихи призывали молодежь учиться на европейском уровне:

Ассолоому алейкум, азиздерим,
 Жүгүргүн миллет (улут) үчүн азаматым.
 Билүүгө Европанын магрифатын (окуу,билим),
 Талаптангын илимге адыл затым (Сыдыков, 2014: 82).
 Ассалам алейкум, мои дорогие,
 Старайтесь ради нации, мои молодцы.
 Чтобы постичь Европы знания
 Стремитесь к наукам, мои справедливые. (Подстрочный перевод).

По мнению джадидов, Средняя Азия, считающаяся частью мусульманского мира, занимала в истории значительное место и должна была устремляться вперед. Поэтому они верили, что проведение реформ в области образования и просвещения приведет к научным достижениям и освоению передовой техники. Махмудходжа Бехбуди отмечал, что те нации, которые не смогут

освоить новейшие достижения науки и техники, на волне мировой цивилизации ожидает бессмысленная жизнь (Алимова, 2001: 17).

Джадиды прикладывали все усилия для поддержки культурного обновления Туркестана. Программа сотрудничества с Западом И. Гаспринского по проблемам модернизации и реформе образовательной отрасли вызвала огромный интерес и поддержку в интеллектуальных кругах. Газета И. Гаспринского «Тержиман» (выходила в свет с 5 августа 1882 г.) стала известна в Средней Азии с 1890 года. Она отражала идеи объединения мусульманских народов, проблемы образования населения, а также идеи И. Гаспринского о создании общего тюркского языка, понятного татарам, узбекам, азербайджанцам, казахам, туркменам, кыргызам, уйгурам и вместе с ними мусульманам, проживающим на берегу Босфора и Адриатического моря (Бейсембиев, 1961: 67).

Сам И. Гаспринский в целях распространения идеи открытия в Средней Азии новометодных школ прибыл сюда в 1893 году и, встретившись с видными просветителями Туркестана: М. Бехбуди, А. Шакури, Х. Хаким заде Ниязи, А. Музафаром, С.Айни и другими общественными деятелями, принял участие в открытии новометодных школ в Самарканде, Ташкенте и Караколе. Он впоследствии написал ряд произведений о культуре, науке, просвещении и образовании края (Машкевич, 2004: 25). О том, что он принимал участие в открытии школы в Караколе, пока не обнаружены материалов и это мнение исследователя А. Машкевича, тем не менее, в Иссык-Кульском областном архиве были найдены материалы, о новометодной школе в городе Каракол, названной именем Исмаила Гаспринского, еще при его жизни Рис. 1.



Рис.1.

План школы им. Гаспринского (Иссык-Кульский областной архив)

В своей статье, посвященной И.Гаспринскому, Хамза Хаким Заде Ниязи писал: «Исмаил Гаспринский – всемирно известный просветитель, наш отец и наставник. Он непрерывно заботился о грамотности угнетенных народов России и Востока и продуктивно сократил наш длинный, тяжелый путь к знаниям, культуре, озарил нашу темную жизнь светом. Он объединил более 60 мусульманских народов, открыл дорогу к знаниям, культуре и просвещению». Просветители призывали мусульман России объединяться против царского самодержавия, и для осуществления культурной, просветительской деятельности начали повсеместно распространять газеты и журналы (Келькеже, 2001: 33).

Позже, в 1907 году, И.Гаспринский еще раз посетил Туркестан. Об этом упомянул М. Бехбуди, сказав, о том, что Гаспринский «был его самым уважаемым гостем». В 1914 году Бехбуди встретился с ним в Стамбуле. И он вспоминал позже о том, как на этой встрече И. Гаспринский интересовался состоянием новометодных школ в Пишпеке (Ярков, 1996: 54). Джадидские лидеры Туркестана считали Гаспринского своим наставником. Это видно из того, что они в своих статьях часто цитировали его, пропагандировали и распространяли его труды.

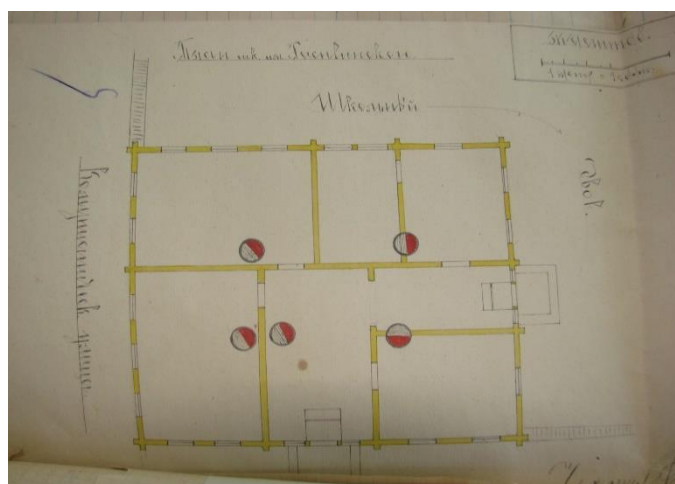
В 1907 году в Туркестан прибыли Абдурашид Ибрагимов, издававший в Петербурге газету «Ульфет» («Связь»), Муса Бегиев из Уфы, Н.Явушев и другие, которые организовывали

выступления в Самарканде и других городах. Они имели связи и с представителями из Турции. Свидетельством тому является то, что Бехбуди дал высокую оценку их борьбе за очищение ислама (Валидов, 1979: 74).

В Казани выпускались газеты «Юлдуз» («Звезда»), «Баян-Ульхак», в Оренбурге – «Вакт» («Время»), «Маглюмат» («Знание»), в Астрахани – «Идель», в Крыме – «Тержиман» («Переводчик»), в Петербурге – «Ульфет» и др. Большинство из этих газет доходило и до самых дальних уголков Кыргызстана. В сообщении от 30 сентября 1909 года директора атбашинской русско-туземной школы Пржевальского уезда инспектору учебных заведений Джетысуйской области говорилось о том, что в Атбашы получают газету «Вакт».

Токмоксские мусульмане еще раньше, т.е. с 1905 года получали газеты «Тержиман», «Юлдуз», «Идель», «Баянульхак Сибирия», «Иктисад», «Айкап», «Шура», «Ялт-юлт», а в Караколе получали газеты «Бутульхан», «Юлдуз», «Нур», «Вакт» и др. (Айтмамбетов, 1967: 267).

Сатирический журнал «Молла Насреддин», издаваемый азербайджанскими просветителями, тоже имел широкое распространение в Туркестанском регионе. Его редактор, Жалил Мамедкули-заде, сотрудничал с А. Сабиром, А. Ахвердовым, М.С. Ордубады и другими известными поэтами и прозаиками. Выходившие тогда татарские журналы «Яшин» и «Ялт-Юлт» перепечатывали у себя статьи из «Молла Насреддина», а «Молла Насреддин» также печатал статьи, опубликованные в тех журналах, и это говорит о тесной связи между этими органами печати. Эти журналы вошли в число самых популярных в Туркестане печатных изданий (История литератур, 1969: 9).

О распространении газет и журналов на татарском и турецком языках на кыргызской территории можно узнать из следующих сведений. Житель аила Чырак Каракольского уезда, просветитель Байболот уулу Талып, получил образование в медресе за границей Кыргызстана и был одним из образованных людей того времени. Многие кыргызы специально посещали его, несмотря на дальность дороги, чтобы узнать, что происходит в мире, об этом рассказывали его современники. Талып молдо постоянно получал газеты, журналы и книги из Казани, Уфы и других мест. Население получало от него информацию о русско-германской, русско-японской войнах и внутреннем положении Российской империи.

Проживавший в Джеты-Огузе, получивший образование в медресе Каракола Жээникеев Алдаш (Алдаш Молдо) тоже часто читал татарские газеты (Айтмамбетов, 1967: 146).

Календарь, составленный татарским просветителем Каюмом Насыри, напечатанный в Казанской типографии был широко популярен среди народов Средней Азии и Казахстана (История народов, 1969: 8). О том, что данный календарь был распространен и среди кыргызов, можно узнать из следующих сведений: Урдолетов Жээренбай, получивший образование в каракольском медресе и работавший учителем в аиле Саруу Каракольского уезда, познакомившись через учителя татарской школы в Караколе Салыка (Салих Надыршин – А.К.) с Байтурсуновым Ахметом, проживающим в Оренбурге, переписывался с ним. По просьбе Жээренбая А. Байтурсунов постоянно присылал учебники, газеты и журналы, и другую литературу для распространения по кыргызским школам. По словам Ж. Урдолетова, среди изданий, присланных из Оренбурга, оказался «Заман календари», и он, прочитав информацию о предстоящем затмении Луны, рассказал об этом своим односельчанам. Услышав об этом, муллы начали допрашивать его, мол, откуда он узнал о затмении, и пригрозили убить его, если он еще будет делать предсказания. Однако лунное затмение случилось, как и предсказал Жээренбай, и это спасло его от расправы.

Также имеются сведения о том, что учитель русско-туземной школы Сазановки Барикбаев Молдогазы, а также Ибрагимов Момунахун, торговец из того же села, по национальности уйгур, владелец караван-сарая, тоже читали мусульманские газеты и журналы (Айтмамбетов, 1967: 269). Свидетельство тому на рис. 2, 3, 4, где отражены книги, карта школьная новометодных школ, газеты и журналы дореволюционные, которые собраны у жителей Кыргызстана коллекционером и исследователем М. Жумалиевым.



Рис. 2.



Рис. 3.



Рис. 4

Джадидское движение оказало влияние на повышение национального самосознания населения, которое восприняв просветительские и освободительные идеи, начало выступать со своими требованиями. Хотя это движение просуществовало короткое время, все же его влияние было существенно сильное, кроме того, здесь начало организовываться печатное дело, важное по своему значению. Оно отражало общественное состояние того времени и сегодня эта мусульманская печать является самым важным научным источником. Опубликованные в ней статьи не ограничивались лишь политикой, она была интересна тем, что в ней были и сведения о культуре, литературе, филологии, этнографии, фольклоре, экономике и др.

В начале XX века представители казахской интеллигенции выпустила литературный журнал «Дала вилаяти» на казахском языке, как приложение к русской газете, издаваемой с 1899 года в городе Омске. Поскольку до 1905 года в Казахстане не выпускались газеты, они печатали свои статьи в русско и татароязычных газетах. В условиях политической борьбы в 1907 году родилась казахская пресса, однако ее деятельность была краткосрочной. Лишь в 1911 году окончательно появилась казахская печать:

– «Айкап» – модернистский журнал печатавший не только новости, но и материалы, в которых выражались взгляды интеллигенции, а также и оппозиционные реформаторскому движению Гаспринского. Журнал выходил в городе Троицке тиражом в 1000 экземпляров за счет подписки и средств богатых людей. В целом было выпущено 88 номеров. Понятно, что газета была запрещена в 1916 году из-за призывов к вооруженному восстанию.

– «Казахстан» – революционная газета, руководимая Султаном Шахингирей Букеевым. Русская цензура временно запретила ее выход, но затем газета в 1913 году вновь начала выпускаться. Газета в определенной степени оказывала влияние на развитие политического сознания и культуру казахского народа.

В 1913 году представители казахской национальной интеллигенции в целях выпуска газеты «Казак» специально организовали кружок (после он стал называться «Алаш Ордо»). По своему качеству и тиражу газета была довольно высокого уровня. Главный редактор газеты Ахмет Байтурсунов собрал вокруг себя талантливых поэтов и писателей, и таким образом газета отражала задачи национальной реформистской партии, направленные на подъем культурного уровня народа. Газета находилась в открытой оппозиции к колониальной политике России. На протяжении 1913–1914 годов многократно (26 раз) закрывалась властями и в 1918 году навсегда прекратила свое

существование (Марказий осие, 2001: 34). Следует отметить, что в свое время видный кыргызский просветитель Эшенаалы Арабаев сотрудничал с редакцией газеты и несколько раз были опубликованы его статьи на страницах газеты «Казак».

Боясь влияния печатных изданий среди народа, власти усилили контроль над ними. В правительстве России было проведено специальное совещание, которое подготовило для закрепления императором новые правила по управлению Туркестаном, а что касается печатного дела, то Главным управлением печати был подготовлен проект по учреждению цензуры на издания, публикуемые на «мусульманском языке». Прежняя система контроля была признана непригодной. Особому комитету по делам печати вменялось «проводить систематический верный и жесткий контроль над произведениями и изданиями» (Галицкий В., Джаманкараев, 1973: 149).

На территории Кыргызстана, конечно, широко распространялись вышеназванные издания, среди них были и произведения, газеты, созданные передовой казахской интеллигенцией. К примеру, кыргызы северного и южного побережья Иссык-Куля были хорошо знакомы с изданными произведениями казахского народа: эпосами «Алпамыш», «Кыз Жибек», «Козу Корпеш – Баян сулуу» и др. За газетами и журналами приходили и подписывались в построенном населением Кочкора в 1889 году «Народном доме», который находился при дворе одного русского человека. Житель села Кочкор Акмолдо Карасаев получал и читал мусульманские издания, напечатанные на арабской графике (Айтмамбетов, 1967).

Под влиянием джадидов в Пишпекке в марте 1912 года была организована либерально-мусульманская группа. В ее состав вошли Серикпаев, Н.Тулин, А.Узбеков и др. Они устраивали тайные собрания, читали и обсуждали журнал «Айкап» и подпольную литературу. В некоторые издания кыргызы тоже посылали свои статьи. К примеру, статью «Піспек уездинен» Ысмагула Макин уулу печатали в одном из номеров журнала «Айкап»:

Как говорится в пословице: «Если шесть женщин начнут оплакивать умершего, каждая из них по-своему выразит свое горе», так и я выражаю свою печаль. Наши казахские братья пробуждаются благодаря просвещению, у них наступил рассвет и взошло солнце, они живут его лучами. А собственные братья, не открывая тюндюков и не видя наступления света, спят непробудным сном, и я не знаю, что будет с ними. Я думаю, в народе говорится: «Шубу, которую носила старшая сестра, будет носить и младшая сестра», так почему же жизнь, которой живут казахские братья, не подойдет нам? Есть еще одна пословица: «Если хорошему человеку указать его недостатки, он будет доволен, а если плохому – он состарится» («Жакшыга сын айтсаң марыйт, жаманга сын айтсаң карыйт»). Казахские братья учатся везде, проявляют свои знания, выпускают газеты, открывают глаза своему народу, приносят таким образом пользу. Вот мы, с тех пор как начали получать и читать журнал «Айкап», узнали достоинство казахских братьев. Как говорится, тот, кто хочет человеком стать, общается с человеком, а тому, кто не хочет, зачем это общение («Киши болор кишинин киши менен иши бар, киши болбос кишинин киши менен эмне иши бар»), когда мы говорим кыргызу, мол, покупай и читай газеты и журналы, он удивляется, говоря, зачем ему газеты и журналы. Он говорит, что газеты и журналы выпускают, чтобы как-нибудь заработать на них деньги.

Уважаемый управляющий, мы начали читать ваш журнал с прошлого года. Поскольку мы не знали адреса «Айкапа», мы в прошлом году послали деньги от имени Ниязалы молдо. Нам не досталось несколько прошлогодних номеров «Айкапа». Наверное, эти не доставшиеся нам номера забрали негодные ногои, сарты и дунгане, торгующие на базаре и использовали их на свои нужды! В нынешнем году мы отдали деньги на журнал кашгарцу Азатбаеву. К Пишпекскому уезду относятся двадцать кыргызских, две казахские и две дунганские волости. Все эти мусульмане лишены образования и наук. Все, что они умеют, это партия, тяжбы и скандалы! Из этих двадцати волостей, из нашей волости в Уфе в «Галие» учатся трое. Первый – Исхак Канат ажы уулу, второй – Нарынкул Кабиров, третий – Ниязалы. Жакып и Нарынкул в этом году заканчивают свою учебу.

Люди не одобряют того, что они учатся, и сплетничают о них. И зачем мне говорить об этом, ведь враги о чем только не говорят, даже то, что и во сне не приснится, пусть бог исполнит желания наших юношей, да пусть долго будут жить они (текст переведен с казахского и дан в полном объеме, для раскрытия темы – А. К.)» (Айкап, 1995: 284–288).

Кыргызам были знакомы книга М. Дулатова «Оян, казак», газеты и журналы на татарском языке, из казахских и татарских акынов-мыслителей им особенно были известны имена Абая Кунанбаева, Ибрая Алтынсарина и Габдуллы Тукая. В начале XX века кыргызы под влиянием джадидов устремились к получению знаний и просветительским делам, начали отправлять своих детей в Уфу, Казань и другие города. По возвращении выпускники медресе, школ переписывались со своими товарищами, общались с ними, посылали друг другу журналы и газеты. К образованным людям приходили односельчане и жители дальних аилдов и знакомились с новостями. Об этом пишет известный художник Б. В. Смирнов, приехавший в Кыргызстан в 1903 году: «... хозяин переходит к новостям дня, о которых жаждет услышать от приехавшего или не прочь сообщить сам. До новых новостей киргизы большие охотники; всякая новость, как по телеграфу, облетает всю степь ...» (Смирнов, 1914: 20-21).

Многие грамотные люди Кыргызстана, получив образование в Уфе, Казани, Троицке, Оренбурге и других городах, открывали у себя школы, стремясь сделать народ грамотным, повысить его культуру и уровень жизни, были в тесной связи с просветителями Туркестанского региона и кроме всего прочего, непрерывно получали газеты и журналы, выходящими в Ташкенте и других городах. На рис. 4. Учебник географии, изданный в 1909 г. в г. Оренбург (Национальная библиотека Кыргызской Республики).



Рис.4.

Колыбелью мусульманского печатного слова был признан город Ташкент. Газета «Урта Осиёнинг Умр Гузарлиги» («Среднеазиатское обозрение») была основана в 1905 году первыми татарскими реформаторами, позже на должность ее главного редактора генерал-губернатором Туркестана был назначен Григорьев. В 1907 году из-за малочисленности подписчиков газету были вынуждены закрыть.

В 1906 году в свет вышла газета «Таракки» («Прогресс»), издателем которой был один из лучших представителей татарской интеллигенции Исмаил Габитов, в основном она содержала критику недостойных религиозных служителей («от этих микробов в чалме следует избавляться») и выступала с призывами за чистый, прогрессивный ислам. Одна из русскоязычных газет назвала И. Габитова «редактором местной социалистической газеты» (Вахидов, 1979: 75). Суть в том, что в «Таракки» печатались статьи, резко критиковавшие царскую власть. Спустя некоторое время по требованию ташкентских могущественных религиозных деятелей газета была закрыта, а ее редактор был заключен в тюрьму.

Просветители в своих статьях постоянно обращались к понятию прогресса. Они хорошо понимали отличие нынешнего времени от прошлого. «Если в прошлом было развито одно ремесло

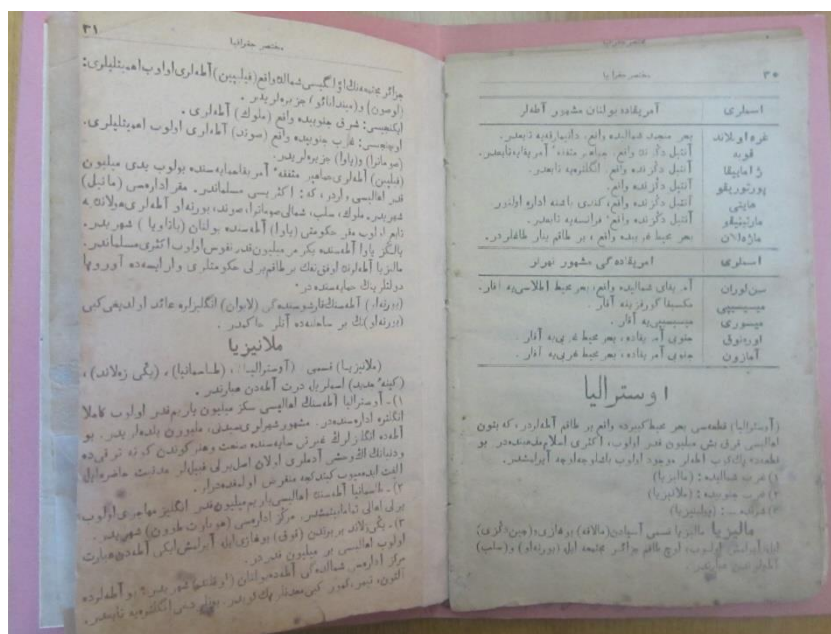
или одна наука, то теперь получили развитие все науки и ремесла ..., это время – время науки и ремесел. В нашу эпоху появились неведомые раньше науки». Интерес джадидов к науке был оценен американским исследователем Адибом Холидом как новое явление, он показал, что сущность реформ заключается в стремлении наций занять в мире достойное место (Холид, 2001: 28, 31).

В 1906–1916 гг. при поддержке и участия просветителей-реформаторов – Мунаввар Кары Абдурашидханов, Махмудходжа Бехбуди, Мирсаидом Азимбаевым, Убайдулла Ходжаевым и др. в Ташкенте, Самарканде, Бухаре были выпущены множество газет и журналов, таких, как «Хуршид» («Солнце»), «Хакикат» («Справедливость»), затем она получила новое название «Шухрат» («Слава»), «Садо-и Туркестан» («Голос Туркестана»), журнал «Ислах» («Реформа»), еженедельный журнал «Ойна» («Зеркало») и др., на страницах которых поднимались проблемы образования, также и информации о событиях происходящих не только в Туркестанском регионе, а также и раскрывая положение таких мусульманских стран, как Египет, Аравия, Индия, Турция и др. К сожалению, несмотря на все усилия, многие издания были закрыты из-за нехватки средств на ее содержание и притеснения властей в виде жесткой цензуры (Келькеже, 2001: 33-36).

В 1908–1917 годы в городе Казань на татарском языке выходил журнал «Шура». Его владельцем являлся татарский поэт, золотопромышленник Закир Рамиев-Дэрдман. Главный редактор журнала Риза Факретдинов предпринимал все усилия для освещения в журнале взглядов передовых людей мусульманской России и самых прогрессивных новостей науки и культуры. В данной газете, как уже отмечалось выше, был опубликован ряд статей о кыргызах.

В деле распространения идей джадидского движения принимали участие и акыны, писатели, драматурги. В своих произведениях они освещали исторические события, прославляли культуру и образование, оказывая непосредственное влияние на повышение общественного сознания. Медресе и филиалы партии «Иттифак» превратились в своеобразные центры пропаганды этих идей. В начале XX века прибывший в Туркестан немецкий путешественник Отто Гётче писал: «Среди мусульманских сартов и кыргызов татарскими мусульманами, приезжавшими из Волги и Западной Сибири, проводилась панисламистская агитация. Эти татарские интеллигенты являлись самыми влиятельными и активными сторонниками ислама, им ислам обязан обретением внутренних и внешних сил и развитием культуры... Поэтому в таких условиях должны были создаться условия для установления взаимосвязей мусульман...» (Ауанасова, 2002: 105).

Нет никаких сомнений, что названные выше издания были известны кыргызским читателям, они распространялись казиями, калпа, молдо, мударрисами. В качестве примера можно обратиться к следующим сведениям. Корреспондент газеты «Семиреченские областные ведомости», освещающая работу почтового отделения города Токмок, отмечает, что за трехлетний период (1886-1888) отделением было принято и выдано 5570, за семь лет – 93330 различных газет. Также известно, что в почтово-телеграфной конторе города Ош в 1913 году было принято 81795 номеров газет 78 наименований (ЦГА Респ.Узб., л. 195-195 об.).

Заключение. В целом, на территории Туркестана в начале XX века было около 100 новометодных школ-медресе, а в Кыргызстане их насчитывалось около 30. Эти факты опровергает ранее приводимые сведения о том, что до установления Советской власти всего 2% (иногда и 0,5%) населения были грамотными. И даёт основание на то, что среди населения Кыргызстана было немало грамотных людей. Это подтверждается последними исследованиями А. Жаманкараева (Кыргыз эли туташ сабатсыз беле?!//Осмонаалы Сыдыков «Мухтасар тарих Кыргызия» «Тарих кыргыз Шадмания». – Бишкек, 2014) о том, что он используя статистические данные, считает, что «в Кыргызстане количество грамотных было около 60 тысяч. А по данным 1914 года на территории страны количество кыргызского населения достигло 770,1 тысяч человек». И делает вывод, что в процентном соотношении грамотность кыргызов составляет 7, 8%. Эти же факты можно подтвердить и работой выдающегося государственного деятеля Ж. Абдрахманова «Кыргызстан», изданная в 1928 году, где он пишет, что до установления Советской власти 92,8% кыргызов были безграмотными.

Движение усилилось после революции 1905 года в России, и в обществе появились первые представители интеллигенции, которые выступали с идеями объединения всех тюркских народов. Туркестанские мусульмане начали присоединяться к общероссийским мусульманским движениям.

Начали укрепляться связи между представителями национальной политической элиты, усилились их действия, направленные против колониальной политики. Свидетельством тому являются Узунагачский съезд представителей казахской и кыргызской национальной политической элиты, проведенный 21 октября 1910 года.

Действия туркестанских просветителей дали свои плоды и в Кыргызстане. Они активно подключились к просветительскому движению. И здесь немаловажную роль сыграло периодическая печать, в которых поднимались вопросы касающихся образования, культуры, литературы, этнографии, также и политики, и поэтому они имеют особую источниковедческую ценность в исследовании этого прогрессивного движения в целом. Таким образом, хотя мусульманская пресса, зародившаяся на территории Средней Азии в начале XX века, существовала недолгое время из-за притеснения властей и нехватки средств, нельзя не отметить мощное влияние на развитие области, которое оказала она. Их организаторы, пропагандируя джадидские идеи, выполняли свою миссию в Средней Азии и внесли свой вклад, распространяя новые идеи и выйдя на мировую арену.

Вышеназванные показатели являются высокими для того времени и свидетельствуют о том, что, хотя в Кыргызстане журналы и газеты не издавались, издания того времени распространялись на территории в полной мере. В данное время ведутся работы по сбору материалов, касающиеся истории просветительства Кыргызстана начала XX века, на страницах периодической печати, такие как «Казак», «Айкап», «Сары-Арка», «Шура», «Ойна» и т.д.

Значение этого движения, идеи просветителей и роль периодической печати как никогда актуальны и сегодня, как фактор единения тюркоязычных стран в условиях глобализации в сфере образования, науки и культуры, с сохранением национальной идентичности и бережным отношением национальным ценностям и распространение их имеющих наиболее важное общечеловеческое и гуманное значение среди других народов.

Information about the authors:

Kubatova Aida Esenkulovna – candidate of Historical Sciences, Researcher at the Institute of History, Archeology and Ethnology named after B. Dzhamgerchinov of the National Academy of Sciences of the Kyrgyz Republic. E-mail: kubatova-aida@mail.ru, ORCID: <https://orcid.org/0000-0003-4522-9135>;

Baydildevyev Zhumagul Ryskulbekovich – candidate of Historical Sciences, Associate Professor of the Kyrgyz State University named after. I. Arabaeva. E-mail: j.baidildeev@gmail.com.

СПИСОК ЛИТЕРАТУРЫ И ИСТОЧНИКОВ:

Айкап / Түзүүчүлөр: У. Субханбердина, С. Даутов. Казак энциклопедиясынын башкы редакциясы. – Алматы, 1995. – С. 284-288.

Айтмамбетов Д. Культура киргизского народа во второй половине XIX – начале XX вв. – Фрунзе: Илим, 1967. – 269 с.

Алимова Д. Джадидизм в Средней Азии. Пути обновления, реформы, борьба за независимость. – Ташкент: Узбекистон, 2009. – С. 17.

Алимова Д. Генетическая основа интеллектуально-социального протеста и слияние философских идей Запада и Востока в воззрениях джадидов. Марказий осие XX аср бошида: ислохотлар, янгиланиш, таракиёт ва мустакиллик учун кураш (жадидчилик, мухтириятчилик, истиклолчилик). // Материалы международной конференции. (1999, 16-18 сентябрь, Ташкент). – Тошкент: Маънавият, 2001. – 17 с.

Ауанасова А.М. Деятельность национальной интеллигенции Туркестана в первой четверти XX века. Дисс. на соискание уч.степени д.и.н. – 2002. – 105 с.

Бейсембиев К. Идеино-политические течения в Казахстане. – Алма-Ата, 1961. – 67 с.

Валидов Х. Просветительская идеология в Туркестане. – Ташкент: Узбекистан, 1979. – 74 с.

Мамытов С.А. Кыргызско-татарские литературные связи второй половины XIX – начало XX веков. – Бишкек, 1999. – 124 с.

Галицкий В.Я., Джаманкараев А.Б., Сапелкин А.А., Усенбаев К.У. Возникновение и развитие революционного движения в Киргизии в конце XIX-начале XX вв. – Фрунзе, 1973. – С. 9.

- Жигитова С. Кечээкинин сабактары, бүгүнкүнүн талаптары. – Фрунзе: Адабият, 1991. – 248 с.
- Жунушалиев Ж. Кыргызстан: преобразовательные процессы 20–30-х годов (Исторический анализ проблем созидания и трагедий): Автореф. дис. ... д-ра ист.наук. – Б., 1993. – 22 с.
- История литератур народов Средней Азии и Казахстана. / Под ред. Богдановой М.И. – М.: Изд-во Моск. ун-та, 1969. – 260 с.
- История общественно-культурного реформаторства на Кавказе и в Центральной Азии (XIX – начало XX века). – Самарканд, 2012. – 325 с. (С. 6-7).
- Келькеже Ш.Л. Роль мусульманской прессы в движении джадидов в Средней Азии начала XX века. // Марказий осие XX аср бошида: ислохотлар, янгиланиш, таракиёт ва мустакиллик учун кураш (жадидчилик, мухтириятчилик, истиклолчилик). // Материалы международной конференции. (1999, 16-18 сентябрь, Тошкент). – Тошкент: Маънавият, 2001. – С. 33-34.
- Марказий осие XX аср бошида: ислохотлар, янгиланиш, таракиёт ва мустакиллик учун кураш (жадидчилик, мухтириятчилик, истиклолчилик). Халқаро конференция материаллари (1999 йил, 16-18 сентябрь, Тошкент). – Тошкент: маънавият, 2001. – С.33, 34.
- Машкевич А.А. Философские идеи деизма в мировоззрении Исмаила Гаспринского: автореф. дисс. ... д-ра филос.наук. – Бишкек, 2004. – 25 с.
- Смирнов Б.В. В степях Туркестана. Очерки. – М., 1914. – С. 20–21.
- Солтоноев Б. Кызыл кыргыз тарыхы. – Бишкек, 1993. – С. 5, 15.
- Сыдыков О. «Мухтасаз тарих Кыргызия». «Тарих кыргыз Шадмания». – Бишкек, 2014. – С. 23, 82.
- Холид А. (США). Идея прогресса в философской мысли джадидов: новое направление во взгляде на мир. Марказий осие XX аср бошида: ислохотлар, янгиланиш, таракиёт ва мустакиллик учун кураш. – Тошкент: Маънавият, 2001. – С.16, 28, 31.
- ЦГА. Респ.Узб. Ф.19. Оп. 1. Д. 29252. Л. 194-195.
- Ярков А.П. Татары и башкиры в Кыргызстане: историко-культурный портрет. – Бишкек, 1996. – 54 с.

REFERENCES:

- Aikap [Icap] / Tuzuuchulor: U. Subhanberdina, S. Dautov. Kazak eenciklopediyasynyn bashky redakciyasi [The main editorial office of the Kazakh encyclopedia]. – Almaty, 1995. – pp. 284-288 [in Kyrgyz].
- Aitmambetov D. Kul'tura kirgizskogo naroda vo vtoroi polovine XIX – nachale XX vv. [The culture of the Kyrgyz people in the second half of the XIX – early XX centuries]. – Frunze: Ilim, 1967. – 269 p. [in Russian].
- Alimova D. Dzhadidizm v Srednei Azii. Puti obnovleniia, reformy, borba za nezovisimost. [Jadidism in Central Asia. Ways of renewal, reforms, struggle for independence]. – Tashkent: Uzbekistan, 2009. – 17 p. [in Russian].
- Alimova D. Geneticheskaya osnova intellektual'no-social'nogo protesta i sliianie filosofskikh idei Zapada i Vostoka v vozzreniyah dzhadidov [The genetic basis of intellectual and social protest and the fusion of philosophical ideas of the West and the East in the views of the Jadids]. Markazii osie XX asr boshida: islohotlar, yangilanish, tarakiet va mustakillik uchun kurash (zhadidchilik, muhtiriyatchilik, istiklolchilik). // Materialy mezhdunarodnoi konferencii. (1999, 16-18 sentyabr', Tashkent). – Toshkent: Manaviyat, 2001. – 17 p. [in Russian].
- Auanasova A.M. Deyatel'nost' nacional'noi intelligencii Turkeстана v pervoi chetverti XX veka [Activities of the national intelligentsia of Turkestan in the first quarter of the twentieth century]. Doctoral thesis. – 2002. – 105 p. [in Russian].
- Beisembiev K. Ideino-politicheskie techeniya v Kazahstane [Ideological and political trends in Kazakhstan]. – Alma-Ata, 1961. – 67 p. [in Russian].
- Validov H. Prosvetitel'skaya ideologiya v Turkeстане [Educational ideology in Turkestan]. – Tashkent: Uzbekistan, 1979. – 74 p. [in Russian].

Mamytov S.A. Kyrgyzsko-tatarskie literaturnye svyazi vtoroi poloviny XIX – nachalo XX vekov [Kyrgyz-Tatar literary relations of the second half of the XIX – early XX centuries]. – Bishkek, 1999. – 124 p. [in Russian].

Galickii V.Ya., Dzhamankaraev A.B., Sapelkin A.A., Usenbaev K.U. Vozniknovenie i razvitie revolucionnogo dvizheniya v Kirgizii v konce XIX – nachale XX vv. [The emergence and development of the revolutionary movement in Kyrgyzstan in the late XIX – early XX centuries]. – Frunze, 1973. – 9 p. [in Russian].

Zhigitov S. Keseekynyn taalaptary, bygyngynyn sabaktary. [Lessons of yesterday, requirements of today]. – Frunze, 1993. – 248 p. [in Kyrgyz].

Zhunushaliev Zh. Kyrgyzstan: preobrazovatel'nye processy 20–30-h godov (Istoricheskii analiz problem sozidaniya i tragedii) [Kyrgyzstan: Transformative Processes of the 20-30s (Historical analysis of the problems of creation and tragedies)]: Abstract of Doctoral Thesis. – B., 1993. – 22 p. [in Russian].

Istoriya literatur narodov Srednei Azii i Kazakhstana [The history of literature of the peoples of Central Asia and Kazakhstan]. / Pod red. Bogdanovoi M.I. – M.: Moscow University, 1969. – 260 p. [in Russian].

Istoriya obshhestvenno-kul'turnogo reformatorstva na Kavkaze i v Central'noi Azii (XIX – nachalo XX veka) [The history of socio-cultural reform in the Caucasus and Central Asia (XIX – early XX century)]. – Samarkand, 2012. – 325 p. [in Russian].

Quelquejai Ch.L. Rol' musul'manskoi pressy v dvizhenii dzhadidov v Srednei Azii nachala XX veka [The role of the Muslim press in the Jadid movement in Central Asia at the beginning of the twentieth century]. // Markazii osijo XX asr boshida: islohotlar, jangilanish, tarakijot va mustakillik uchun kurash (zhadidchilik, muhtiriyatchilik, istiklolchilik) // Materialy mezhdunarodnoi konferencii. (1999, 16-18 sentyabr', Toshkent). – Toshkent: Manaviyat, 2001. – P. 33-34. [in Russian].

Markazii osijo XX asr boshida: islohotlar, jangilanish, tarakijot va mustakillik uchun kurash (zhadidchilik, muhtiriyatchilik, istiklolchilik). Halkaro konferencija materallari (1999 jil, 16-18 sentyabr', Toshkent) [Marxism-Leninism (Marxism-Leninism, Marxism-Leninism, Marxism-Leninism, Marxism-Leninism, Marxism-Leninism, Marxism-Leninism, Marxism-Leninism). Materials of the International conference (1999, September 16-18, Tashkent)]. – Toshkent: Manaviyat, 2001. [in Kyrgyz].

Mashkevich A.A. Filosofskie idei deizma v mirovozzrenii Ismaila Gasprinskogo [Philosophical ideas of Deism in the worldview of Ismail Gasprinsky]: Abstract of Doctoral Thesis. – Bishkek, 2004. – 25 p. [in Russian].

Smirnov B.V. V stepyah Turkestana [In the steppes of Turkestan]. Ocherki. – M., 1914. – P. 20–21. [in Russian].

Soltonoev B. Kyzyl kyrgyz taryhy [History of Kyzyl Kyrgyzstan]. – Bishkek, 1993. – P. 5, 15. [in Kyrgyz].

Sydykov O. «Muhtasaz tarih Kyrgyziya». «Tarih kyrgyz Shadmaniya» [«The laudable history of Kyrgyzstan». «History of Kyrgyzstan»]. – Bishkek, 2014. – P. 23, 82. [in Kyrgyz].

Holid A. (SShA). Ideya progressa v filosofskoi myslli dzhadidov: novej napravlenie vo vzglyade na mir [The idea of progress in the philosophical thought of the Jadids: a new direction in the view of the world]. Markazii osijo XX asr boshida: islohotlar, jangilanish, tarakkijot va mustakillik uchun kurash. – Toshkent: Ma'naviyat, 2001. – P. 16, 28, 31. [in Russian].

CGA. Resp. Uzb. F. 19. R. 1. F. 29252. pp. 194-195.

Yarkov A.P. Tatary i bashkiry v Kyrgyzstane: istoriko-kul'turnyi portret [Tatars and Bashkirs in Kyrgyzstan: historical and cultural portrait]. – Bishkek, 1996. – 54 p. [in Russian].

https://doi.org/10.51943/2710-3994_2022_32_4_112-122

IRSTI 03.20.00

PRACTICAL IMPLEMENTATION OF THE LANGUAGE POLICY IN KAZAKHSTAN IN THE SECOND HALF OF THE 1980-S.

Z. Saktaganova* , **G. Baigozhina** 

Karaganda Buketov University, Kazakhstan, Karaganda.

Corresponding author

E-mail: gulnara_2007@inbox.ru (Baigozhina)

Abstract. The purpose of this study is to analyze the implementation of language policy in Kazakhstan in the second half of the 1980-s. The novelty of the article lies in the fact that the authors, based on the analysis of soviet, foreign and Kazakhstani studies on this issue, made an attempt to identify problems in the language situation in the under review period. The authors came to the conclusion that the process of russification of Kazakh society continued and continued more intensively among urban youth and was associated with a fairly high degree of urbanization of the Kazakh population during the study period. The Kazakh language was ousted from the most important and significant spheres of public life of the republic, therefore, both Kazakh youth and representatives of other ethnic groups were not interested in learning the Kazakh language, knowledge of which, unlike the widely used Russian language, did not guarantee either admission to universities or career growth, nor a wide choice in the professional path.

The article deals with the problems of language policy and the place and role of the Kazakh language in the education system during the years of «perestroika» in Kazakhstan. By the mid 1980-s the Kazakh language was practically ousted from all spheres of activity, a significant part of the Kazakh youth formed an idea of the «non-prestigiousness» of their native language. In connection with the ongoing processes in the Kazakh SSR by the end of the 1980-s the question of giving the Kazakh language the status of a state language arose sharply. The work is based on archival materials of the Archive of the President of the Republic of Kazakhstan, statistical data on the number of national schools.

Key words: language policy, Kazakh SSR, russification, Kazakh language, soviet national policy.

1980-ШІ ЖЫЛДАРДЫҢ ЕКІНШІ ЖАРТЫСЫНДА ҚАЗАҚСТАНДАҒЫ ТІЛ САЯСАТЫНЫҢ ПРАКТИКАЛЫҚ ТУРҒЫДА ЖҮЗЕГЕ АСЫРЫЛУЫ

З.Г. Сактаганова*, **Г.М. Байгожина**

Е.А. Бөкетов атындағы Қарағанды университеті, Қазақстан, Қарағанды.

Автор-корреспондент

E-mail: gulnara_2007@inbox.ru (Байгожина)

Андатпа. Бұл зерттеудің мақсаты ХХ ғасырдың екінші жартысындағы Қазақстандағы тіл саясатын іске асыруды талдау болып табылады. Мақаланың жаңалығы мынада: авторлар осы мәселе бойынша кеңестік, шетелдік және қазақстандық зерттеулерді талдау негізінде қарастырылып отырған кезеңде тілдік жағдайдағы проблемаларды анықтауға тырысты. Авторлар қазақ қоғамын орыстандыру процесі жалғасып, қала жастары арасында анағұрлым қарқынды жалғасып, зерттелетін кезеңде қазақ халқының урбанизациясының жеткілікті жоғары дәрежесімен байланысты деген қорытындыға келді. Қазақ тілі республиканың қоғамдық өмірінің ең маңызды және маңызды салаларынан ығыстырылды, сондықтан қазақ жастары да, басқа этностардың өкілдері де кең таралған орыс тіліне қарағанда, қазақ тілін үйренуге қызығушылық танытпады, университеттерге түсуге де, мансаптық өсуге де, кәсіби жолдағы кең таңдауға да кепілдік бермеді.

Мақалада тіл саясатының мәселелері және Қазақстандағы Қайта құру жылдарындағы білім беру жүйесіндегі қазақ тілінің орны мен рөлі қарастырылады. 1980 жылдардың ортасына қарай қазақ тілі іс жүзінде барлық қызмет салаларынан ыстырылды, қазақ жастарының басым бөлігінде ана тілінің «беделсіздігі» туралы түсінік қалыптасты. 1980 жылдардың аяғында ҚазКСР-да болып жатқан үдерістерге байланысты қазақ тіліне мемлекеттік мәртебе беру мәселесі өткір көтерілді. Бұл жұмыс Қазақстан Республикасы Президенті Мұрағатының мұрағаттық материалдарымен, ұлттық құрам бойынша оқитын ұлттық мектептердің саны бойынша статистикалық деректермен негізделеді.

Түйін сөздер: тіл саясаты, Қазақ КСР, орыстандыру, қазақ тілі, кеңестік ұлт саясаты.

ПРАКТИЧЕСКАЯ РЕАЛИЗАЦИЯ ЯЗЫКОВОЙ ПОЛИТИКИ В КАЗАХСТАНЕ ВО ВТОРОЙ ПОЛОВИНЕ 1980-Х ГГ.

З.Г. Сактаганова*, Г.М. Байгожина

Карагандинский университет им. Е.А. Букетова, Казахстан, Караганда.

Корреспондирующий автор

E-mail: gulnara_2007@inbox.ru (Байгожина)

Аннотация. Целью данного исследования является анализ реализации языковой политики в Казахстане во второй половине XX века. Новизна статьи заключается в том, что авторы на основе анализа советских, зарубежных и казахстанских исследований по данной проблематике предприняли попытку выявить проблемы в языковой ситуации в рассматриваемый период. Авторы пришли к выводу, что продолжался процесс русификации казахского общества, более интенсивно продолжавшийся в среде городской молодежи и вязанный с достаточно высокой степенью урбанизации казахского населения в исследуемый период. Казахский язык был вытеснен из наиболее важных и значимых сфер общественной жизни республики, поэтому, как казахская молодежь, так и представители других этносов не были заинтересованы в изучении казахского языка, знание которого в отличие от широко применяемого русского языка не гарантировало ни поступление в вузы, ни карьерного роста, ни широкого выбора в профессиональной стезе.

В статье рассматриваются проблемы языковой политики и места и роли казахского языка в системе образования в годы перестройки в Казахстане. К середине 1980-х гг. казахский язык был практически вытеснен из всех сфер деятельности, у значительной части казахской молодежи сформировалось представление о «непрестижности» родного языка. В связи с происходившими процессами в КазССР к концу 1980-х гг. остро встал вопрос о придании казахскому языку статуса государственного. Работа фундирована архивными материалами Архива Президента Республики Казахстан, статистическими данными по численности национальных школ, обучающихся по национальному составу.

Ключевые слова: языковая политика, КазССР, русификация, казахский язык, советская национальная политика

Introduction. The soviet national policy was aimed at the linguistic and cultural russification of non-Russian nationalities in the USSR. Estonian researcher, linguist Mart Runnut believes that the main feature of the language policy in the Soviet Union was the dominance of political ideology, and a clear Soviet language policy as such never existed, because it was just one aspect of soviet communist ideology. Ethnicity was seen as a temporary phenomenon. It was believed, that the problems associated with ethnicity and the «national question» in general at the official level had long been resolved in the Soviet Union, and that there were and never would be any ethnic or linguistic conflicts between nations. The Russian language was declared as the language of international communication. Thus, the convergence (i.e. transition) of ethnic non-Russians to Russian and the decrease in the number of languages spoken were considered as a positive sign of development towards a communist future (Runnut, 2013). In the USSR and in Kazakhstan

in particular, the Russian language was promoted not only as a «lingua franca», but also as a key component of the all-Soviet cultural basis (Duncan, Mavisakalyan, 2015: 628).

This policy has led to serious negative consequences in Kazakhstan. Due to the massive industrial and agrarian migrations of the Slavic population to the republic and the constant decline in the demographic share of the Kazakhs, the Kazakhs became not only a minority in the republic, but many of them, especially in the cities, were largely russified (Ubiria, 2010: 693). Kazakh writer Zhumabay Zhakupov believed that during the years of «perestroika», Kazakh society was already divided into two groups. The first group included Kazakhs who were linguistically and culturally russified, the so-called «shala Kazakhs» or «semi-Kazakhs». The second group included those who were fluent in the Kazakh language and who were called «nagyz Kazakhs» or «real Kazakhs». Zh. Zhakupov writes that the Kazakhs in soviet times had two options – the first is isolation and boycott of Soviet reality, the second is to accept this reality and adjust to it. The majority of Kazakhs chose the second option. Children who were born in the 1960-s and 1970-s in Kazakhstan accept their position as a national minority as a natural reality. Accordingly, a whole generation of young Kazakhs has grown up who do not know or poorly know their native language in Kazakhstan by the 1980-s. The Soviet education system led to the fact that having come to Russian-speaking nurseries / kindergartens, schools, universities Kazakhs quickly mastered the Russian language (Zhakupov, 2009). Thus, part of the Kazakh (often urban) youth formed an idea of the unnecessary of their native language in the late 1980-s. Many young people strove to defiantly speak only Russian.

This situation also created problems in relations with the older generation. Russian researcher S.V. Cheshko describes the language situation in republic based on his observations during his visit to Kazakhstan. The researcher recalls a situation, which, in his opinion clearly illustrates the complexity and inconsistency of the processes of linguistic interaction and its influence on the consciousness and behavior of people. The situation occurred in one of the regional committees of the Communist party of the KazSSR. Two Kazakh girls spoke among themselves in Russian, but when an elderly Kazakh man appeared, they immediately switched to the Kazakh language. S.V. Cheshko argues that in Kazakhstan during the Soviet period, Kazakhs and Germans easily switched from their native language to Russian and vice versa. According to S.V. Cheshko, as a result of the language policy of the party, the phenomenon of «languagelessness» arose in Kazakhstan. Situation when a person does not fully speak more than one language and speaks in a kind of mixed language (Cheshko, 1996: 169-170). We argue with the opinion of this author about the « languagelessness » among the Kazakhs: the knowledge of the Russian language and the degree of knowledge of it by the Kazakhs was quite high (it can hardly be called «languagelessness»), while the knowledge of the native language among young Kazakh citizens became problematic.

Materials and methods. During analyzing the practical implementation of the language policy in Kazakhstan in the studying period, the authors used general scientific methods (analysis, synthesis, induction and deduction, etc. as well as the methods of the component and comparative analysis of statistical materials that contribute to the study of language problems. In addition, the authors also used the method of comparative analysis when comparing the dynamics of the number of students in general education schools and higher educational institutions by language.

For a holistic understanding of the processes that took place during the period under study, the works of the Soviet authors, the works of modern Kazakh and foreign researchers devoted to the study of national politics in the Soviet period were analyzed. In this article there were used the works of Soviet, Kazakh and foreign researchers: M.M. Suzhikov, G.S. Sapargaliev, S.V. Cheshko, E.P. Zimovina, B. Dave, M. Runnut, S.Z. Zimanov, Zh.B. Abylkhodzhin, Zh.U. Kydyralina, A.N. Alekseenko, Zh.S. Aubakirova and etc.

An attempt of objective comprehension determines the use of archival documents. In particular, documents from the 708 fund - the Central Committee of the Communist Party of Kazakhstan were studied in the Archive of the President of the Republic of Kazakhstan. Archival documents contain information about the practical implementation of the national policy in the republic.

Discussion. Throughout the entire period of existence of Soviet power, the issues of implementing national policy and regulating interethnic relations were relevant. A significant role was played by scientists who carried out the order of the top party leadership on this topic. Scientists-researchers conducted surveys, peer reviews, published a huge amount of literature, promoting the ideological campaigns of the party. Among Soviet authors it is necessary to mention about book by Suzhikov M.M. and Sapargaliev G.S. So,

the book contains materials of specific sociological research, examines the role of the state in the regulation of interethnic relations.

Most of the works of foreign authors in the post-Soviet period, especially in the 1990-s, are devoted to the analysis of the model of relations between the center and the union republic, particular, S.V. Cheshko's work «The collapse of the Soviet Union: an ethno-political analysis». English-speaking researchers M. Runnut, A. Duncan, A. Mavisakalyan, G. Ubiria pay attention to the use of the Russian language as a key component of the all-Soviet cultural basis. The work of the British political scientist B. Dave contains information about sociological surveys showing the widespread russification of urban Kazakhs. In addition, the researcher analyzes the population censuses, which are the tool of the colonial state through which the «majority» and «minorities» can be formalized.

There are not so many modern domestic researchers involved in the study of Soviet national policy in Kazakhstan as a special object of study. It is necessary to note the work of the scientist S.Z. Zimanov «Theory and practice of automation in the USSR». S.Z. Zimanov reveals the life of nationalities within the USSR, the exercise of the right of nations to self-determination. Within the framework of this study, data on the difficulties with bilingual services for the population of Kazakhstan in the period under review are of interest. In modern domestic historiography, it is necessary to highlight the work of Zh.B. Abylkhodzhin. The author examines the issues of the socio-economic and socio-political history of Soviet Kazakhstan, touching on the problems of national politics in the post-Stalin period and before the collapse of the Soviet Union. Zh.U. Kydyralina made a significant contribution to the study of Soviet national policy in Kazakhstan. Zh.U. Kydyralina's works contains significant documentary material taken from the funds of both Kazakh and Russian archives. Analyzing the sources, the author reveals serious negative trends in the implementation of national policy in the period of the 1950s-1980s. But Zh.U. Kydyralina emphasizes that revealing the essence of the Soviet national policy should not lead to a negative attitude towards the Soviet past. Despite the repressions against the national intelligentsia, the belittling of the culture and language of the Kazakhs, the deprivation of independence, some positive projects should not be denied, such as: improving the level of education, developing medicine, means of communication, etc. Kazakh historians-demographers Alekseenko A.N. and Aubakirova Zh.S. explore ethno-demographic processes, problems and difficulties of adaptation of the Kazakh rural youth in the urban environment associated with ignorance / poor command of the Russian language, etc.

Research results. The Kazakh language during the years of Soviet power was ousted from the economic and industrial spheres, office work was carried out mainly in Russian. A generation of young Kazakhs who do not speak Kazakh language began to join the Soviet Kazakh nomenclature. As a result, the Kazakh language turned out to be limited exclusively to the sphere of domestic relations. Hence, the phrase «knowledge of the Kazakh language at the household level» appeared in the Kazakh society.

This situation caused discontent among representatives of the Kazakh intelligentsia and activists which manifested itself not only in the discussion and condemnation of the current language situation, but also in certain actions. So, in the document of the CCS of Kazakhstan «On the unhealthy political situation» (autumn 1986) contained information on the issue of teaching children the Kazakh language in Alma-Ata. This document contains information that «this situation was provoked and fueled» by the writer Sh. Smakhanuly and journalist S. Karataev, as well as other representatives of the Kazakh intelligentsia. They compiled lists of Kazakh children, posted announcements in institutions and on the streets of the city calling for Kazakh families to send their children only to Kazakh schools. Activists organized meetings on behalf of parents' committees, at which they put forward ultimatum demands for the immediate opening of national kindergartens and schools (Kydyralina, 2008).

At one of the meetings of the commission of the Central Committee of the Communist Party of Kazakhstan on national and interethnic relations in September 1987, it was recognized that significant shortcomings that infringe on the rights of citizens have not yet been eliminated in the language services for local residents. For example, the first secretary of the Kegen district Committee of the Alma-Ata region B. Danyshpanov noted: «for example, such an everyday situation as visiting a savings bank. Sometimes having arrived from a distant country, a shepherd is forced to waste a lot of time waiting for outside help in filling out the necessary forms... The same is at the post office, where it is very difficult to send a parcel, a telegram in Kazakh language. All questionnaires, other numerous documents are filled in Russian.

Numerous other examples were cited at this meeting which testify the neglect of the interests of the indigenous nationality, especially in terms of its linguistic communication. *For example*, in the presence of the Kazakh and Russian population the sessions of the Councils of People's Deputies were held only in Russian in Aktobe, Kzyl-Orda, Kokchetav, Kustanai, Pavlodar, North Kazakhstan and Tselinograd regions. Some ministries and departments ignored the requirements to respond in Kazakh when receiving letters and complaints in the Kazakh language (Zimanov, 2009: 425-426).

The situation with the sphere of usage of the Kazakh language remained difficult. For example, in the Kazakh SSR there were 7,900 schools in the 1987–1988 academic year with a total enrollment of 2,991,700 students (Table 1). According to the data in the Table 1, the share of students in schools in the Kazakh language was 30%, while according to the 1989 census, Kazakhs in the republic made up 38% of the population (Suzhikov, Sapargaliev, 1989: 66). According to the 1989 census, 98.5% of Kazakhs declared that the Kazakh language is their mother tongue, however, according to B. Dave, this does not mean that they used Kazakh as their «first language» or, presumably, spoke on it most of the time (Dave, 2004: 449).

Table 1 - The number of schools in the Kazakh SSR in 1987–1988 academic year.

Total number of schools	7 900	100%
General contingent	2 991 700	100%
Of them:		
Kazakh schools	2 540	32%
The total contingent of students in the Kazakh language	908954	30%
Russian schools	4 179	53%
General contingent of students in Russian	2009257	67%
Uzbek schools	73	0,9%
The total contingent of students in the Uzbek language	58205	1,9%
Uyghur schools	11	0,13%
General contingent of students in the Uyghur language	13230	0,44%
Tajik schools	3	0,03%
General contingent of students in the Tajik language	2 056	0,06%
Mixed schools	1094	14%
Note - (Suzhikov, Sapargaliev, 1989: 66)		

According to the table, the total number of students studying in Russian was 67%. M.M. Suzhikov and G.S. Sapargaliev note that the amount of children entered Kazakh schools was fewer on 7,600 in 1988 than in 1986 (Suzhikov, Sapargaliev, 1989: 66). In our opinion, this was due to a number of reasons: firstly, these were also echoes of the repressions against the participants of the 16 December 1986 and, in our opinion, the remaining fear of a repetition of repressions of such kind; secondly, there was no pragmatic part in studying the Kazakh language due to its low status and lack of demand in the republic; thirdly, survey data showed that some Kazakhs sent their children to study in Russian schools, considering education in Russian is better and more prestigious, and teachers more competent than in Kazakh schools. This statement could take place, since often in Russian schools the quality of teaching staff and the level of teaching was significantly higher than in Kazakh schools (there were problems with the lack of personnel who taught in the Kazakh language). This statement could take place, because in Russian schools the quality of teaching staff and the level of teaching was significantly higher than in Kazakh schools (there were problems with the lack of staff who taught in the Kazakh language); fourthly, education in universities was conducted mainly in Russian (we will show these data below).

At the beginning of 1970, respondents were asked to indicate not only their native language, but also any other language of the peoples of the USSR that they spoke fluently. This allowed the state to collect data on the degree of bilingualism among various nationalities. Census of 1989 showed that 64% of

Kazakhs were fluent in Russian. In addition, they defined Russian as their «second language», also called the «language of inter-ethnic communication» and an integral component of «bilingualism». Data on «second language» proficiency (invariably Russian for non-Russian groups) provided more useful insight into the prevalence of bilingualism (the ease with which Russian is acquired) and the extent to which the native language has been supplanted (Dave, 2004: 450).

B. Dave cites unofficial observations in the early 1990-s, which show that a little less than one third of Western Kazakhs could speak Kazakh and an even smaller percentage of Kazakhs had ability or need to read and write on it. There were different assessments of «proficiency» in the Kazakh language and conflicting opinions on how «proficiency» in the language should be defined. As a result, the levels of «proficiency» and the number of those who do not speak their native language were the subject of highly subjective assessments. As an example, the researcher cites Abduali Kaidarov's opinion, a Kazakh linguist and head of the «Kazakh tili» language revival society, who negatively assessed the situation in which about 40% of Kazakhs could not speak their native language. Well-known Kazakh scientist-demographer M.B. Tatimov disputed these figures and argued that the level of Kazakh native language proficiency should be determined by the degree the language is spoken in the family (i.e. intra-ethnic setting), and not by the degree of public use. Thus, in his opinion, according to this criterion, the number of Kazakhs who did not know their native language was 28% not 40% (Dave, 2004: 450).

However, the situation with the Kazakh language teaching has somewhat changed in 1990–1991 (Table 2).

Table 2 – Number of students at schools by language of teaching (at the beginning of the academic year)

Schools by language-teaching	1986–1987	1990–1991
Kazakh	931 000	1 008 000
Russian	2 079 000	2 027 000
Uzbek	60 000	65 000
Uighur	14 000	14 000
Tajik	2 000	2 000
Note – (Suzhikov, Sapargaliev, 1989: 67)		

According to the «Statistical yearbook of Kazakhstan in 1990», the number of Kazakhs studying at Kazakh language schools increased up to 77 000 in 1990-1991 compared to 1986–1987, and the number of students in Russian in the same years decreased by 52 000 (Statistical Yearbook., 1991). In our opinion, this was influenced by a number of reasons: firstly, the natural increase of the Kazakh population, in comparison with the Russian; secondly, the level of external migration to Kazakhstan began to decrease significantly and a negative balance of migration of the Russian-speaking population became apparent. KazSSR in comparison with other union republics of the Soviet Union, suffered the greatest migration losses; thirdly, the rise of national self-consciousness among the Kazakh population.

Clearly, the dynamics of the number of students at schools by language of teaching are presented in Table 2 and Figure 1 in this period.

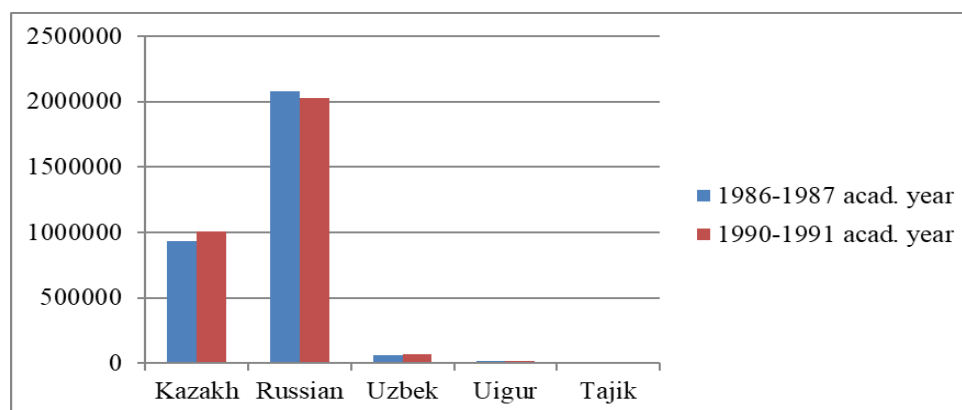

Figure 1 – The proportion of students at schools by language of teaching (at the beginning of the school year)

The trend of russification is also confirmed by other Kazakh historians- demographers A.N. Alekseenko and Zh.S. Aubakirova. The authors noted that the younger generation who lived mainly in cities was russified as much as possible. The process of entry and adaptation of the Kazakhs from the countryside to the russified urban space was very difficult. Young Kazakhs were forced to adapt to a system where everything functioned only in Russian (Alekseenko, Aubakirova, 2017: 127-129). According to the materials of the All-Union population census in 1989, the level of urbanization of the Kazakh population of the republic was 38,4%. For example, in the cities of Kustanai region the Kazakh population was 21.2% in 1989, in the cities of Ural region – 21.5%, in North Kazakhstan – 23.9%, in Taldy-Kurgan – 24.6%, in Kokchetav – 26.7%, in East Kazakhstan – 29.6%, in Chimkent – 29.8%, in Dzhambul – 31.2%, in Semipalatinsk – 32.2%, in Pavlodar – 39.2%, in Aktobe – 39.3%, in Tselinograd – 41.6%, in Kzyl-Orda – 56.5%, in Karaganda – 58.6%, in Dzhezkazgan – 60%, in Guryev – 60.8%, in Alma-Ata – 22.5% (Abylkhodzhin, 2019: 159-160). Arriving to the cities, Kazakh rural youth faced with a number of social and everyday problems and different cultural and linguistic environment where they could not always be fully realized for a number of reasons, including poor knowledge of the Russian language, etc., which caused discontent among the Kazakh youth.

However, despite the difficulties with adaptation, the Kazakhs youth sought to receive higher education. Figure 2 clearly demonstrates the increase in the number of students of Kazakh nationality in higher educational institutions in Kazakhstan (Figure 2).

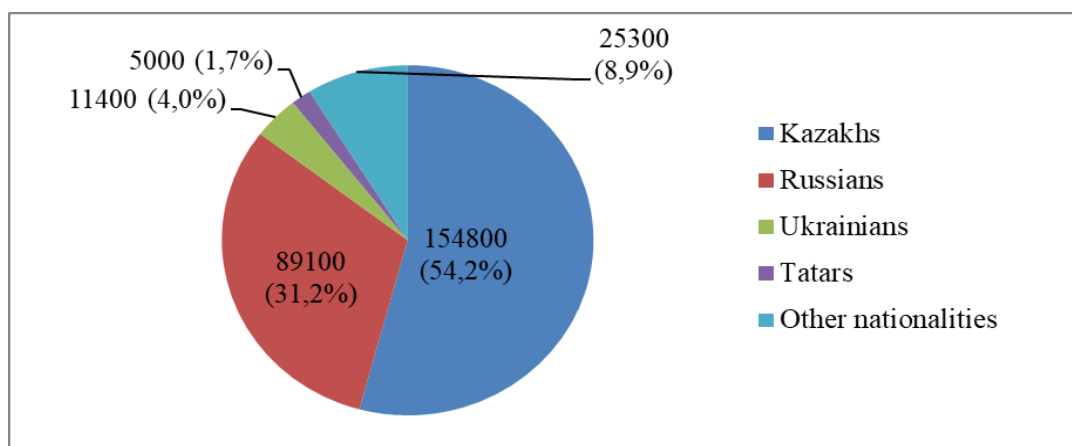

Figure 2 - The share of students of universities of the Kazakh SSR according to the nationality for 1989–1990

Figure 2 shows that the proportion of Kazakhs who studied at universities significantly exceeded the proportion of students among representatives of other nationalities. Kazakh historians explain this by the fact that the 1970-s were marked by a high birth rate among the Kazakh population. The population explosion generation of the 1970-s entered at student age. In the young age structure there were much more Russians, but they had already passed their student age. It should be noted that the share of students among Kazakhs varied depending on the region (Table 3).

Table 3 – Composition of Kazakh students by regions at the beginning of the 1989–1990 academic year

Region	Population	Percentage
Aktobe	4 895 чел.	52,7
Guryev	4 175 чел.	78,9
Dzhambul	9 915 чел.	61,8
Dzhezkazgan	2 812 чел.	69,7
Kzyl-Orda	4 256 чел.	74,6
Semipalatinsk	9 272 чел.	63,1
Turgai	1 437 чел.	68,7
Ural	6 823 чел.	73,5

Chimkent	10 803 чел.	66,8
Alma-Ata city	60 890 чел.	60,2
Note – Compiled by the author according to the source (Zimovina, 2017: 98-99)		

* The table does not contain data on the number of Kazakh students in East Kazakhstan, North Kazakhstan, Kustanai, Kokchetav, Tselinograd, Karaganda, Pavlodar regions.

The data of Table 3 are visually presented in Figure 3.

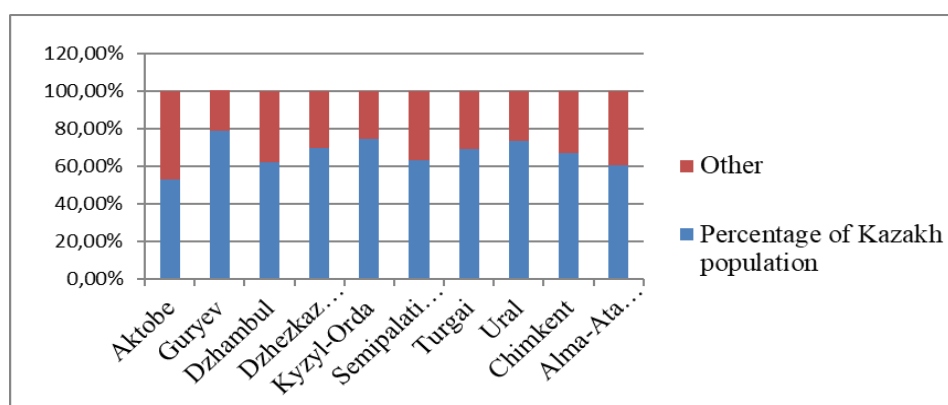

Figure 3 - Composition of Kazakh students by regions at the beginning of the 1989–1990 academic year

Table 3 shows 9 regions and 1 city (Alma-Ata) where the share of Kazakh students exceeded the share of Russian students. In East Kazakhstan (56.1%), North Kazakhstan (61.5%), Kustanai (42.8%) and Pavlodar regions (45.2%) Russians made up the majority of students. In the Tselinograd and Karaganda regions, Kazakhs made up the bulk of the student body, 43.6 and 43.1%, respectively (Zimovina, 2017: 99).

During the period under review, 55 universities operated in Kazakhstan, of which 23 universities had a pedagogical profile, and there education was conducted in two languages – Russian and Kazakh. Only Russian departments functioned in technical institutes. It was much more difficult for young people from Kazakh schools to study at universities in Russian than for representatives of other nationalities (mainly Slavic). At the same time, the number of those wishing to enter technical universities grew every year, because technical education was more in demand by the national economy of the USSR than humanitarian education. Of course, the ideal option would be to study in such universities not only in Russian, but also in Kazakh language, but by that time there were simply no conditions for this.

In the Decree of the Central Committee of the CPSU and the Council of quality of training and use of specialists Ministers of the USSR «On measures on fundamental improvement of the quality of training and usage of specialists with higher education in the national economy» (March 25, 1987) is noted that the development of higher and secondary specialized education in the Union republics has reached a level where the question is already being raised not only of regulating the social composition of students, but also of regulating the national composition. First of all this was justified by the conditions of perestroika and by the necessity to provide sectors of the national economy with qualified staff among representatives of all nationalities. A series of articles about the current ethno-structural situation in universities appeared on the pages of the periodical press. The main idea is that in many union republics, including Kazakhstan, the number of students of indigenous nationality exceeds their share in the population of the republics. For example, there were 75.8% of Kazakhs studied at the Kazakh State University and at Karaganda State University was 59% during 1984–1985 academic year, while the share of Kazakhs in the population of the republic was 38%. This situation was assessed as «abnormal». A policy of «regulating the national composition» of student youth began. As a result, such policy was aimed at separation on the nationality feature and was aimed at limiting the educational process primarily for representatives of the indigenous

nationalities of the republic (Zimanov, 2009: 426-427). The ongoing «national regulation» was contrary to the norms of the Constitution and other laws which regulated the field of education. All citizens of the USSR, regardless of nationality, had the right to education (Zimanov, 2009: 430).

Thus, the question of giving the Kazakh language the status of a state language arose sharply in connection with the ongoing processes in the Kazakh SSR by the end of the 1980-s. There was a kind of division among languages in the soviet linguistic environment. The situation when languages «could have equal rights, but not always equal value», since they were limited to the privilege of using only «within their vital interests». There was a decrease in the importance of the languages of the peoples of the republics of Central Asia. 70-80% words and terms of a scientific, technical, socio-political, pedagogical nature were borrowed from the Russian language. Subsequently, such a «favor» of the conceptual apparatus from the «big brother» functionally complicated the rehabilitation of national languages that received the status of state languages (Abylkhozhin and others, 2010: 85).

The necessity to establish bilingualism in the republic was identified at the expanded meeting of the Bureau of the Central Committee of the Communist Party of Kazakhstan in February 1989. At the meeting of the bureau it was noted that the scope of the Kazakh language is extremely limited. There were typical situations that in almost all state structures wherever a person turns they speak only Russian. The best option to solve the urgent language problem was to give state status to both the Kazakh and Russian languages. Thus, the people's deputy of the USSR M. Shakhanov wrote to U. Dzhanibekov who was the Secretary of the Central Committee of the Communist Party of Kazakhstan about the receipt of numerous appeals (several thousand signatures from different parts of Kazakhstan) with proposals and demands to give to the Kazakh language the status of the state language, and to the Russian language - the status of the language of interethnic communication. M. Shakhanov also pointed out that he is also supporter of these appeals (AP RK, 1713: 5).

But in the future, life showed that in order to improve the status of the Kazakh language the more correct political decision was the constitutional approval of only Kazakh as the state language. The Russian language has acquired the status of the language of interethnic communication. In Kazakhstan, unlike other union republics, there is no negative attitude towards modern Russia. In Kazakhstan, the language problem was resolved without sharp conflicts.

Conclusion. There were ignored such problems as the need to develop and support national cultures, the awakening of national identity, the development of the language of the indigenous population, the formation and development of national history in Kazakh SSR by the mid-80-s of 20-th century. The Center strictly controlled everything that happened in the republic and instantly reacted to the slightest attempts to depart from the official ideology. As a rule, interethnic contradictions in society have always aggravated during periods of crisis manifestations in the state. The causes of crisis processes and protest movements were often due to the inability of the country's leaders to make adequate decisions in the field of national policy. Any national aspirations ran counter to the socialist ideology and the problems were solved by the suppression of the desire of Moscow to russify the non-Russian peoples.

Thus, in our opinion, based on the materials of the analysis of the school and university educational systems in KazSSR, it can be summarized that the process of russification in Kazakhstan continued and proceeded at a faster pace than in other republics of the Union. This is explained, first of all by the smaller share of the Kazakh population in the ethnic structure, mass migration of the Slavic population to Kazakhstan, a high level of urbanization of the Kazakhs and a long-term «fear syndrome» «conditioned by the collective memory of famine, death and stalinist repressions» more catastrophic and large-scale in terms of losses compared to other Central Asian republics.

During the existence of the Soviet regime, the scope of the use of the Kazakh language was constantly narrowed. Mostly rural Kazakhs could write and speak the Kazakh language but this hindered their urbanization and complicated the process of obtaining higher education. Not all Kazakhs were fluent in the literary Kazakh language and a very small number of representatives of other ethnic groups that inhabited Kazakhstan were interested in speaking Kazakh (most often, few of the families of Germans, Russians, and others who lived in Kazakh regions spoke Kazakh). Ignorance and unwillingness to learn the Kazakh language by representatives of other ethnic groups is perceived by some Kazakhs as disrespect for

their language and culture. The latter circumstance is a source of certain discontent among the Kazakhs at the present time. Until now the proportion of Kazakhs fluent in Russian remains high.

At present, the language problem remains the cornerstone of the national policy of Kazakhstan. The Law «On the State Languages of the Republic of Kazakhstan» declares that «the state language of the Republic of Kazakhstan is Kazakh, the official language is Russian» (Law of the Republic of Kazakhstan, 1997). The sphere of usage of both languages is also separately indicated. All conditions are being created in the republic for the development of all languages. Along with the Kazakh language the Russian language is officially used in state organizations and local governments. Today, civil peace and ethno-political harmony are preserved in the Republic of Kazakhstan. Equality of rights and freedoms of all citizens is ensured, regardless of their ethnic or religious affiliation. Kazakhstan became the first country in the post-Soviet space to propose a new model for ensuring interethnic harmony being an artificially created «friendship laboratory» under the Soviet Union.

Gratitude. The article was made within the implementation of the research project «Zhas galym» IRN AP4972994 «Soviet national policy and problems of interethnic relations in Kazakhstan in 1945-1991».

Information about authors:

Saktaganova Zauresh Galimzhanovna – Doctor of Historical Sciences, Professor, head of the Center of Ethno-Cultural and Historical-Anthropological Research of the Karaganda Buketov University. Kazakhstan, Karaganda. E-mail: zauresh63@mail.ru, <https://orcid.org/0000-0002-5881-482X>;

Baigozhina Gulnar Muratovna – Master's, Senior Lecturer of Karaganda Buketov University. Kazakhstan, Karaganda. E-mail: gulnara_2007@inbox.ru, <https://orcid.org/0000-0001-7779-9509>.

REFERENCES:

Abylhozhin, 2019 – Abylhozhin Zh.B. Poststalinskij period v istorii sovetskogo Kazahstana: chereda obrechennyh reform i nesostoyavshihsy deklaracij (1953–1991 gg.). [Post-Stalin period in the history of Soviet Kazakhstan: a series of doomed reforms and failed declarations (1953-1991)]. – Almaty: KBTU, 2019. – 465 p. [In Russian].

Abylkhodzhin and others, 2010 – Istoriya Kazahstana (s drevnejshih vremen do nashih dnei) [History of Kazakhstan (from ancient times to the present day)]: v 5 t. Vol. 5. – Almaty: Atamura, 2010. – 672 p. [In Russian].

Alekseenko, Aubakirova, 2017 – Alekseenko A.N., Aubakirova Zh.S. Naselenie Kazahstana v 50-80-e gody XX veka: demograficheskij vzryv i osobennosti etnosocial'nyh evolyucij [The population of Kazakhstan in the 50-80-s of the XX century: population explosion and features of ethno-social evolutions] // Vestnik NGU. – 2017. – Vol. 16, №8. – pp. 127-142 [In Russian].

Archive of the President of the Republic of Kazakhstan (AP RK). F. 708. Op. 139. D. 1713. L. 5. [In Russian].

Cheshko, 1996 – Cheshko S.V. Raspad Sovetskogo Soyuz: etnopoliticheskij analiz. [The collapse of the Soviet Union: an ethnopolitical analysis]. – M., 1996. – 395 p. [In Russian].

Dave, 2004 – Dave B. Entitlement through numbers: nationality and language categories in the first post-Soviet census of Kazakhstan. // Nations and Nationalism – 2004. – № 10(4). – pp. 439-459. [In Russian].

Duncan, Mavisakalyan, 2015 – Duncan, A., Mavisakalyan A. Russian language skills and employment in the Former Soviet Union. Economics of Transition, 23(3). – 2015. – 625-656. doi:10.1111/ecot.12075.

Kydyralina, 2008 – Kydyralina Zh.U. Massovyj nacionalizm i raspad SSSR: 1985-1991 gg. [Mass nationalism and the collapse of the USSR: 1985-1991]. – Electronic resource – URL: <http://ia-centr.ru/experts/iats-mgu/zhanna-kydyralina> (date of the application: 03.02.2019) [In Russian].

Runnut, 2013 – Runnut M. Russification in the Soviet Era. // The Encyclopedia of Applied Linguistics, Edited by Carol A. Chapelle. – Blackwell Publishing Ltd. Published, 2013 DOI: 10.1002/9781405198431.wbeal1031

Statistical Yearbook., 1991 – Statistical Yearbook of Kazakhstan in 1990. [Statistical Yearbook of Kazakhstan in 1990]. / Goskomstat RK. – Almaty: Kazinform, 1991. – 443 p. [In Russian].

Suzhikov, Sapargaliev, 1989 – Suzhikov M.M., Sapargaliev G.S. Nekotorye filosofsko-pravovye problemy sovershenstvovaniya kul'tury mezhnacional'nyh otnoshenij. [Some philosophical and legal problems of improving the culture of interethnic relations]. – Alma-Ata: Nauka, 1989. – 80 p. [In Russian].

Ubiria, 2010 – Ubiria G. Shala Kazak: Proshloe, Nastoiashchee, Budushchee [Shala Kazak: Past, Present, Future]. – By Zhumabay Zhakupov. // Asian Politics & Policy. – 2010. – 2(4). – pp. 693–697.

Zakon Respubliki Kazahstan. O yazykah v Respublike Kazahstan [Law of the Republic of Kazakhstan. On languages in the Republic of Kazakhstan]. – 11.07.1997. – №151 – [Electronic resource]. – URL: // https://adilet.zan.kz/rus/docs/Z970000151_. 06.11.2021 (date of the application: 12.03.2021) [In Russian].

Zhakupov, 2009 – Zhakupov Zh. Shala Kazak: Proshloe, Nastoiashchee, Budushchee [Shala Kazak: Past, Present, Future]. – [Electronic resource] – URL: // <https://www.litres.ru/zhumabay-zhakupov/shala-kazah-proshloe-nastoyashee-budushee/chitat-onlayn/> (date of the application: 15.09.2022) [In Russian].

Zimanov, 2009 – Zimanov S. Z. Polnoe sobranie sochinenij. [Complete set of works] 10 tomov. Almaty. «Media-korporaciya «ZAH» 2009. 8 tom. – 480 p. [In Russian].

Zimovina, 2017 – Zimovina E.P. Etnicheskiy aspekt social'no-demograficheskikh processov v Kazahstane nakanune i v period perestrojki [Ethnic aspect of socio-demographic processes in Kazakhstan on the eve and during perestroika]. // Vestnik Moskovskogo universiteta. – 2017. – № 2. – pp. 88-109 [In Russian].

https://doi.org/10.51943/2710-3994_2022_32_4_123-133

МРНТИ 03.20.00

ВОЕННЫЕ ДЕЙСТВИЯ ОТРЯДОВ КЕНЕСАРЫ КАСЫМОВА НА ТЕРРИТОРИИ СТАРШЕГО ЖУЗА И ПОЛИТИКА РОССИИ

М.Р. Сатенова 

Институт истории и этнологии им. Ч.Ч. Валиханова, Казахстан, Алматы.

Корреспондирующий автор

E-mail: mr_satenova@mail.ru (Сатенова)

Аннотация. В статье на основе архивных материалов и ранее проведенных исследований рассматривается завершающий этап освободительного движения под руководством Кенесары Касымова. Освещены меры царского правительства по ограничению передвижения повстанческих отрядов в степях Оренбургского ведомства и вынужденный отход в районы Жетысу. Анализируются действия повстанцев на территории Старшего жуза, попытки хана Кенесары привлечь на свою сторону кыргызские племена в борьбе против экспансии Кокандского ханства. На основе архивных документов исследованы контакты Кенесары Касымова с родовой верхушкой Старшего жуза и политика противодействия западносибирских властей укреплению последнего казахского хана в Жетысу. Освещена процедура повторного оформления казахов Старшего жуза в подданство Российской империи и участие в этой церемонии влиятельных родоначальников Среднего жуза. Проведен анализ причин завершения освободительного движения под руководством Кенесары Касымова. В заключении освещены действия царского правительства по созданию военно-административного управления на территории Старшего жуза.

Ключевые слова: Кенесары Касымов, Старший жуз, освободительное движение, Жетысу, Российская империя, хан, султан, батыр, Кокандское ханство, Сибирское генерал-губернаторство.

КЕНЕСАРЫ ҚАСЫМОВ ЖАСАҚТАРЫНЫҢ ҰЛЫ ЖҮЗ АУМАҒЫНДАҒЫ ӘСКЕРИ ІС-ҚИМЫЛЫ ЖӘНЕ РЕСЕЙ САЯСАТЫ

М.Р. Сәтенова

Ш.Ш. Уәлиханов атындағы Тарих және этнология институты, Қазақстан, Алматы.

Автор-корреспондент

E-mail: mr_satenova@mail.ru (Сатенова)

Аңдатпа. Мақалада архив материалдары мен бұрынғы зерттеулерге сүйене отырып, Кенесары Қасымов бастаған азаттық қозғалыстың соңғы кезеңі қарастырылады. Патша үкіметінің Орынбор өлкесіндегі көтерілісші топтардың қозғалысын шектеу және Жетісу облыстарына күштеп шегіну шаралары ерекше атап өтілген. Көтерілісшілердің Ұлы жүз жеріндегі әрекеттері, Қоқан хандығының экспансиясына қарсы күресте хан Кенесарының кыргыз тайпаларын өз қолдарына алу әрекеттері талданады. Архив құжаттары негізінде Кенесары Қасымовтың Ұлы жүздің ру-тайпалық элитасымен байланыстары және Жетісудағы соңғы қазақ ханын нығайтуға Батыс Сібір билігінің қарсы іс-қимыл саясаты қарастырылды. Ұлы жүз қазақтарының Ресей империясының бодандығына қайта тіркелу тәртібі және бұл рәсімге Орта жүздің ықпалды негізін қалаушылардың қатысуы атап көрсетілген. Кенесары Қасымовтың басшылығымен азаттық қозғалысының аяқталу себептеріне талдау жасалды. Қорытындылай келе, патша үкіметінің Ұлы жүз аумағында әскери-әкімшілік басқарма құру жөніндегі іс-әрекеттері ерекше атап өтіледі.

Түйін сөздер: Кенесары Қасымов, Ұлы жүз, азаттық қозғалысы, Жетісу, Ресей империясы, хан, султан, батыр, Қоқан хандығы, Сібір генерал-губернаторы.

MILITARY ACTIONS OF KENESSARY KASSYMOV'S DETACHMENTS ON THE TERRITORY OF THE SENIOR ZHUZ AND THE POLICY OF RUSSIA

M.R. Satenova

Ch.Ch. Valikhanov Institute of History and Ethnology. Kazakhstan, Almaty.

Corresponding author

E-mail: mr_satenova@mail.ru (Satenova)

Abstract. The article considers the final stage of the liberation movement under the leadership of Kenessary Kassymov on the basis of archival materials and previously conducted research. The measures of the tsarist government to restrict the movement of rebel detachments in the steppes of the Orenburg department and the forced withdrawal to the Zhetysu districts are highlighted. The article analyzes the actions of the rebels on the territory of the Senior Zhuz, the attempts of Kenessary khan to attract Kyrgyz tribes to his side in the fight against the expansion of the Kokand Khanate. The contacts of Kenessary Kassymov with the tribal elite of the Senior Zhuz and the policy of countering the Western Siberian authorities to strengthen the last Kazakh khan in Zhetysu are investigated on the basis of archival documents. The procedure of re-registration of Kazakhs of the Senior Zhuz into citizenship of the Russian Empire and the participation of influential tribe leaders of the Middle Zhuz in this ceremony is highlighted. The analysis of the reasons for the end of the liberation movement under the leadership of Kenessary Kassymov is carried out. In conclusion, the actions of the tsarist government to create a military-administrative department on the territory of the Senior Zhuz are highlighted.

Key words: Kenessary Kassymov, Senior zhuz, liberation movement, Zhetysu, Russia, khan, sultan, batyr, Kokand Khanate, Siberian general-governors.

Введение. В декабре 1845 г. хорунжий Красноярцев в своем донесении председателю Оренбургской пограничной комиссии сообщает, что после столкновения сибирского казачьего отряда с повстанцами Кенесары Касымова, последний отправился в «Большую орду» (ЦГА РК, 2333: 247). Рапорт хорунжего Красноярцева является одним из многочисленного количества донесений представителей оренбургской и западно-сибирской администрации, отслеживавших передвижение хана Кенесары Касымова в конце 1845 – начале 1846 года по Казахской степи. В этот период освободительное движение казахов под руководством Кенесары пошло на спад, и тем не менее восстание не было еще подавлено. И это обстоятельство вынуждало царское правительство держать на южных окраинах подконтрольных казахских земель усиленные военные отряды. К тому же не могли внушать полного доверия и казахи Старшего жуза, находившиеся на тот момент лишь в номинальном подданстве России.

В данном исследовании, освещаются действия повстанческих отрядов Кенесары Касымова на территории Старшего жуза в конце 1845 – весной 1847 года. Рассматриваются причины перехода отрядов Кенесары Касымова в районы Юго-Восточного Казахстана, взаимодействия хана с казаками Старшего жуза и политика противодействия западно-сибирской администрации усилению влияния хана в Жетысу.

Материалы и методы. При подготовке работы изучены документы Центрального государственного архива Республики Казахстан, Российского государственного военно-исторического архива и материалы полковника А.Г. Серебренникова по истории завоевания Туркестанского края, представляющие собой тексты документов, хранящихся в настоящее время в ряде российских архивов. Кроме этого, привлечены опубликованные материалы сборника документов «Национально-освободительная борьба казахского народа под предводительством Кенесары Касымова». Изучены работы дореволюционных авторов (Бабкова, 1912). (Янушкевича, 2006).

Теоретико-методологическую базу представленной статьи составили научные наработки отечественных и зарубежных авторов, касающиеся истории Казахстана и России середины XIX в., в том числе и известные работы Е.Б. Бекмаханова, Ж.К. Касымбаева и Э.Ж. Валиханова,

посвященные освободительному движению под руководством Кенесары Касымова. Из работ российских авторов, просмотрено диссертационное исследование барнаульского историка А.А. Асеева. Главным методом, послужившим основой для достижения поставленных задач в настоящем исследовании, является проблемно-хронологический подход. Сопутствующими методами при проведении научно-изыскательных работ послужили: аналитический, дифференцированный, описательный и другие принципы исторического исследования.

Обсуждение. Тема народно-освободительного движения под руководством Кенесары Касымова стала предметом обсуждения исторических исследований еще со второй половины XIX в. В том числе неоднократно освещалась и завершающий этап освободительного движения на территории Старшего жуза. Но каждый автор, в зависимости от окружавших его обстоятельств, от личного восприятия рассматриваемого им вопроса, от доступности исследуемого материала, освещал эти события по-разному. Одним из первых, кто обратился к теме освободительной борьбы под руководством Кенесары Касымова, стал его потомок – Ахмет Кенесарин (Кенесарин, 1992). Учитывая, что Ахмет Кенесарин в какой-то мере является очевидцем описываемых им событий, стоит отметить, что его рассказ носит характер документального свидетельства. В своих воспоминаниях, описывая последние события, он больше уделяет внимание освещению взаимоотношений Кенесары с кыргызскими племенами. При этом о действиях повстанцев на территории Старшего жуза, политике царского правительства автор упоминает лишь мимоходом, не погружаясь глубоко в эту сторону исторических событий. В книге Е.Б. Бекмаханова действиям отрядов Кенесары Касымова в Жетысу и Северном Кыргызстане посвящена одна глава (Бекмаханов, 1992). Но учитывая, что работа написана автором в годы доминирования сталинской идеологии, контакты хана с казахами Старшего жуза, противостояние с кыргызскими манапами не получили должного освещения. Э.Д. Дильмухамедовым была предпринята попытка осветить намерения Кенесары Касымова объединить казахские и кыргызские племена в общей борьбе против экспансии Кокандского ханства и проникновения русской власти в Жетысу (Дильмухамедов, 2010). В контексте казахско-кыргызских взаимоотношений второй половины XVIII – начала XX в. рассматривается борьба Кенесары Касымова в работе А.Ш. Махаевой (Махаева, 2007). Наиболее полно, освещается конечная стадия освободительного движения в монографии Ж.К. Касымбаева. Тем не менее, нельзя сказать, что отдельные суждения и выводы указанного автора достаточно верны и обоснованы (Касымбаев, 2002).

В этой связи можно сказать, что озвученная в данном исследовании проблематика до настоящего времени недостаточно освещена. Имеется ряд неизученных аспектов рассматриваемого нами вопроса. В представленной вниманию читателей статье будет предпринята попытка осветить эти моменты, показать свою версию последних месяцев освободительной борьбы казахского народа под руководством Кенесары Касымова.

Результаты исследования. В середине 1845 г. народно-освободительное движение под руководством Кенесары Касымова на территории Младшего жуза достигло переломного момента. Непрекращающиеся набеги повстанческих отрядов на пограничную линию, окончательно сподвигли оренбургскую администрацию перейти к более решительным мерам против отрядов хана Кенесары Касымова. Весной 1845 г. командиром отдельного Оренбургского корпуса В.А. Обручевым был предложен план расположения и возведения военных укреплений с соответствующей сметой расходов. Для строительства крепостей были выбраны места на реках Тургай и Ирғиз, там где традиционно располагались летние маршруты кочевков Кенесары. Предполагалось, что русские отряды будут находиться здесь в период с мая по ноябрь.

Впрочем, план по сооружению опорных пунктов на указанных реках, а также третьей крепости в районе Мугоджарских гор, обсуждался русскими властями и прежде. Однако, до недавнего времени царское правительство возлагало определенные надежды на дипломатическую миссию во главе попечителя прилинейных казахов Младшего жуза Долгова и поручика Генерального штаба Герна, которая была направлена в аулы Кенесары Касымова в феврале 1845 г. К тому же, в составе русского отряда оренбургские власти послали к лагерь повстанцев жену Кенесары Касымова султаншу Кунымжан, захваченную весной 1844 г. отрядами сибирского ведомства в плен вместе с тремя сыновьями и несколькими женщинами-казашками. Рассчитывая повлиять на позицию хана

Кенесары, оренбургские власти одарили султаншу Кунымжан всяческими дарами, также определенная сумма на сопутствующие расходы была выделена и попечителю прилинейных казахов Долгову (ЦГА РК, 4381: 66-71об). По прибытии в лагерь русское посольство сообщило Кенесары Касымову предложение царского правительства: повстанцам будет разрешено кочевать в пределах определенного района предусмотренного русскими властями, но при условии мирного сосуществования с казахами, находившихся под российским покровительством.

Расчеты оренбургских властей урегулировать взаимоотношения с Кенесары Касымовым мирным путем оказались безуспешными. Кенесары Касымов под всяческим предлогом уклонялся от встречи с русскими посланниками. Царские представители пробыли в лагере повстанцев некоторое время, но так и не добившись личной встречи с Кенесары Касымовым и не достигнув поставленных перед дипломатической миссией задач, в начале мая 1845 г. вернулись в Оренбург. Позднее, оренбургскому военному губернатору будет передан ответ Кенесары Касимова. На предложение российских властей о заключении мирного соглашения: он согласится принять протекторат России лишь в том случае, если будет приостановлена дальнейшая постройка русских крепостей в Казахской степи, возвращены захваченные земли, прекратятся экспедиции русских военных отрядов по казахским аулам (ЦГА РК, 4381: 969 и об). Озвученные Кенесары Касымовым требования в корне противоречили далеко идущим планам царского правительства.

Как сказано выше, месторасположение будущих военных укреплений на реках Тургай и Ирғиз было выбрано не случайно. Из них предоставлялась возможность практически контролировать все кочевья оренбургских казахов. Крепости находились в 350 верстах от Орска и на расстоянии 200 верст друг от друга (Асеев, 2004: 180). Строительство укреплений Оренбургского на Тургае и Уральского на Ирғизе имело важное стратегическое значение в дальнейших действиях русских властей против народно-освободительного движения под руководством хана Кенесары Касимова. Помимо осуществления контроля над кочевьями Младшего жуза, постоянное присутствие русских военных отрядов в центральной части Казахской степи существенным образом ограничивало передвижение повстанческих соединений Кенесары, лишив их возможности отхода районы Среднего жуза. В этой связи хан Кенесары принимает решение удалиться в юго-восточные пределы степи, на территорию казахов Старшего жуза.

В конце августа 1845 г. султан-правитель Восточной части оренбургских казахов Ахмед Джантюрин сообщил председателю Оренбургской пограничной комиссии, что в конце июля Кенесары Касымов вместе со своими аулами перекочевал на речку Сарысу, направляясь к верховьям реки Чу и в начале августа дошел до озера Кокий-Куль, в пределах которого еще в 1836 г. имел летние кочевья (НОб, 1996: 413). По словам султана Джантюрина, Кенесары Касымов предварительно связался с султаном Старшего жуза Рустемом.

Стоит отметить, что с именем Кенесары Касимова связана одна из наиболее ярких, но и противоречивых страниц истории освободительной борьбы казахов Старшего жуза в XIX в. Еще с начала 1840 гг. Кенесары Касымов, наряду с противодействием колониальной политике Российской империи, принимает решение бороться и против экспансии Кокандского ханства в Юго-Восточном Казахстане. В связи с чем в составе бухарского войска участвует в междоусобной войне среднеазиатских ханств: Хивы, Бухары и Коканда. После того как в 1844 г. Бухарский эмират и поддерживавшее кокандцев Хивинское ханство, заключают перемирие, основные свои силы Кенесары направляет против кокандской агрессии. Для чего решает обосноваться в районе р. Сырдарья, где предполагал приобрести кочевья для ушедших вместе с ним казахских аулов Сары-Арки. По определению Е.Б. Бекмаханова место кочевания Кенесары Касымовым на тот момент было выбрано весьма разумно. Этот район по местонахождению находился наиболее близко как к южным кочевьям Младшего и Среднего жузов, так и к расположению родов Старшего жуза (Бекмаханов, 1992: 315).

Очень быстро захватив кокандские укрепления Джулек и Жанакорган, повстанческие отряды Кенесары приступили к осаде крепости Ак-Мечеть. При прибытии хана Кенесары на юг Казахстана, его борьбу против кокандских наместников поддержали и батыры Старшего жуза. Так, сарбазы бия рода жаныс племени дулат Байзака Мамбетулы, более известного в народе как Байзак датха, приняли участие в осаде кокандских крепостей Жанакорган, Жулек, Ак-Мечеть, Созак. Однако,

попытка отрядов Кенесары Касымова захватить крепость Ак-Мечеть оказалась неудачной. Вследствие охватившей лагерь повстанцев эпидемии холеры и получения известия о том, что Бухара и Коканд заключили между собой союз и теперь готовят совместное наступление против казахов, хан Кенесары со своими людьми вынужден был откочевать в декабре 1845 г. к низовьям р. Чу, на территорию Старшего жуза (НОБ, 1996: 440). В начале 1846 г. к движению хана Кенесары Касымова присоединилась значительная часть казахов Старшего жуза. Е.Б. Бекмаханов пишет, что в «Старшем жуза везде, где проходили отряды Кенесары, к нему присоединялись местные казахи» (Бекмаханов, 1992: 315). Обращаясь к творчеству Жамбыла Жабаева, один из первых казахских исследователей народно-освободительного движения Кенесары Касымова Е.Б. Бекмаханов отмечает, что повстанцев поддержало значительное число батыров Старшего жуза из родов жалайыр, дулат, уйсун: «Пришли Саурык, Сыпатай, не отстал от них молодой Байсеит. И батыр Суранши. Пришли все к Кенесары».

Было бы неверным утверждать, что примкнувшие к движению Кенесары Касымова казахи Старшего жуза в этот период поддержали прежде всего его борьбу против царской России. Хотя и значительная часть родов Старшего жуза вступила под протекторат Российской империи еще в 1818–1824 гг., все же российское подданство казахских родовых групп в Жетысу до середины 40-х годов XIX в. следует назвать номинальным. В этот период наибольший гнет казахи Старшего жуза переносили от грабительских налоговых поборов наместников Кокандского ханства. В первой трети XIX в. население Южного Казахстана неоднократно поднималось против кокандского господства, но каждый раз эти выступления жестоко подавлялись, и десятки казахских аулов подвергались разграблению.

Но тем не менее, распространение освободительного движения под руководством Кенесары Касымова по территории Старшего жуза сильно встревожило царские власти. В отличие от своего оренбургского соседа, генерал-губернатор Западной Сибири, командир отдельного Сибирского корпуса П.Д. Горчаков изначально был настроен на более решительные военные действия против Кенесары Касымова. Не менее активную позицию в отношении последнего хана казахов занимал и пограничный начальник сибирских казахов генерал-майор Н.Ф. Вишневецкий. Движение Кенесары Касымова, хотя и приобрело к началу 1846 г. региональный характер, но довольно затянувшийся срок освободительного движения мог оказать не совсем благоприятное влияние на социально-политическую обстановку в целом в новоприобретенных колониях Российской империи. В этой связи, для укрепления своих позиций в Казахской степи, в правительственных кругах задумываются о строительстве третьего укрепления на территории Младшего жуза. В апреле 1846 г. управляющий Министерством иностранных дел граф К.В. Нессельроде передает военному министру А.И. Чернышеву соображения оренбургского губернатора о возведении еще одного укрепления в Западной части Младшего жуза (Туркестанский край, 1914: 196). К тому же, удалившись в Южный Казахстан, Кенесары Касымов не терял надежды, что за ним в Старший жуз последуют казахи и из других жузов. Так, одном из воззваний, адресованном к казахам Оренбургского ведомства говорится: «По воле Всевышнего из-за притеснений неверных время нашего благополучия в Средней и Малой орде миновало, и мы основали местом своих кочевок Чу и Или в Большой орде... Если бы по расположению и преданности Вашей к нам изъявите желание перекочевать, то найдете нас на месте, называемом Куку или Кукуны. Писана сия высокая грамота с тем намерением, чтобы вы с женами и детьми не подпали под иго неверных» (Бекмаханов, 1992: 328).

Анализ большинства архивных документов указывает, что весной 1846 г. отряды Кенесары Касымова находились в пределах Жетысу и достаточно близко подошли к позициям, находившихся под непосредственным контролем западносибирских властей. Так из донесения Аягузского внешнего окружного приказа от 2 мая 1846 г. следует, что «оный мятежный султан Касымов с реки Чу невольным образом перешел ближе к стороне нашей и имеет стойбище свое по сю сторону реки Или, между юсуновцами родов дулат, чапратчы и адбан, находящимися аулами за оной рекой Или и по сю сторону оной...» (НОБ, 1996: 442). Как сказано выше, в числе примкнувших к движению Кенесары Касымова были влиятельные лица Старшего жуза – батыры Тойшыбек Касаболатулы, Байзак Мамбетулы, Сыпатай Алибекулы, Андас и др. Известно, что по прибытии в Жетысу, хан Кенесары со своими людьми на некоторое время остановился в кочевьях батыра рода ботбай

племени дулат Тойшыбека (Қойгелдиев, 2004: 37). Однако, если говорить о потомках легендарного хана Абылая, о его последнем сыне, султани Сюке Аблайханове, о братьях Адилевых, об их отношении к появлению Кенесары Касымова в Жетысу, в данном вопросе многое остается неясным и по сей день. Согласно исследованиям, Ж. Касымбаева, брат Кенесары Касымова султан Кучук, направленный к Сюку Аблайханову с призывом присоединиться «со своими джалаирцами» к его отрядам, получает отказ. Более того, по мнению Ж. Касымбаева, памятуя жестокость, проявленную Кенесары Касымовым в отношении ряда родов в Младшем жузе и остерегаясь подобных претендентов в Жетысу, султан Сюк Аблайханов решительно отстранился от мятежного хана, «желая оставаться верным высокому покровительству российской державы» (Касымбаев, 2002: 71). Возможно, султану Сюку было нежелательным возвышение хана Кенесары в регионе, что существенным образом могло пошатнуть его личное положение среди подвластных ему родов жалайыр. Не была однозначной и позиция султана Али, сына хана Адила и внука хана Абылая, управлявшего многочисленными родовыми группами племени дулат (Касымбаев, 2002: 77).

Летом 1846 г., находясь в Жетысу и таким образом оторванный от основных районов продовольственного обеспечения, располагавшихся в Среднем жузе, хан Кенесары Касымов решает проблему снабжения своих аулов хлебом иным путем, захватив в плен «500 кибиток юсуновцев», которые «должны были сеять и убирать для него хлеб». Это не могло лучшим образом отразиться на отношении к нему управителей отдельных родовых групп Старшего жуза. По мнению Ж.К. Касымбаева, переход Кенесары со своими отрядами на правый берег р. Или и объединение с людьми султана Рустема Абулфеизулы (в некоторых источниках указывается как Рустем Асфендиярулы, Рустем Тентекханов, Тентек-торе), оказался серьезным просчетом. В дальнейшем, непоследовательность действий султана Рустема ускорила гибель хана Кенесары Касымова (История Казахстана, 2000: 351-352). Переговоры Кенесары с кыргызскими племенами с предложением объединить усилия против общего врага – Кокандского ханства, также оказались безуспешными.

Весной 1846 г. навстречу Кенесары Касымову с Аягузского внешнего округа на р. Лепсы отправляется усиленный отряд из ста казаков с одним конным орудием под командованием есаула Казачинина. Одновременно с Каркаралинского округа должен был выступить под командой сотника Усова отряд из 125 казаков, с конным орудием и при нем ополчение 200 вооруженных казаков Среднего жуза (ЦГА РК, 2902: 10-11об). В донесении от 21 мая пограничный начальник сибирских казаков Н.Ф. Вишнеvский сообщил командиру отдельного Сибирского корпуса, что Кенесары перешел р. Или к р. Коксу остановился на урочище Майтубе и Курункей-Джайляу, в кочевьях казахов ведения султана Сюка. По сведениям Казачинина от султана Галия у Кенесары побывал бий Манке, и сам «Галий имел свидание с Кенесарой для совещаний». Вместе с тем Вишнеvский уточняет, что «Кенесара не имеет еще постоянного места, ибо не снискал полной доверенности от юсуновцев». Согласно полученным сведениям от ташкентских торговцев, «Кенесара послал весьма значительное число лошадей в подарок султану Галию и разослал своих приверженцев к независимым киргизам, кочующим в горах Тарбагатая, и в некоторые волости Аягузского округа, близ Лепсы расположенные» (НОБ, 1996: 443). В заключение пограничный начальник сибирских казаков пишет, что намерен лично поспешить к предполагаемому месту сбора казахов Старшего жуза на Лепсы, чтобы предотвратить влияние Кенесары на последних и будет находиться там до тех пор, «сколько потребуют обстоятельства для водворения там совершенного спокойствия, ибо по собранным здесь мной сведениям от торгующих ташкинцев, мятежный Кенесара послал весьма значительное число лошадей в подарок султану Галию и разослал своих приверженцев к независимым киргизам, кочующим в горах Тарбагатая, и в некоторые волости Аягузского округа, близ Лепсы расположенные».

Российское правительство, обеспокоенное растущим влиянием Кенесары Касымова на казахские племена Жетысу, спешно предпринимает повторную церемонию принятия казахов Старшего жуза в состав Российской империи и а также щедро награждает новоприобретенных подданных медалями и присваивает некоторым российские офицерские чины. Так, султан Али Адилев получает чин полковника и награждается золотой медалью на Александровской ленте, султан Хакимбек – золотой медалью на Александровской ленте. Награды получили и другие

влиятельные лица Старшего жуза (Бекмаханов, 1992: 326). С этой целью в начале июля 1846 г. в долине р. Лепсы организуется совещание с участием родоправителей и влиятельных старшин Среднего и Старшего жузов. Согласно записям А.М. Янушкевича, на встречу «прибыло 800 конных киргизов Средней орды и около 150 – Большой орды» (Янушкевич, 2006: 170). На собрании присутствует и управитель Кучук-Тобуклинской волости Каркаралинского округа Кунанбай Ускенбаев. Однако, среди влиятельных султанов и биев Старшего жуза на съезде отсутствует известный бий рода ботбай племени дулат Тойшыбек Касаболатулы, хотя по словам султана Али на то была уважительная причина. Но как покажут последующие события, в 1850 г. Тойшыбек батыр вместе со своими людьми выступит против русского военного отряда под командованием капитана К.К. Гутковского под укреплением Тоучубек. Начальник штаба Омского военного округа Бабков И.О., исполнявший в 1867–1869 гг. обязанности военного губернатора Семипалатинской области, описывая эти события, напишет: «Экспедиция капитана Гутковского показала, что волнения в Большой орде, произведенные мятежным султаном Кенесарой Касимовым, еще не улеглись, а в последнее время даже усилились вследствие происков кокандцев. Можно сказать, что с самого появления нашего отряда за р. Или, как упомянуто выше, открылось явное противодействие отряду со стороны киргиз Большой орды и притом не случайное, но видимо подготовленное заранее» (Бабков, 1912: 18).

Но в июле 1846 г., на встрече организованной западносибирской администрацией, влиятельные султаны и старшины Старшего жуза подписывают «Постановление султанов и биев Старшего жуза о поддержке генерал-майора Н.Ф. Вишневого», в котором обязываются оказать содействие русским властям в мерах против Кенесары Касимова. Среди подписавших этот документ был сын батыра Тойшыбека – Жанкожа. По всей видимости, хотя и Тойшыбек батыр уклонился лично присутствовать на курылтае организованном пограничным начальником сибирских казахов Н.Ф. Вишневым на берегу р. Лепсы, тем не менее, чтобы не привлекать излишнее внимание царских властей к этому эпизоду послал вместо себя своего сына.

Во время процедуры повторного принятия казахов Старшего жуза в российское подданство, генерал-майор Н.Ф. Вишневский лично вручает султану Али Адилеву патент на воинское звание и золотую медаль, после чего «загремели трубы и было произведено шесть выстрелов из орудия. Генерал поздравил киргизов с присоединением к России и пожелал жить между собой в дружбе, составляя один народ» (Янушкевич, 2006: 171). Также награды были вручены султану Адамсату Ибакову, биям Манке Боктубаеву, Диканбаю Капсаламову, Бейбиту Кенбабину и Туганбаю Койгелдину. «После сего султаны и бии Большой орды, родов дулатовского, абдановского, суановского, чапашевского, джелаирского постановили два акта, утвержденные печатями и собственноручными тамгами: 1) о считании мятежного султана Кенесары Касимова и его приверженцев, пришедших на их места, врагом, неимении с ним никаких сношений и о удалении его с принадлежащих им мест, а 2) о совершенном окончании расчетов, за претензии между нашими и им подведомственными киргизами, о прекращении грабежей и прочего, о сохранении свято дружбы и мира со стороны обоих народов, о преследовании и искоренении хищнических шаек и о прочем» (КРО, 1964: 327-328). Незадолго до процедуры повторного оформления казахов Старшего жуза в подданство России, влиятельными батырами, султанами и другими старшинами Жетысу 23 июня было подписано соглашение об отношении их к движению Кенесары Касимова. А уже на следующий день, 24 июня, командир отдельного Сибирского корпуса обращается с рапортом управляющему министерством иностранных дел о дозволении принимать соответствующие меры против сомневающихся в принятии подданства России казахов Старшего жуза. Генерал-губернатор П.Д. Горчаков пишет: «Зная милосердие государя императора, допускающего употребление оружия, не иначе как по истощении всех мер кротости, не смею предложить поиски против Кенесары и племён его принявших, хотя и полагаю (может быть ошибочно), что возбуждение страха есть существеннейший способ для успеха переговоров с азияцами. Но вместе с тем полагаю себя обязанным не скрывать и того, что, по моему мнению, одно только скорое и сильное наказание первых приверженцев Кенесары, может подействовать на понятие киргиз и остановить присоединение к нашим врагам, племён еще колеблющихся, ибо если мы своевременно не предупредим их в собственных их аулах, то за хищническими шайками никогда не угоняемся и

неизбежный успех, с коим сии шайки будут грабить покорных нам, поощрит неприятелей к дальнейшим набегам и легко поколеблет верность самых преданных нам волостей, не получающих от нас не возможной защиты» (ЦГА РК, 2902: 53-54 об.). Как видно из этого документа, западносибирские власти допускали мысль применить более жесткие меры против казахов Старшего жуза, находившихся на тот момент формально в подданстве России, в случае поддержания последними народно-освободительного движения Кенесары Касымова против усиления российской власти в Казахской степи. Присутствие на указанном выше съезде родовой верхушки Среднего жуза, по всей видимости, должно было красноречиво подчеркнуть важность принимаемого казахами Старшего жуза решения объединиться вместе с другими казахскими жузами в составе Российской империи. Наряду с этим, в правительственных кругах задумывается план по усилению военного присутствия в Жетысу. Так из секретного письма графа К.В. Нессельроде военному министру А.И. Чернышеву от 19 июля следует, что предполагается увеличить число военных отрядов на крайней черте внешних округов Среднего жуза, «там, где они граничат уже с кочевьями Большой орды, дабы на случай каких-либо неприязненных покушений со стороны Кенесары и новых его сообщников быть в готовности их отразить и остановить вредные замыслы» (Туркестанский край, 1914: с. 244). Обсуждается и вопрос занятия «выгодного пункта» в кочевьях Сюка Аблайханова. Однако, учитывая, что «киргизы Большой орды, особенно дулатовцы (самые из них многочисленны), отличаются наездничеством и отвагою и могут сделаться весьма опасными для наших киргизов соседями», граф К.В. Нессельроде считает не лишним узнать мнение командира отдельного Сибирского корпуса князем П.Д. Горчаковым по этому вопросу.

Осенью 1846 г., теснимый русскими отрядами, Кенесары Касымов отходит к реке Или и занимает полуостров Камал на оз. Балхаш. Согласно сведениям Э.Ж. Валиханова, в это время «материальное снабжение со стороны Старшего жуза» Кенесары Касымову обеспечивает батыр рода шапырашты Суранши Акымбекулы (Валиханов, 2004: 192). В декабре того же года, чтобы не допустить русским войскам окружить себя на полуострове Камал, Кенесары Касымов переходит за реку Чу, к зимовьям казахов рода шымыр племени дулат (НОб, 1996: 466). Оттесненный из окрестностей оз. Балхаш и р. Или, Кенесары вместе с присоединившимися к нему родами Старшего жуза продолжил борьбу против Кокандского ханства, со своими людьми двинулся в Чу-Таласское междуречье, в район Авлия-Ата и осадил крепость Мерке (Бекмаханов, 1992: 331).

Помимо планов по объединению под своим началом большинства родов Старшего жуза, Кенесары Касымов намеревался подчинить тян-шанских киргизов. И с этой целью предпринимает несколько неудачных походов в Северный Кыргызстан. Однако, не все в родоначальники Старшего жуза соглашались с намерениями Кенесары в отношении киргизских племен. Так один из влиятельных батыров рода ботбай Сыпатай Алибекулы, поддерживавший связь с Орман-ханом, пытаясь удержать Кенесары Касымова от обострения взаимоотношений с киргизами, предупреждает что за горами очень много киргизских воинов, и он до сих пор имел дело только с «чебаками, а с сазанами ему придется иметь дело только теперь» (История Казахстана, 2000: 352). Вследствие чего, последний поход против киргизов завершился для Кенесары Касымова и его сподвижников трагически. В апреле 1847 г. пограничный начальник сибирских казахов генерал-майор Н.Ф. Вишневыский сообщил командиру отдельного Сибирского корпуса генералу от инфантерии князю П.Д. Горчакову о гибели Кенесары Касымова от рук киргизских манапов (РГВИА, 20: 219-220 об.).

Незадолго до гибели Кенесары хана, весной 1847 г. во время сражения с киргизскими манапами вблизи урочища Кеклы-Сенгыр на р. Чу, батыр Байзак датха, султан Ержан Саржанулы и несколько других казахских старшин попадают в плен. Это случилось за три дня до пленения Кенесары (Ерофеева, 2011: 351). После освобождения из плена Байзак датха возвращается в родные края, в окрестности Аулие-Ата. И дальше продолжает борьбу казахов Чу-Таласского междуречья против усиливающейся экспансии Кокандского ханства.

Заключение. В настоящее время, несмотря на значительное число проведенных исследований о последнем этапе народно-освободительного движения Кенесары Касымова, эта тема все еще остается предметом дискуссий. Анализ историографии данного вопроса показывает, что значительная часть исследований последних лет посвящена заключительному этапу

освободительного движения, событиям 1846 – начала 1847 года на территории Жетысу, среди казахов Старшего жуза. И вместе с тем, невозможно сказать, что этот вопрос рассмотрен достаточно полно. Как пишет М.К. Койгелдиев, неудачному завершению движения Кенесары Касымов в Жетысу имеется свое логическое заключение. Другого варианта к тому времени не могло и быть. Кенесары Касымов возглавил освободительную борьбу казахов против усиления колониальной политики России в Казахской степи на том этапе, когда русские власти прочно укрепившись на территории Младшего и Среднего жузов, успешно провели здесь первые политические и административно-правовые преобразования. К тому же, в середине 1840-х гг., к началу фактического включения территории Старшего жуза в состав Российской империи, правительство успело накопить достаточный опыт в подавлении протестных выступлений казахских родов Младшего и Среднего жузов, первыми оказавших сопротивление царским властям. Вследствие чего, царское правительство в отношении казахов Старшего жуза и их соседей северных кыргызов действовала более решительно (Койгелдиев, 2004: 41). Военно-политическое превосходство России на остальной территории Казахстана позволило царскому правительству использовать в Жетысу все рычаги политического и социально-экономического характера. К тому же, накопив достаточные сведения о существовавшей в то время общественно-политической расстановке сил в регионе, западносибирская администрация смогла умело использовать и имеющиеся разногласия среди потомков хана Абылая. Не последнюю роль в этом сыграли и тайные контакты русских властей с кыргызскими манапами.

После гибели Кенесары Касымов царские власти приступают к мерам по укреплению российского присутствия в Жетысу. В 1848 г. учреждается должность пристава при «киргизах Большой орды» с местопребыванием в построенном годом ранее военном укреплении на р. Копал, в северных предгорьях Джунгарского Алатау. Первым приставом «при киргизах Большой орды» назначается майор, барон Морец Миронович Врангель, занимавший эту должность до 1850 г. Одновременно являясь командиром всех русских войск, дислоцировавшихся в Северном Жетысу, пристав при казахах Старшего жуза напрямую подчинялся командиру отдельного Сибирского корпуса П.Д. Горчакову. По распоряжению последнего, в регионе формируется новый 9 Сибирский конный полк и перебрасывается два артиллерийско-конных орудия с полным боекомплектом. Между Копалом и Аягузом открывается почтовая гоньба «из самых благонадежных и известных своею преданностью киргизов» (Абдиров, Ақтамбердиева, 2011: 38). Согласно данным М.Ж. Абдирова и З.С. Ақтамбердиевой в 1848 г. в Аягузском и Копальском укреплениях насчитывалось 22 урядника, 220 строевых и 37 резервных казаков, всего 526 человек, прибывших с семьями, имуществом и скотом. В эти же годы строится второе укрепление на р. Каратал. В 1850 г. 9 Сибирский полк полностью передислоцировался в северную часть Жетысу, где расположился: штаб полка с тремя сотнями – в Копале, одна сотня – в Аягузе и две сотни в Каратале. Таким образом, западносибирская администрация предпринимают первые шаги по усилению российского военно-административного присутствия в юго-восточных пределах Казахской степи.

Information about authors:

Satenova Maral – Master's in Humanities, Senior Researcher, Ch.Ch. Valikhanov Institute of History and Ethnology. Kazakhstan, Almaty. E-mail: mr_satenova@mail.ru, ORCID: <https://orcid.org/0000-0001-9929-2610>.

СПИСОК ЛИТЕРАТУРЫ И ИСТОЧНИКОВ:

Абдиров, Ақтамбердиева, 2011 – Абдиров М.Ж., Ақтамбердиева З.С. Семиреченское казачье войско. Из истории военно-казачьей колонизации Жетысу 1867–1917 гг. – Алматы: Қазак университеті, 2011. – 362 с.

Асеев, 2004 – Асеев А.А. Политика России в отношении восстания Кенесары Касымов 1837–1847 гг. Дисс. ... к.и.н. – Барнаул, 2004. – 226 с.

Бабков, 1912 – Бабков И.О. Воспоминания о моей службе в Западной Сибири. 1859-1875 гг. – Санкт-Петербург, 1912. – 575 с.

- Бекмаханов, 1992 – Бекмаханов Е.Б. Казахстан в 20–40-е годы XIX века. Учебное пособие. – Алма-Ата: Қазақ университеті, 1992. – 400 с.
- Валиханов, 2004 – Валиханов Э.Ж. Кенесары. // Жизнь замечательных людей: Серия биографий. – Москва: Молодая гвардия, 2004. – 232 с.
- Дильмухамедов, 2010 – Дильмухамедов Е.Д. Восстание казахов под руководством Кенесары Касымова в 1837–1847 гг. – Алматы, 2010. – 200 с.
- Ерофеева, 2011 – Ерофеева И.В. Могилы батыров. // От Алтая до Каспия. Атлас памятников и достопримечательностей природы, истории и культуры Казахстана. В трех томах. Т. 2. – Алматы: ТОО «FOND DESIGN», 2011. – С. 340-355.
- История Казахстана, 2000 – История Казахстана (с древнейших времен до наших дней). В пяти томах. Т. 3. – Алматы: Атамұра, 2000. – 768 с.
- Касымбаев, 2002 – Касымбаев Ж.К. Последний поход хана Кенесары и его гибель (декабрь 1846 – апрель 1847 гг.). – Алматы: Ана тілі, 2002. – 200 с.
- Кенесарин, 1992 – Кенесарин А. Султаны Кенесары и Сыздык: Биографические очерки / Обработка и примечания Е.Т. Смирнова. – Алма-Ата: Жалын, 1992. – 144 с.
- КРО, 1964 – Казахско-русские отношения в XVIII-XIX веках (1771-1867 гг.). Сборник документов и материалов. – Алма-Ата: Изд-во «Наука», 1964. – 575 с.
- Қойгелдиев, 2004 – Қойгелдиев М.Қ. Жетісудағы Ресей билігі (XIX ғ. – 1917 ж.). – Астана: Елорда, 2004. – 216 б.
- Махаева, 2007 – Махаева А.Ш. Қазақ-қырғыз байланыстарының тарихы (XVIII ғасырдың екінші жартысы – XX ғасырдың бас кезі). – Алматы: Ценные бумаги, 2007. – 357 бб.
- НОБ, 1996 – Национально-освободительная борьба казахского народа под предводительством Кенесары Касымова. Сборник документов. – Алматы: Ғылым, 1996. – 512 с.
- РГВИА, 20 – РГВИА. Ф. 483. Оп. 1. Д. 20.
- Туркестанский край, 1914 – Туркестанский край. Сборник материалов для истории его завоевания. 1844, 1845 и 1846 года / Сост. А.Г. Серебренников. – Ташкент, 1914. – 321 с.
- ЦГА РК, 2333 – ЦГА РК. Ф. И-4. Оп. 1. Д. 2333.
- ЦГА РК, 2902 – ЦГА РК. Ф. 374. Оп. 1. Д. 2902.
- ЦГА РК, 4381 – ЦГА РК. Ф. И-4. Оп. 1. Д. 4381.
- Янушкевич, 2006 – Янушкевич А.М. Дневники и письма из путешествия по казахским степям. – Павлодар: ЭКО, 2006. – 390 с.

REFERENCES:

- Abdirov M.Zh., Aktamberdieva Z.S. Semirechenskoe kazach'e vojsko. Iz istorii voenno-kazach'ej kolonizacii ZHetyysu 1867–1917 gg. [Semirechensk Cossack army. From the history of the military-Cossack colonization of Zhetysay 1867–1917] – Almaty: Qazaq universiteti, 2011. – 362 p. [in Russian].
- Aseev A.A. Politika Rossii v otnoshenii vosstaniya Kenesary Kasymova 1837–1847 gg. [Russian policy towards the uprising of Kenesary Kasymov 1837–1847]. Diss. ... k.i.n. – Barnaul, 2004. – 226 p. [in Russian].
- Babkov I.O. Vospominaniya o moej sluzhbe v Zapadnoj Sibiri. 1859-1875 gg. [Memories of my service in Western Siberia. 1859-1875]. – St. Petersburg, 1912. – 575 p. [in Russian].
- Bekmahanov E.B. Kazahstan v 20–40-e gody XIX veka. Uchebnoe posobie. [Kazakhstan in the 20-40s of the XIX century. Tutorial]. – Alma-Ata: Qazaq universiteti, 1992. – 400 p. [in Russian].
- Valihanov E.Zh. Kenesary // Zhizn' zamechatel'nyh lyudej: Seriya biografij. [Kenesary // Life of Remarkable People: A Series of Biographies]. – Moscow: Molodaya gvardiya, 2004. – 232 p. [in Russian].
- Dil'mahamedov E.D. Vosstanie kazahov pod rukovodstvom Kenesary Kasymova v 1837–1847 gg. [The uprising of the Kazakhs under the leadership of Kenesary Kasymov in 1837–1847]. – Almaty, 2010. – 200 p. [in Russian].
- Erofeeva I.V. Mogily batyrov // Ot Altaya do Kaspiya. Atlas pamyatnikov i dostoprimechatel'nostej prirody, istorii i kul'tury Kazahstana. V trekh tomah. T. 2. [Graves of batyrs // From Altai to the Caspian Sea. Atlas of monuments and sights of nature, history and culture of Kazakhstan. In three volumes]. – Almaty: ТОО «FOND DESIGN», 2011. – pp. 340-355. [in Russian].

Istoriya Kazahstana (s drevnejshih vremen do nashih dnei). V pyati tomah. T. 3. [History of Kazakhstan (from ancient times to the present day). in five volumes]. – Almaty: Atamyra, 2000. – 768 p. [in Russian].

Kasymbaev Zh.K. Poslednij pohod hana Kenesary i ego gibel' (dekabr' 1846 – aprel' 1847 gg.). [The last campaign of Khan Kenesary and his death (December 1846 – April 1847)]. – Almaty: Ana tili, 2002. – 200 p. [in Russian].

Kenesarin A. Sultany Kenesary i Syzdyk: Biograficheskie ocherki / Obrabotka i primechaniya E.T. Smirnova. [Sultans Kenesary and Syzdyk: Biographical sketches / Processing and notes by E.T. Smirnova]. – Alma-Ata: Zhalyn, 1992. – 144 p. [in Russian].

Kazahsko-russkie otnosheniya v XVIII-XIX vekah (1771-1867 gg.). Sbornik dokumentov i materialov. [Kazakh-Russian relations in the 18th-19th centuries (1771-1867). Collection of documents and materials]. – Alma-Ata: Izd-vo «Nauka», 1964. – 575 p. [in Russian].

Kojgeldiev M.K. Zhetisudary Resej biligi (XIX g. – 1917 zh.). [Russian rule in Zhetysu (XIX century – 1917)]. – Astana: Elorda, 2004. – 216 p. [in Russian].

Mahaeva A.Sh. Kazak-kyrgyz bajlanystarynyn tarihy (XVIII gasyrdyn ekinshchi zhartyisy – XX gasyrdyn bas kezi). [History of Kazakh-Kyrgyz relations (second half of the 18th century - early 20th century)]. – Almaty: Cennye bumagi, 2007. – 357 p. [in Russian].

Nacional'no-osvoboditel'naya bor'ba kazahskogo naroda pod predvoditel'stvom Kenesary Kasymova. Sbornik dokumentov. [National liberation struggle of the Kazakh people led by Kenesary Kasymov. Collection of documents]. – Almaty: Gylym, 1996. – 512 p. [in Russian].

RGVIA. F. 483. Op. 1. D. 20.

Turkestanskij kraj. Sbornik materialov dlya istorii ego zavoevaniya. 1844, 1845 i 1846 goda / Sost. A.G. Serebrennikov. [Turkestan region. Collection of materials for the history of its conquest. 1844, 1845 and 1846]. – Tashkent, 1914. – 321 p. [in Russian].

CGA RK. F. I–4. Op. 1. D. 2333.

CGA RK. F. 374. Op. 1. D. 2902.

CGA RK. F. I–4. Op. 1. D. 4381.

Yanushkevich A.M. Dnevnik i pis'ma iz puteshestviya po kazahskim stepyam. [Diaries and letters from a journey through the Kazakh steppes]. – Pavlodar: EKO, 2006. – 390 p. [in Russian].

https://doi.org/10.51943/2710-3994_2022_32_4_134-144

ҒТАХР 03.20.00

АЛАШ ҚОЗҒАЛЫСЫНЫҢ ЖЕТІСУЛЫҚ ҚАЙРАТКЕРІ ЫБЫРАЙЫМ ЖАЙНАҚОВ ЖӨНІНДЕ

Ш.Б. Тілеубаев 

Ш.Ш. Уәлиханов атындағы Тарих және этнология институты. Қазақстан, Алматы.

Автор-корреспондент

E-mail: Shamek_09@mail.ru (Тілеубаев)

Аңдатпа. XX ғасырдың басында тарих сахнасына шығып ұлт мүддесіне қызмет жасаған алаштық зиялыларға байланысты кеңестік тарихнамада біржақты ұстаным болып, олардың еңбегі тар таптық тұрғыдан қарастырылып келді. Кеңестер Одағы ыдырап, еліміз егемендік алғаннан кейін ғана Алаш зиялыларының өмірі мен қызметі жөнінде жан-жақты зерттеулер жүргізіліп, ақиқат айтыла бастады. Алайда, Алаш қозғалысының жетісулық қанатының тарихы мен оған атсалысқан қайраткерлердің қызметі әлі де болса толық зерттеле қойған жоқ. Мақалада Алаш қозғалысының жетісулық қайраткері Ыбырайым Жайнақовтың атқарған қоғамдық-саяси қызметінің кейбір аспектілері тың тарихи деректер негізінде талданады.

Жұмыста Қазақстан Республикасының Орталық Мемлекеттік архиві, Өзбекстан Республикасының Орталық Мемлекеттік архиві, Қазақстан Республикасы Ұлттық қауіпсіздік комитетінің Алматы қаласы бойынша департаментінің архиві, Алматы облысының мемлекеттік архиві, Ресей Федерациясы Мемлекеттік архивінің құжаттары және XX ғасырдың басындағы ұлттық баспасөз материалдары пайдаланылды. Зерттеу отандық тарихнаманың соңғы жылдардағы ғылыми ұстанымдары мен методологиялық құралдарына негізделген.

Түйін сөздер: Алаш, Жетісу, қозғалыс, зиялы, Түркістан, жандармерия, тыңшы, көтеріліс, қайраткер, революция, трибунал.

О ЖЕТЫСУСКОМ ДЕЯТЕЛЕ ДВИЖЕНИЯ АЛАШ ИБРАИМ ЖАЙНАКОВЕ

Ш.Б. Тлеубаев

Институт истории и этнологии имени Ч.Ч. Валиханова, Казахстан, Алматы.

Корреспондирующий автор

E-mail: Shamek_09@mail.ru (Тлеубаев)

Аннотация. В советской историографии существовала односторонняя позиция в отношении алашской интеллигенции, вышедших на историческую арену в начале XX века и служивших национальным интересам, и их творчество рассматривалось с узкоклассовой точки зрения. Только после распада Советского Союза и обретения нашей страной независимости было начато всестороннее изучение жизни и деятельности алашской интеллигенции, и стала говоритьсь правда. Однако история жетысуского крыла движения Алаш и деятельность причастных к нему деятелей еще не до конца изучены. В статье на основе новых исторических источников анализируются некоторые аспекты общественно-политической деятельности жетысуского деятеля движения Алаш Ибраима Жайнакова.

В работе использованы документы Центрального Государственного архива Республики Казахстан, Центрального Государственного архива Республики Узбекистан, архива Департамента Комитета национальной безопасности Республики Казахстан по городу Алматы, Государственного архива Алматинской области, Государственного архива Российской Федерации и материалы

национальной печати начала XX века. Исследование базируется на методологическом инструментарии отечественной историографии и научных позиции последних лет.

Ключевые слова: Алаш, Жетысу, движение, интеллигенция, Туркестан, жандармерия, агент, восстание, деятель, революция, трибунал.

ABOUT THE ZHETYSU LEADER OF THE ALASH MOVEMENT IBRAIM ZHAINAKOV

Sh.B. Tleubayev

Ch.Ch. Valikhanov Institute of History and Ethnology, Kazakhstan, Almaty.

Corresponding author

E-mail: Shamek_09@mail.ru (Tleubayev)

Abstract. In Soviet historiography, there was a one-sided position regarding the Alash intelligentsia, who entered the historical arena at the beginning of the 20th century and served national interests, and their work was considered from a narrow class point of view. Only after the collapse of the Soviet Union when our country gained independence, a comprehensive study of the life and work of the Alash intelligentsia began, and the truth began to be spoken. However, the history of the Zhetysu branch of the Alash movement and the activities of the figures involved in it have not yet been fully studied. Based on new historical sources, the article analyzes some aspects of the social and political activities of the Zhetysu leader of the Alash movement Ibraim Zhainakov.

The article was written on the basis of documents and materials found in the funds of the Central State Archives of the Republic of Kazakhstan, the Central State Archives of the Republic of Uzbekistan, the archives of the Department of the National Security Committee of the Republic of Kazakhstan for the city of Almaty, the State Archives of the Almaty Region, the State Archives of the Russian Federation and materials of the national press at the beginning of the 20th century. The study is based on the methodological tools of domestic historiography and scientific positions of recent years.

Key words: Alash, Zhetysu, movement, intelligentsia, Turkestan, gendarmerie, agent, uprising, figure, revolution, tribunal.

Кіріспе. Бүгінгі таңда еліміздің жүріп өткен тарихи жолын объективті, идеологиялық конъюктурадан тыс көрінісін жасау тарихи жадымызды қайта қалпына келтірудің негізі, ұлттық сананы дұрыс қалыптастырудың, өскелең ұрпақты отаншылдық рухта тәрбиелеудің аса маңызды факторы. Соған сәйкес отандық тарих ғылымының қазіргі кезеңдегі міндеттерінің бірі кезінде идеологиялық шектеулерге сәйкес біржақты баяндалған тарихи оқиғалар мен құбылыстарды, тарихтағы жеке тұлғалардың өмірі мен олардың атқарған сан-салалы қызметін тың деректік материалдар негізінде ұлттық мүдде тұрғысынан қайта зерделеуде маңызды болып табылады. Олардың қатарында Алаш қозғалысының тарихы да бар.

Советтік тарихтану алаштық ұстанымдағы ұлт зиялыларының қызметіне байланысты тарихи шындықты ашық әрі әділ айтуды мұрат тұтпай, қалай болғанда да оларды реакциялық бағыттағы әлеуметтік күш ретінде көрсетуді көздеді.

Алаш қозғалысына атсалысқан қазақ пен қырғыз зиялыларының қоғамдық-саяси және ағартушылық, т.б. қызметтері тарихына жан-жақты зерттеу жүргізіп, оны өркениеттілік тұрғыдан бағалау қазіргі кезеңдегі өзекті мәселелерінің бірі болып табылады.

Алаш зиялыларының ұлт бостандығы мен тәуелсіздігі, ұлттық бірегейлікті сақтау жолында атқарған жанкешті қызметін зерделеп шынайы тұрғыдан баға беру мүмкіндігіне отандық зерттеушілер еліміз егемендік алған тұста ғана ие болды және бірқатар тың зерттеулер жарық көрді. Дегенменде Алашқозғалысына қатысқан зиялылардың өмірі мен қызметі толықтай зерттеліп, ой елегінен өткізіліп зерделеніп бола қойған. Олардың қатарында Жетісу өңірінен шыққан қазақ зиялылары Ыбырайым Жайнақов, Қайсерке Тоқсанбаев, Иса Тергеусізов, Әубәкір Жақыпбаев, Базарбай Мәметов, Мырзахан Төлебаев, қырғыз зиялылары Ишаналы Арабаев, Дүр Саурамбаев,

Қасымбай Телтаев, Байзақ Мәмбетов, Мәмбетәлі Мұраталин, Аман, Исаметдин, Кемел Шабдановтар, т.б., зиялылар бар.

Материалдар мен әдістер. Зерттеу барысында архив қорларының тарихи құжаттық материалдары кеңінен қолданылды. Мысалы: Қазақстан Республикасының Орталық Мемлекеттік архивінің № И-44, 51 қорларының, Өзбекстан Республикасының Орталық мемлекеттік архивінің И-461-қорының, Алматы облысының мемлекеттік архивінің 348-қорының, Ресей Федерациясының Мемлекеттік архивінің 1701-қорының және басқа да архив қорларының құжаттық деректері пайдаланылып талдаулар жасалды. Сонымен қатар тарихи дерек көзі ретінде ХХ ғасырдың басында жарық көріп тұрған ұлттық баспасөз «Қазақ», «Еңбекші қазақ» газеттерінің материалдары да пайдаланылды.

Аталған мақаланы жазу барысында тарихи салыстыру және талдау әдістері мен тарихилық принциптері қолданылды. Сонымен қатар жазба дереккөзі ретінде ғылыми басылымдар мен құжаттық жинақтардың материалдары пайдаланылды және ғалымдардың тақырыпқа қатысты зерттеу еңбектерінің материалдарына сілтемелер жасалынды.

Мақалада, зерттелуге алынған тұлғаның қызметі ол өмір сүрген кезеңдегі оқиғалар мен мәліметтер кешенді түрде сол заманмен байланыста қарастырылып, ұлттық құндылықтарға басымдық беріле отырып тәуелсіз елдің тарихи танымына сай талданды. Соның негізінде, қарастырып отырған тұлғаның тарихтағы орны, ұлтқа қызмет жасаудағы жанкешті еңбегі мен көрсеткен үлгісі, оның халықтың қоғамдық-саяси, әлеуметтік-рухани өміріндегі алатын маңызы айқындалады.

Талқылау. Жоғарыда аталған тұлғалардың ішінде Алаш қозғалысының жетісулық қайраткері Ыбырайым Жайнақовтың қызметін талдауға алсақ. Әрине, Ы. Жайнақов туралы еліміз тәуелсіздік алғаннан кейін бірқатар зерттеулерде айтылды. Олардың ішінде Алаш тақырыбын зерттеуге үлкен үлес қосып, алаштану саласын қалыптастырған аға буын тарихшы ғылымдар К. Нұрпейіс (Нұрпейіс, 1995: 256), М. Қойгелдиев (Қойгелдиев, 2008: 480), Д. Аманжоловалар (Аманжолова, 1993: 137) бар. Кейінгі буынтарихшылар А. Махаева (Махаева, 2007: 276), К. Ильясова (Ильясова, 2003: 176), З. Төленова, Р. Оразов (Төленова, Оразов, 2019), Ш. Тілеубаев (Тілеубаев, 2002: 471), сондай-ақ Ү. Бүркітбаева, Ж. Қарабасов (Бүркітбаева, Қарабасов, 2020: 192) сияқты басқада зерттеушілер еңбектерінде ол жайында жазылған.

Зерттеу нәтижелері. Алдымен Ыбырайым Жайнақовтың туған жылы мен жасына байланысты кейбір мәселелерді анықтап алсақ. Архив қорларынан ХІХ ғасырдың екінші жартысы мен ХХ ғасырдың бірінші ширегіндегі Жетісу өңірінің тарихына байланысты деректер іздестіру барысында құжаттарда жиі кездескен есімдердің бірі осы кісі еді. Ыбырайым Жайнақов туралы Қазақстан ұлттық энциклопедиясына 2002 жылы мақала жазғанда оның қай жылы туған екенін білмедім, маған кездеспеді (Тілеубаев, 2002: 471). Басқа зерттеушілердің еңбектерінде де айтыла қоймады. Сосын энциклопедияға туған жылы белгісіз деп берген болатынымын. Әрине, кейінірек оны анықтап, нақтылады және осы мақалада оны негіздеп беріп отырмыз.

Зерттеушілер арасында Ыбырайым Жайнақов туған жылына байланысты түрлі пікірлер бар. Бір зерттеуші оны 1884 жылы туған десе, енді екінші зерттеуші 1885 жылғы дейді. Ал Верный ерлер гимназиясындағы құжаттарында оны 1883 жылы Верный уезінің Үлкен Алматы болыстығында туылған деп көрсетіледі (АОМА, 35: 6-п.). Ал мен оны 1886 жылы дүниеге келген айтқым келеді. Оны қандай деректерге сүйеніп негіздеп отырмын, біріншіден Ыбырайым Жайнақовтың туу туралы куәлігі немесе метіркесі (метрика) болмаған, сондықтан оның қай жылы және қай күні туылғаны нақты тіркелмеген. Оның әкесі Жайнақ Қараталов баласы Ыбырайымды Верный ерлер гимназиясына оқуға берген кезде баласының жасын шамалап мына жылы туған деп айтқан немесе құжатты толтырғанда қате жазылуы да болуы мүмкін. Архив қорларындағы материалдармен танысу барысында Ыбырайым Жайнақов жайындағы да басқа да құжаттарымен қатар менің қолымаоның 1916 жылғы көтеріліске байланысты тергеуге берген жауабы да түсті. Онда ол өзінің жасын 30-да деп көрсетеді. Ал 1918 жылы Жетісу әскери революциялық трибуналының Тергеу комиссиясына жауабында жасы 32-де деп жазылған (АОМА, 35: 35 п.). Сонымен қатар жандармерия тыңшыларының құпия мәліметтерімен де танысқан едік. Олардың тыңшыларының 1911 жылы берген құпия мәліметтерінде Жайнақовтың жасы 25-те депжазады. Егер 1911-ден 1886-ны алсақ 25

болып шығады. Бұл жауаптар мен мәліметтер оның есейіп, елге қызмет жасап жүрген кезінде алынған және оның жасын осы кезге дейін дұрыс анықтап, нақтылаған деп ойлаймыз. Сондықтан да тергеуге берген жауаптарында жасын саналы түрде осылай көрсеткен. Осы деректерге сүйене отырып Ыбырайым Жайнақов 1886 жылы туылған деп айтуға негіз бар.

Енді Ыбырайым Жайнақовтың білімі туралы қысқаша тоқтала кетсек. Ол 1893-1902 жылдар аралығында Верный ерлер гимназиясында оқыған. 1901 жылдың 15 наурызында қатты сырқаттанып қалуына байланысты оқудан босатуын өтінеді. 1902 жылы 13 мамырында гимназияның педагогикалық кеңесінің шешімімен 7-класқа көшірілген. Осы жылы анасы Шолпан Жайнақова Верный ерлер гимназиясының директорына арыз жазып, оның дұрыстап емдеп, денсаулығын түзеу үшін оқудан шығарып алған.

1904 жылдың шілдесінде №1561 Қазан мал дәрігерлік институтының директорынан Ыбырайым Жайнақовтың оқуға қабылдау туралы өтініш бергеніне байланысты гимназияда білім алған мерзіміндегі жеке құжаттарын жіберуін сұраған Ол Қазан мал дәрігерлік институтына оқуға қабылданғанымен денсаулығына байланысты онда барып оқи алмайды (ҚР ОМА, 1657: 1-8 пп.).

Ы. Жайнақов денсаулығына қарамастан 1904 жылы Жаркент уездік басқармасының тілмашы қызметіне кірісіп, кейін Жетісу облысының әскери губернаторлығында тілмаштық қызмет атқарады. Оның ел мүддесін қорғап, ұлттық бірегейлікті сақтау жолындағы қызметі тілмаш болып жүрген кезінде басталған еді. Көзі ашық, көкірегі ояу жас жігіт сол тұста халық арасында болып жатқан түрлі қоғамдық іс-шараларға белсенді атсалысады.

1910 жылы 21 қазанда Жетісу облысы қазақ-қырғыздары жасырын жиын өткізген. Бұл жиын орыс әскерлерінің Қоқандықтармен Ұзынағаш түбінде болған шайқастағы жеңісінің 50 жылдығын жергілікті әкімшілік орындарының салтанатты түрде атап өтуі кезінде ұйымдастырылған болатын. Осы салтанатты атап өтуге орыс халқының өкілдерінен басқа облыстағы қазақ және қырғыз халықтарының би-болыстары, манаптары мен атақты адамдары да шақырылған еді. Сол жиын кезінде Жетісудың жергілікті қайраткерлері Барлыбек Сыртанов пен Ыбырайым Жайнақов, Верный уезі Шамалған болысының басқарушысы М. Смаилов, сондай-ақ бұрын болыс болған, би Б. Әшекеев, Пішпек уезі Тынай болыстығының болысы Д. Сауранбаев, белгілі қырғыз манабы Ш. Жантаев және т.б. белсенді азаматтар жасырын түрде жиын өткізуді ұйымдастырғанды. Ұзынағаш съезі атанған қазақтар мен қырғыздардың 50 шақты өкілі қатысқан бұл жиын 21 қазан күні кешкісін Казанско-Богородский селосында өтеді. Онда қазақ-қырғыздардың отаршылдық саясат нәтижесінде бастан кешіп отырған тауқыметі талқыланып, жергілікті әкімшілік орындары тарапынан қазақ пен қырғызға жасалып жатқан қысымшылыққа орталық билік орындарының назарын бұру үшін Петербургке арнайы өкіл жіберу мәселесі қаралды. Көпшіліктің ұсынысы бойынша Петербургке жіберілетін өкіл ретінде Барлыбек Сыртанов белгіленді. Сондай-ақ съездің кезінде Б. Сыртановтың Петербургке баруы үшін деп 500 сом ақша жиналды. Мұндай қаржы съездің ұйғарымы бойынша облыстағы уездерден де жиналатын болып келісілді (ӨР ОМА, 1026: 26 п.).

Осыған орай Верный қаласындағы Іздестіру бөлімі Түркістан аудандық күзет бөліміне Б. Сыртановтың Петербургке баруына деп қазақ-қырғыз ауылдарында кімдердің қаржы жинап жатқандығын анықтау үшін өз тыңшыларына тапсырма бергенін хабарлайды. Іздестіру бөлімі тыңшыларының осы мәселе бойынша түсірген мәліметтеріне қарағанда Верный уезінде Ы. Жайнақовтың ұйымдастыруымен әр болыстан 100 сомнан жиналып, Б. Сыртановқа бұл қаржы тапсырылған. Сондай-ақ Пішпек және Пржевальск уезі қырғыздары әр болыстан 200 сомнан жинап, Петербургке Б. Сыртановпен бірге Д. Сауранбаевты да жібергелі жатқаны жайындатыншылар арқылы жергілікті әкімшілік орындарына мәлім болады (ӨР ОМА, 1026: 5-6 п.).

1910 жылы 26 желтоқсанда Верный қаласында Б. Сыртанов, Ы. Жайнақов және т.б. қазақ зиялылары бас қосып, Мемлекеттік думаға қазақ-қырғыздар атынан тапсырылатын талап-тілектерді талқыға салып, оның мәтінін құрастырған болатын. Қазақтар мен қырғыздар атынан тапсырылатын бұл талап-тілекте жер, оқу-ағарту, сот ісі және дін мәселелері қамтылды. Онда жер мәселесі бойынша қазақтар мен қырғыздар жерге орналасып болғанша Жетісу өңіріне орыс шаруаларын қоныстандыруды доғара тұру керектігі, оқу ағарту ісі бойынша қазақ-қырғыз балаларының ана тілінде білім алуына мүмкіндік беру және оқу ағарту ісін бүркемелеген орыстандыру саясатына тиым салу қажеттігі, сот ісі бойынша болыстардағы билер сотының өкілеттілігін кеңейту, дін

мәселесі бойынша Түркістан өлкесіндегі діни істердің жергілікті әкімшіліктің қарауынан алынуы, Түркістанда өз алдына бөлек мұсылмандық діни басқарма құрылып Жетісу облысы қазақ-қырғыздары соған қарау керектігі көрсетілген-ді (ӨР ОМА, 1026: 85-87 п.).

Бұл ұйымдастырылып жатқан істің бәрін жандармерия тыңшылар арқылы біліп отырған. Тыңшылардың мәліметі бойынша Ы. Жайнақовтың жасы 25-те, үйленген, әйелі - Айқульхаят Галиевна деп көрсеткен (ӨР ОМА, 1026: 148 п.).

Сол тұста жандармерияның «Қара» деп аталатын бүркеншік есімдегі тыңшысының Түркістан аудандық күзет бөліміне берген мәлімдемесінде Жетісу облысындағы қазақтар мен қырғыздардың саяси қозғалысына жетекшілік етіп жүрген қайраткердің бірі ретінде Ы. Жайнақовтың есімі аталады. Мұның өзі Ы. Жайнақовтың белсенді іс-әрекетінің отарлық билік тарапынан қатаң бақылауға алынғанын аңғартады.

Ы. Жайнақов М. Дулатовтың «Оян, қазақ» шығармасын Жетісу өңірінде насихатушылардың бірі болды. Оның атсалысуымен «Оян, қазақ!» Пішпек уезіндегі қырғыз ағайындарға да жеткен. Соған орай жандармерия тыңшылары өлкелік билік орнына «Империядағы көшпелі халықтың қазіргі уақыттағы жалпы жағдайын баяндайтын және оларды патша өкіметінен құтылуға үгіттейтін» шығарма қырғыздар арасында да тарады деген құпия мәлімет жіберген.

Троицк қаласында шығып тұрған «Айқап» журналы төңірегінде топтасқан М. Сералин мен Б. Қаратаев бастаған қазақ зиялыларымен де Ы. Жайнақов хат алысып, қазақ қоғамында жерге байланысты туындаған мәселелері жайлы және Петербургте бүкіл ресейлік мұсылман съезін өткізу туралы ой бөлісіп тұрған. 1912 жылы 21 сәуірде М. Сералиннің Ы. Жайнақовқа жолдаған хаты полицияға тыңшылар арқылы мәлім болған. Соған орай полиция департаменті М. Сералинді Жетісу өңіріндегі қазақтарды қандай да бір іс-шара төңірегіне топтастырмақшы деп ойлайды. Осы себепті полиция департаменті Орынбор губерниялық жандарм басқармасы мен Түркістан аудандық күзет бөліміне М. Сералинмен байланыс жасап тұратын Ы. Жайнақов сияқты қайраткерлер туралы мәлімет жинауды және оларды соңынан қатаң бақылау орнатуды тапсырады.

Ы. Жайнақов 1916 жылы Жетісу облыстық басқармасында тілмаштық қызмет атқарып жүрген кезінде Ресей патшасының 25 маусымдағы жарлығы шыққан болатын. Маусым жарлығы шыққаннан кейін ел арасында дүрбелең басталып, түсініспеушіліктер орын алды. Енді ғана тарих сахнасына шығып ұлт мүддесіне қызмет жасай бастаған қазақ зиялылары да енді не істемек керек, жағдайға байланысты халыққа не айпақпыз деп терең ойға берілгені жөнінде ол «біздің басымызды даң қылған, мыйымызды ашытқан, ұлы дағдарысқа қалдырған сұраулар осылар еді. Қайткенде бізге бұл жолдың біріне түспеске болмады» деп жазады. Бұл кезде қоғамда жарлыққа байланысты «тылдың қара жұмысына адам беру керек пе, керек емес пе» деген таңдау тұрды. Ал ұлт зиялылары екі жолдың қайсысын таңдаған жөн, қайтсек қалыптасқан жағдайда елді аман сақтап қаламыз деп қиналған болатын. Халық үшін де, зиялылар үшін де екі жолдың екеуі де оңай емес-ті. Нәтижесінде зиялылар «көну керек» деп екінші жолды таңдаған еді.

Ол таңдауға байланысты Алаш қозғалысы көшбасшыларының бірі М. Дулатов «Еңбекші қазақ» газетінде 1926 жылы көтерілістің он жылдығына орай жазған «1916 жыл» атты мақаласында «Көнбе, берме» дейміз бе? Оның түбі не болады? Немізге сеніп, «көнбе» дейміз? Көнбейтін күшіміз қайда? Біздің ұйымда күш жоқ. Барар жер, басар тауымыз белгілі. Ел бастап жүргендеріміздің күні кімде? Олардың бәріне бірдей сенуге бол ма? Қиын-қыстау жерлерде жан қиысуға шыдай ма? «Балапан басына, тұрымтай тұсына». Жұрттың көбі бас амандап кетпей ме? Жеңілдің астымен, ауырдың үстімен қалқақтап келе жатқан надан қазақ, орыс өкіметінің табанында езіліп келе жатқан бишара қазақ көнбеймін десе, қор болмай ма? Көнгені дұрыс па екен. Екі зиянның қайсысы жеңіл болар екен?»-деп жаны қиналғанын айтады (Дулатов, 1926: 5).

Сонымен қатар, М. Дулатов Ресейде ол кезеңде қалыптасқан қоғамдық-саяси жағдайлардың кейбіріне тоқталып халықтың үкіметке деген наразылығының күннен-күнге өрши түскенін, шаруашылықтың күйзеліп, жер-жерлерде жұмысшылардың ереуілдерінің көбейгенін, саяси партиялардың төңкерістен үміт артып тұрған шағы екенін айтып, бірақ оған сенімсіздікпен қарап, төңкеріс бола қалған жағдайда қазақ жұртын құрбандыққа қиюға дәттерінің шыдамағаны жөнінде «Бірақ ондай төңкеріс қашан болады? Қалай болады? Ондай төңкеріс бола қалғанда қазақ жұрты көнбей қарысып отырып, соған аман-есен жете ала ма? Бұған біздің көзіміз жетпеді. Төңкеріс

жолында қазақ жұрты құрбан болып-ақ кетсін деуге дәтіміз шыдамады. Сондықтан біз екінші жолды қаладық – көну керек дедік.»-деп көрсетеді. Халық үшін де, зиялылар үшін де екі жолдың екеуі де оңай емес-ті. Нәтижесінде зиялылар «көну керек» деп екінші жолды таңдаған еді. Зиялылардың өйтпеске амалдары да жоқ еді, отарлық жағдайда өгей баланың күнін кешкендей өмір сүріп жатқан елді қайтсек аман сақтап қаламыз деген оймен «пішен шабатын, егін оратын кез келе жатыр» деген сияқты неше түрлі сылтаулар іздеп пұрсат сұрап уақыт оздыру керектігін айтып «Патшаның жарлығына қарсы емеспіз, бірақ қазақтың жәйі-күйі осындай өгей баланың өксігіндей сөздерге ғана ие болуға жарадық.»-деп жазады (Дулатов, 1926: 5 б.).

Осы тұста Ы. Жайнақовтың қайраткерлігі одан әрі шыңдала түседі. Жарлыққа байланысты өңірлерде наразылық туындаған кезеңдеол халықтың көтеріліске шықпау жағын қолдайды.Бұл арада алдымен мынаны айта кеткен жөн. 1916 жылғы 25 маусым Жарлығы шығып, халық наразылығы бұрқ ете түскенде мәселенің мән-жайын жақсы білетін қазақ зиялылары бірден жұртты ашуды тыйып, ақылға келуге шақырды. Өйткені олар қанша наразылық көрсеткенімен, күштің тең еместігі, қарулы қарсылықтың қан тегумен аяқталатындығы айқын болатын. Оның үстіне отаршыл жүйе мұндай сәтті қазақ қоғамындағы өзінің саяси билігін күшейтіп, орыс переселендеріне тағы да жаңа жерлер алып беру үшін пайдаланып кетуі мүмкін екендігін қазақ зиялылары жақсы түсінді. Сондықтан да олар көтерілістің алғашқы күндерінен бастап халықты көтеріліске шықпауға шақырып ел арасында үгіт жұмыстарын жүргізген болатын. Ы. Жайнақовта осы ұстанымда болып халықтың көтеріліске шығып босқа қырылмауын, мәселені бейбіт түрде шешу қажеттілігін халыққа түсіндіріп, халықты ашуды қойып, ақылға келіп, сабыр сақтауға шақырады (ҚР ОМА, 98: 14 п.).

Ол 1916 жылдың 13 шілдесі күні Жетісу облысының әскери губернаторынан «қырғыздарға жоғары мәртебелінің Жарлығының мағынасын түсіндіріп, оған көнуге шақыру үшін» деп Верный қаласында Үлкен Алматы болыстығының басшы адамдарының кеңесін өткізуге рұқсат алып, 14 шілдеде ол кеңесті үйінің ауласында өткізеді (ҚР ОМА, 98: 19-20 шп.).

Ы. Жайнақов Жетісудағы көтерілістің қарсаңында қалыптасқан жағдайға байланысты Верный полицмейстеріне берген жауабында мынадай фактілерді келтіреді: «12 шілдеде Ыстық ата шипалы суынан оралған бетте жоғары мәртебелінің бұратаналарды соғыс жұмыстарына шақыруына байланысты Верный уезіндегі... қырғыздардың арасындағы толқу жөнінде естіп және соған дейін менің жерлестерім шенеунік Шегіров пен дәрігер Жақыпбаевтың жүргізген үгітінен ештеме шықпағанын біліп, мен 13 шілде күні облыстың әскери губернаторы мырзадан қырғыздарға жоғары мәртебелінің Жарлығының мағынасын түсіндіріп, оған көнуге шақыру үшін Верный қаласында үлкен Алматы облысының басшы адамдарының кеңесін еткізуге рұқсат алдым. 14 шілде күні шақырған адамдар келіп, менің үйімнің ауласында жиналыс өтті». Кеңеске жиналғандар екіге бөлініп, біразы Жайнақовтың басу айтуын дұрыс қабылдай Тоқаш Бокинді қолдаған.

Ы. Жайнақов өз көрсетуінде Тоқаш Бокиннің «Мұндай жауапты мәселені Үлкен Алматы болысының атқамінер жақсылары ғана шеше алмайды», «мұндай мәселені уездің бұқара халқы өкілдерінің кеңесінде ғана шешілуге тиіс» деген ұстанымда болғанын, ал оны 5-ші ауыл қазағы Сары деген кісінің қолдап, жиналысқа катысқан кісілердің біразының бұл екеуінің сөзіне қолдау танытқанын баяндайды. Тілмаш Шебалин Ы. Жайнақовқа Бокиннің өз аузынан «Қазақ зиялылары арасында өзара келісе алмаушылық бар» деген сөзді естігенін айтады. Ал келесі бір тілмаш Қайсерке Тоқсанбаев болса ел арасында Бокинге деген ризашылық сезім байқалады, «Міне, Тоқаш азамат, үміт сода, ал тілмаштар болса бірден-ақ қазақтарды кендіре салмақ ниеттері бар» (ҚР ОМА, 98: 14 п.) деген пікірді жеткізеді. Бұл жерден байқайтынымыз, көтеріліске қатысты қазақ зиялыларының арасында өзіндік көзқарастар мен ұстанымдардың барлығын көрсеткен еді. Жоғарыда айтқанымыздай Ы. Жайнақов халық көтеріліске шықпау жағын қолдап және сол бағытта әрекеттер жасаған болатын.

Осы тұста айта кету керек, өкінішке орай, Совет өкіметі орнаған соң большевиктік жүйе оларға әділетсіз айыптар тағып, Ы. Жайнақов сияқты ұлт қайраткерлерінің ел басына күн туған күрделі кезеңде жасаған таңдаулары мен атқарған жанкешті қызметтеріне әділетсіз баға берген еді. Ол кейін советтік кезеңнің тарихнамасынан да орын алып «алашордалықтар патша әкімшілігімен ауыз жаласты, халықтың мүддесін сатып кетті» деген т.б. айыптаулар тағылып, саяси қудалауға

ұшырағаны белгілі. Бұл негізсіз айыптаулар болатын. Алаштық ұстанымдағы зиялылар сол тұста қалыптасқан күрделі жағдайларға байланысты әрекет етіп, шешім қабылдаған-ды.

Мысалы, оған байланысты М. Тынышбаев ОГПУ тергеушілеріне берген жауабында: «...мен 1916 жылғы қазақтар пен қырғыздардың патшалық билікке қарсы көтерілісін қолдамағаным – патшалық режимді жақсы көргеннен емес, қазақтар пен қырғыздар көтерілістен зардап шеге ме деген қорқыныштан.»-деп көрсетеді (ҚР ҰҚК АҚДА, 2370: 264-п.).

Көтеріліс тұсында қалыптасқан күрделі жағдайлар негізі М.Тынышбаевтың пікірлерінің дұрыстығын білдіреді. Ол 1917 жылы ақпанда Жетісудағы көтеріліске байланысты сот тергеуіне берген жауабында «Ташкентке жаңа келген генерал А.Н. Куропаткиннің қабылдауында бірінші рет (10 тамыз) болғаннан соң, мен Пішпек қырғыздарын жеделхат салып, оларды тынышталуға шақырдым»-деп көрсетеді (ҚР ОМА, 46: 401-410 пп.).

Алаш зиялыларына қарсы жасалған саяси репрессиялар барысында оларға ОГПУ тергеушілері 1916 жылғы көтеріліс туралы да сұрақтар қойылғанды. М. Тынышбаевтың көтеріліске байланысты айтқан ойына ұқсас пікірді Семей облысындағы Х. Ғаббасов та қолдап, 1929 жылы ОГПУ тергеушілеріне «мен қан төгуден басқа ештеме бермейтін көтерілісті болдырмауға әрекет жасаушылар жағында болдым» -деген жауап береді (ҚР ҰҚК АҚДА. 78754: 324-п.).

Ал, М. Дулатов тергеушілерге берген жауабында 1916 жылғы көтеріліс қарсаңында қалыптасқан жағдай жөнінде: «Қазақ бұқарасы губернаторлар мен уезд бастықтарын айтпағанда ең төменгі урядниктің алдында діріл қағып, адам төзгісіз қорлыққа шыдады, оның мұндай халге жетуіне өз арасынан шыққан надан тілмаш-чиновниктер, болыс басқарушылары және басқалары өз «үлестерін» қосты; ауыр салық, зорлық-зомбылық, парақорлық, өсек айту үйреншікті жағдайға айналды; қазақ әйелдері күң жағдайында өмір сүрді, ең құнарлы жерлер ешқандай да есепсіз қоныс аударушыларға алынып беріліп, ал қазақтар болса шөлді-шөлейтті жерлерге ығыстырылды; патша өкіметі мектептер ашуға қамқоршы болудың орнына, қазақтарға өздері жинаған қаржыға да мектеп салуға тиым салды; ... Қазақ елі, міне, осындай түнекте ғұмыр кешті. Патша өкіметінің отаршыл саясаты гүлдеу шегіне жетті.» - деген пікір білдіреді (ҚР ҰҚК АҚДА. 011494: 98-99 пп.).

Бұл М. Тынышбаев айтқандай алаштық ұстанымдағы зиялылардың отарлық билікті жақсы көргенінен емес, сол тұстағы қалыптасқан сындарлы сәтте қайтсек елдің бірлігі мен тұтастығын сақтап қаламыз деп жанұшыра жасаған әрекеттері болатын.

Ұлт зиялыларының жүргізген үгіт-насихат жұмыстарына құлақ асып сабыр сақтай қоймаған халық көтеріліске шықты. Ал көтерілістің отаршыл жүйе тарапынан аяусызбасып-жаншылғаны белгілі, оның ішінде Жетісу облысындағы қазақ пен қырғыздарды асқан қатыгездікпен жаншылған болатын. Оккупациялық режимнің көтеріліске шыққан халыққа алдағы уақытта қарсылық көрсетпес үшін "сабақ беретіндей" етіп жүргізген репрессиялық шараларының нәтижесінде жетісулық қазақ пен қырғыз халықтары енді қайтып "ес жимамай" етіліп жазаланды. Салдарынан бауырлас екі халық босып Қытай аумағына өтуге мәжбүр болды. Босқын болып Қытай жеріне өту барысында бергі жағынан орыс әскері, арғы жақтан қытай әскері қыспаққа алып тағыда қырғынға салған еді. Қос империяның арасында қыспаққа түскен қазақ-қырғыздың бергі жақта қалғандары да, босып Қытайға өткендері де адам төзгісіз ауыр халде күй кешті. Осындай азып-тозып, тонаушылыққа тап болған жетісулық босқындарға қол ұшын беріп, құтқаруға ұмтылған алғашқылардың бірі болып қазақ пен қырғыздың оқыған, көзі ашық, көкірегі ояу, озық ойлы ұлт зиялылары болатын. Олардың ішінде Алаш қозғалысының көшбасшысы Әлихан Бөкейханов, Ахмет Байтұрсынов, Міржақып Дулатовтармен қатар Ыбырайым Жайнақовта белсенді қызмет атқарды. Ы. Жайнақов босқын болған елге көмек ұйымдастырып, алаш жұртын ажал тырнағынан арашалап, ұлттың бірлігі мен тұтастығын сақтауда қайраткерлік көрсеткендердің бірі емес бірегейі болды.

1917 жылдың 28 наурызында Ы. Жайнақов Уақытша үкіметке 1916 жылғы көтеріліске қатысқан қазақтардың бір бөлігінің қайтып оралуына байланысты тәртіп сақтау туралы хабарлама жібереді. Хабарламада «жергілікті халықты әскери тылға жұмысқа тартудағы тәртіп бұзғандарды Түркістандағы мемлекеттік тәртіпті сақтау үшін, Торғай генерал-губернаторы Куропаткин Жетісу облысы Пржевальск уезіне қайта келуіне рұқсат етпеуін қажет деп танып... генерал Куропаткин Қырғыздарды Нарын ауданына қоныстандырып, ерекше уезд құру керек деп жобалайды. Көктем

басталысымен Қытайдан қайтқан қырғыздардың жергілікті орыс тұрғындарының наразылықтарын туғызуына байланысты генерал Куропаткиннің жеделхатына сәйкес әскери министрлік Уақытша үкіметтен осы сұрақ бойынша нұсқауын шұғыл түрде сұрауда» делінген. Яғни бұл Б. Жайнақовтың ел арасына алдын ала хабар беріп, дабыл қаққаны еді. Өйткені, Жетісу облысының әскери губернаторы Фольбаумның Генерал-Адьютант Куропаткинге, көшірмесін генерал Ерофеевке, Округ штабына, Генерал-губернатор Кеңесіне жолдаған жедел хатында: «Өлке бойынша 220 нөмірлі бұйрықта айтылғандай, орыс қаны төгілген барлық жер бұратаналардың иелігінен алынатын болады. Мұндай әділ жаза орыс және бұратана тұрғындар тарапынан өте сергек қабыл алынды. Дегенмен нақты нұсқаулар қажет-ақ. Мәселен, Ыстық көлдің барлық жағасы, Кебен өңірі, Токмақ ауданындағы Александровскі жотасының солтүстік беті, Қастек бөлімшесінің өңірі, Қарқара өңірі орыс қанымен мол-ақ жуылды. Яғни, бұл айтылғандар осы кеңістік таяу арада қырғыздар үшін тыйым салынған өңірге айналды дегенді білдіреді ме? Менің пікірімше, дала қырғыздары жұмсағырақ жазалануы мүмкін, ал, бірақ Пішпек және Пржевальскі кара қырғыздарыш Токмақ өңірінен, Кебен өңірінен және Ыстық көл жағалауынан біржола кетірген жөн. 3293 нөмірлі. 18/IX – 1916 ж.» (ҚР ОМА, 19370: 1-п.).

Б. Жайнақов 1917 жылғы Ақпан революциясынан кейін елдегі әлеуметтік-саяси өзгерістерге де белсене араласты. Жетісу облыстық Қазақ комитетінің төрағасы болып сайланып, 1917 жылы 12-23 сәуірде Жетісу облысы қазақтарының 1-съезін ұйымдастырып, оған Төрағалық жасады. Б. Жайнақов пен комитеттің Кеңесі мүшелері өкілдерінің талап-тілектерін тиісті орындарға уақтылы жеткізіп, істің өңірдегі қазақ және қырғыз халықтарының пайдасына шешілуіне қолдан келгендерінше аянбай қызмет етті. Түркістан комиссарларымен Пішпек, Пржевальскі уездеріне барған Б. Жайнақов жеделхат арқылы Қытайдан қайтқан қазақ-қырғыздарды орналастыру, облыстық қазақ-қырғыз съездерінің қарарларына сай шешілгендігін Алматыға мәлімдеді. Қазақ-қырғызға қолайлы мұндай шешімді переселен мекемелерібасымдық беріп тұрғанда қабылдата алу Қазақ-қырғыз комитеттеріне оңайға түспегендігі айтпаса да түсінікті.

Б. Жайнақовтың қайраткерлік тұлғасы әсіресе аштық жайланған Ыстық көл қырғыздарына азық-түліктен көмек ұйымдастыру ісінде анық байқалған еді. Ол қырғыз зиялылары Қасым Телтаев және Мақсұт Солтаевтармен бірге Алматыдан Қарақолға бірнеше мәрте астық тиеген керуен ұйымдастырды. Өз уақытында бұл қырғыз халқына көрсетілген бауырлық көмектің нағыз өзі еді. Ол Жетісу облыстық қазақ комитетінің төрағасы Ибраһим Жайнақов және қырғыз зиялылары Қасым Телтаев, Мақсұт Солтаевтармен бірге кездескен қиындықтарға қарамастан аштыққа ұшыраған Ыстықкөл өңіріндегі қырғыз ағайындарға ат арбалармен бірнеше рет азық-түлік жеткізіп, басқада көптеген көмектер көрсетеді (Қазақ, 1917: 233.). Осы көмектері үшін И. Жайнақовқа қырғыз зиялысы, Алаш қозғалысының белсенді қайраткері Ишанғали Арабаев «Қазақ» газеті арқылы «Бишара қырғыз бауырдарыңды ұмытпаңдар» атты жолдаған хатында «тәңірі жарылқасын» айтып, алғыс білдіріп былай дейді: «...Бұл жақтағы босқын бейшаралардың халін алыстан жылап, Алаш деп аяныш күйімізге харекет қылып жатқан облыстағы алтын таяғымыз Ибраһим мырза Жайнақовқа біз Пржевал қырғыздары жаралы жүрегімізден тәңірі жарылғасын айтамыз һәм бүкіл киіз туырылықты қазақ баласынан бишара болған біз байғұстарға талай Жайнақовтар шығар деп үміт етіп, өлім халінде қолымызды бұлғап, көзімізбен ишара қылып, жәрдем сұраймыз! Комитет бастығы Ишанғали Арабаев» (Қазақ, 1917: 23.).

Б. Жайнақов 1916 жылғы көтерілістен зардап шеккен Жетісу облысының «бұратана» тұрғындарының шығындарын өтеу комиссиясының жұмысына да белсенді араласып, олардың мүддесін қорғап көмек көрсету жұмыстарына да атқарған болатын (ҚР ОМА, 34: 23-24 пп.).

Б. Жайнақов 1917–1919 жылдары Жетісу облысындағы ауыр саяси және экономикалық жағдайда өзін жергілікті халықтың мүддесі үшін қандай жағдай болса да аянбайтын айбатты қайраткер екендігін таныта білді. Ол басқарған Жетісу облыстық Қазақ комитеті, 1918 жылдан Алаш Кеңесі болып өзгерген басқарушы орган бүкіл қазақ елі көлемінде белсенділігімен танылған ұлттық билік бұтағы болды. Азамат соғысы жылдары ол Отыншы Әлжанов, Садық Аманжолов, Мырзахан Төлеубаев, Жұмахан Күдерин, Біләл Сүлеев сияқты алаш зиялыларымен бірге большевиктік билікке қарсы күрес ұйымдастырушылардың арасында болды.

Жетісуда большевиктік билік орнаған тұста, Ыбырайым Жайнақов 1918 жылдың 8-ші наурыздан 9-ына қараған түні Жетісу Алаш кеңесінің мүшесі Сатылған Сабатаев, Алашорланың орталық кеңесінің мүшесі Отыншы Әлжанов бірге большевиктердің Әскери революциялық трибуналының тарапынан қамауға алынып, тергеуге де түседі. Осы кезде оларға араша түсіп босатуды сұраған қазақ-қырғыз зиялыларының, мұсылман ұйымдарының жедел хаттары келеді. Кейіннен тергеу барысында істері қайта қаралып, тоқтатылады. Ы. Жайнақов Әскер революциялық трибуналының Тергеу комиссиясының қаулысы негізінде осы жылдың 24 сәуірінде босатылады (АОМА, 35: 1-51 ш.).

Ыбырайым Жайнақов 1919 жылы 17 наурызда Ұржар станциясында өткен Жетісу облыстық 3-ші сиезінде жасаған баяндамасында өңірде қалыптасқан күрделі кезеңнің қарсаңындағы мәселелерді айта келіп: «2) 1917 жылы бұрын болмаған қуаңшылықтың салдарынан астық пен шөптің шықпай қалуы, жұт болуы адамдарды аштыққа ұшыратты...3) әр түрлі індеттің таралуы онсызда ауыр жағдайды одан да қиындатып жіберді. ...1918 жылдың көктемінен бері өңірде жетісулық большевиктердің қожалық егуі, олардың халыққа жаппай қырғын салуы, тіптен әйел, бала-шағаға қарамай атуы, ондай әрекеттердің осы уақытқа дейін жалғасып жатқандығы, кей жерлерде халықты тонап, кейде тіпті мал-мүлікті жай ғана жоюы, басқада сорақылықтары бұл жағдайды одан әрі шиеленістірді, әлі де шиеленістіріп отыр...» - деп баяндайды (РФМА, 35: 38-39 ш.).

Большевиктер билік басына келіп, елдегі қоғамдық-саяси жағдайдың өзгеруіне байланысты Жетісудағы Алаш қозғалысының көрнекті қайраткерлерімен бірге Ы. Жайнақов Қытайға қоныс аударып, сол жақтан большевик билікке қарсылық ұйымдастыру әрекеттерін қолдады.

1930-шы жылдары Советтік биліктің әлеуметтік-саяси реформаларының салдарынан босқыншылыққа ұшырап Қытай аумағына өткен қазақтарды жұмысқа орналастыруға жәрдем берді, шешек ауруына қарсы егу жұмыстарын жүргізді, ашыққан қазақтарға көмек ұйымдастырған. Монғол-Күре ауданының басшысы қызметінде жүрген кезінде 1938 ж. 28 ақпан күні тұтқындалып, Гоминдан үкіметінің түрмесіне жабылды. Кейін баласы Омар Жайнақов әкесін 1941 ж. Үрімжі түрмесінен Семейге алып кеткенін Ғабди Сайболатов дегеннің аузынан естіген деген мәліметтер бар. бұл мәселе әлі зерттеуді қажет етеді. Ыбырайым Жайнақовтың бұдан кейінгі тағдыры беймәлім, қайтыс болған жері белгісіз.

Қорытынды. Ұлттың бірегейлігі мен тұтастығын сақтау жолында бар ынта-жігерімен аянбай қызмет атқарған Ыбырайым Жайнақовтың тағдыры осылай аяқталған еді.

Ыбырайым Жайнақов ХХ ғасырдың басында тарих сахнасына шығып Елдік мүддесіне қызмет жасаған, Алаш қозғалысына белсене араласқан жетісулық қайраткер еді. Оның туған халқын Ресей империясының отарлық қанауынан, одан соң өзегі Ресей болған советтік отарлық жүйесінен құтқарып, азаттық алып беруге ұмтылған қажырлы қайраткерлігі ұмытылмақ емес. Бүгінгі ұрпақ өткен тарихымыздағы ұлт зиялыларының атқарған қызметін, олардың елдің ертеңіне сіңірген еңбегін дұрыс ескерілгені жөн. Ел мен жердің тұтастығын сақтап, ұлтының болашағы үшін алаңдап ұлы мұраттарға жолында жасаған олардың еңбегіне тарихи объективтілік тұрғысынан лайықты әділ баға берілуі тиіс деп есептейміз. Ол өз кезегінде ұлт зиялыларының өмірі мен қызметінің идеологиялық конъюктурадан тыс көрінісі мен бейнесін жасап тарихи жадымызды қайта қалпына келтіретін, ұлттық сананы қалыптастыруға ықпал ететін, өскелең ұрпақты отаншылдық рухта тәрбиелеудің аса маңызды факторларының бірі болмақ.

Алаш зиялыларымыздың жеке өмірі мен қызметін тереңірек зерттеу, олардың ішінде Жетісудағы Алаш қозғалысының белсенді қайраткері Ыбырайым Жайнақовтың өмірі мен қызметінің жаңа қырларын ашу, оны қоғамға дұрыс жеткізу заман талабы деп білеміз.

Алғыс. Мақала: AP14872226 «Алаш қозғалысының жетісулық қайраткерлері: тағдыры мен мұрасы» жобасы аясында дайындалды.

Information about authors:

Tleubayev Shamek – Candidate of Historical Sciences, Ch.Ch. Valikhanov Institute of History and Ethnology, Kazakhstan, Almaty. E-mail: Shamek_09@mail.ru, ORCID: <https://orcid.org/0000-0000>.

ӘДЕБИЕТТЕР МЕН ДЕРЕКТЕР ТІЗІМІ:

- Алаш азаматтарына. // Қазақ. –1917. – № 233.
Алматы облысының мемлекеттік архиві (АОМА). 348-қор, 1-тізбе. 35-іс.
Аманжолова Д. Партия Алаш: история и историография: учебное пособие /Семипалатинский педагогический институт им. Шакарима. – Семипалатинск, 1993. – 137 с.
АОМА. 348-қор, 1-тізбе. 35-іс.
Арабаев И. Бишара қырғыз бауырдарыңды ұмытпаңдар. // Қазақ. –1917. – № 23.
Бүркітбаева Ү., Қарабасов Ж. Ыбырайым Жайнақов және «Алаштың» Жетісулық қайраткерлері. – Алматы: «Таугүл-Принт», 2020. –192 б.
Дулатов М. 1916 жыл. // Еңбекші қазақ. – 1926. – № 145.
ҚР ОМА, Р-9 қор, 1-тізбе, 34-іс.
ҚР ОМА. 51-қор, 1-тізбе, 98-іс.
Қазақ съездері: қаулы-қарарлары мен шешімдері (1917–1919 жж.). Құжаттар жинағы /Құрастырушы: К.М. Ильясова. – Қызылорда, 2003. – 176 б.
Қазақстан Республикасының Орталық мемлекеттік архиві (ҚР ОМА). 94-қор, 1-тізбе, 1657-іс.
Қойгелдиев М.Қ. Алаш қозғалысы. Бірінші кітап. /Өңделіп толықтырылған екінші басылымы. – Алматы: Мектеп, 2008. – 480 б. Суретті.
ҚР ОМА. 797-қор, 1-тізбе, 46-іс.
ҚР ОММ. И-44-қ., 1-тізбе, 19370-іс.
ҚР ҰҚК АҚДА. 6-қор, 011494-іс.
ҚР ҰҚК АҚДА. 6-қор, 78754-іс, 1-том.
ҚР Ұлттық қауіпсіздік комитетінің Алматы қаласы бойынша департаментінің архиві (ҚР ҰҚК АҚДА). 6-қор, 2370-іс, 2-том.
Махаева А. Қазақ комитеттері. – Алматы, 1995.
Махаева А. Қазақ-қырғыз саяси байланыстарының тарихы (ХҮІІІ ғасырдың екінші жартысы – ХХ ғасырдың бас кезі). – Алматы: Ценные бумаги, 2007. – 276 б.
Нұрпейіс К. Алаш һәм Алашорда. – Алматы: Ататек, 1995. –256 б.
Өзбекстан Республикасының Орталық мемлекеттік архиві (ӨР ОМА). И-461-қ., 1-т., 1026-іс.
Ресей Федерациясының Мемлекеттік архиві (РФ МА). 1701-қор, 1-тізбе, 35-іс.
Толенова З.М., Оразов Р.Е. История Алаш в судьбах исторических личностей (исторический образ Семиреченского деятеля алаш – Ыбырайыма Джайнакова) // Үлкен Алтай әлемі – Мир Большого Алтая – World of Great Altay 5(4) 2019.
Тілеубаев Ш. Жайнақов Ыбырайым. // Қазақстан Ұлттық энциклопедиясы, 3 том. –Алматы, 2002.

REFERENCES:

- Alash azamattaryna [Alash citizens]. // Kazak. – 1917. –№ 233. [in Kazakh].
Almaty oblysynyn memlekettik arhivi (AOMA). F. 348, R.1, F. 35.
Amanzholova D. PartiyaAlash: istoriyaiistoriografiya: uchebnoeposobie [Alash Party: History and Historiography: textbook] /Semipalatinskiipedagogicheskiiinstitutim. Shakarima. – Semipalatinsk, 1993. – 137 p. [in Russian].
AOMA. F. 348, R. 1, F. 35.
Arabaev I. Bishara Kyrgyz bauyr daryndy umytpandar [Don't forget your Bishara Kyrgyz brothers] // Kazak. –1917. – № 23. [in Kazakh].
Bupkitbaeva Y., Karabacov Zh. Ybypaiym Zhainakov zhane «Alashtyn» Zhetisulyk kairatkerleri [Abraham Zhainakov and Zhetysu figures of "Alash"]. – Almaty: «Taugul-Ppint», 2020. –192 p. [in Kazakh].
Dulatov M. 1916 zhyl [1916]. // EnbekshiKazak. – 1926. – № 145. [in Kazakh].
KR OMA, F. R-9, R 1, F. 34.
KR OMA. F. 51, R. 1, F. 98.

Kazaksezderi: kauly-kararlary men sheshimderi (1917-1919 zhzh.) [Kazakh congresses: resolutions and decisions (1917–1919)]. Kuzhattar zhinagy /Kurastyrushy: K.M. Il'yasova. – Kyzylorda, 2003. – 176 p. [in Kazakh].

Kazakstan Respublikasynyn Ortalyk memlekettik arhivi (KR OMA). F. 94, R. 1, F. 1657.

Koigeldiev M.K. Alash kozgalysy [Alash movement]. Birinshikitap /Ondelip tolyktyrylgan ekinshi basylymy. – Almaty: Mektep, 2008. – 480 p. Suretti. [in Kazakh].

KR OMA. F. 797, R. 1, F. 46.

KR OMM. F. I-44, R. 1, F. 19370.

KR UKK AKDA. F. 6, F. 011494.

KR UKK AKDA. F. 6, F. 78754, R. 1.

KR Ultyk kauipsizdik komitetinin Almaty kalasy boiynsha departamentinin arhivi (KR UKK AKDA). F. 6, F. 2370, Vol. 2.

Mahaeva A. Kazak komitetteri [Kazakh committees]. – Almaty, 1995. [in Kazakh]

Mahaeva A. Kazak-kyrgyz sayasi bailanystarynyn tarihy (XVIII gasyrdyn ekinshi zhartysy – XX gasyrdyn bas kezi) [History of Kazakh-Kyrgyz political relations (second half of the XVIII-early XX centuries)]. – Almaty: Cennyebumagi, 2007. – 276 p. [in Kazakh].

Nurpeiis K. Alashham Alashorda [Alash and alashorda]. – Almaty: Atatek, 1995. – 256 p. [in Kazakh].

Ozbekstan Respublikasynyn Ortalyk memlekettik arhivi (OR OMA). F. I-461, Register. 1, F. 1026.

Resei Federaciyasynyn Memlekettik arhivi (RF MA), F. 1701, R. 1, F. 35.

Tolenova Z.M., Orazov R.E. Istoriya Alash v sud'ba historicheskikh lichnostei (istoricheskii obraz Semirechenskogo deyatelya alash – Ybyraiyma Dzhainakova) [The history of Alash in the destinies of historical figures (the historical image of the Semirechensk figure of Alash – Ybyrayym Dzhainakov)]. // Ulken Altai alemi – Mir Bol'shogoAltaya – World of Great Altay 5(4) 2019. [in Russian].

Tleubayev Sh. Zhainakov Ybyraiym [Abraham Zhainakov]. // Kazakstan Ultyk enciklopediyasy, 3 tom. – Almaty, 2002. [in Kazakh].

https://doi.org/10.51943/2710-3994_2022_32_4_145-159

IRSTI 03.20.00

**POPULAR UPRISINGS IN THE URAL DISTRICT (1929)
(Based on materials from Zhymпитыnsky, Zauralny, Kamensky districts)**

E.E. Khaidarov 

Zhangir Khan West Kazakhstan Agrarian-Technical University, Kazakhstan, Uralsk.

Corresponding author

E-mail: esaka_78@mail.ru

Abstract. In 1929, popular uprisings took place in the Urals region during the grain harvesting campaign. As a result of research, evidence of protests against the policy of collectivization in the Zhymпитыnsky, Zauralny, Kamensky districts was found in the archives of the WKO DP.

The article provides a scientific and historical analysis of the causes and consequences, the course of events, the social composition of the participants in the anti-Soviet uprisings in Zhymпитыnsky Zauralny, Kamensky districts of the Ural district. In the course of the study, the protests in the villages of the Zhymпитыnsky district of the Urals district were regarded as the Zhymпитыnsky uprising. The names of the victims of political repressions involved in the events in the Zhymпитыnsky Zauralny, Kamensky districts have been established, for the first time, on the basis of archival documents, charges and sentences against them have been announced.

The names of national heroes should be known to the whole country and society, and their struggle for freedom should be glorified from the standpoint of the state ideology of Independent Kazakhstan. The purpose of the commission for the full justification of victims of political persecution is to enable historians to work with confidential documents, publish the names of innocent politically repressed, justify them politically, publish books and collections based on new data.

Key words: Collectivization, grain procurement, popular uprisings, accusations, sentences, victims of political repression.

**ОРАЛ ОКРУГІНДЕГІ ХАЛЫҚ КӨТЕРІЛІСТЕРІ (1929 ЖЫЛ)
(Жымпиты, Зауральный, Камен аудандары материалдары негізінде)**

Е.Е. Хайдаров

Жәңгір хан атындағы Батыс Қазақстан аграрлық-техникалық университеті, Қазақстан, Орал.

Автор-корреспондент

E-mail: esaka_78@mail.ru

Аңдатпа. 1929 жылы Орал округінде астық дайындау науқаны кезеңінде халық көтерілістері орын алған. Ғылыми-ізденіс жұмыстарының нәтижесінде БҚО ПД архивінен Жымпиты, Зауральный, Камен аудандарында ұжымдастыру саясатына қарсы наразылықтардың болғандығын дәлелдейтін деректер табылып отыр.

Мақалада Орал округінің Жымпиты, Зауральный, Камен аудандарындағы кеңес билігіне қарсы баскөтерулердің себеп-салдарына, оқиғалардың жүру барысына, қатынасушылардың әлеуметтік құрамына ғылыми тұрғыдан тарихи талдау жасалды. Зерттеу жұмыстары барысында Орал округінің Жымпиты ауданының ауылдарында орын алған халық наразылықтары Жымпиты көтерілісі ретінде қарастырылды. Жымпиты, Зауральный, Камен аудандарындағы оқиғаларға қатынасушы саяси қуғын-сүргін құрбандарының есімдері толық анықталып, оларға тағылған айыптар, қабылданған үкімдер алғаш рет архив құжаттары негізінде жарияланып отыр.

Халық қаһармандарының есімдерін бүкіл ел, барша қоғам білуі тиіс, олардың азаттық жолындағы күрестері Тәуелсіз Қазақстанның мемлекеттік идеологиясы тұрғысынан дәріптелуі қажет. Саяси қуғын-сүргін құрбандарын толық ақтау жөніндегі комиссияның да мақсаты – тарихшы мамандарға құпия құжаттармен жұмыс жасауға мүмкіндік беру, жазықсыз саяси қудалауға ұшыраған адамдардың аты-жөндерін жариялау, оларды саяси жағынан толық ақтау және жаңа деректер бойынша кітаптар, жинақтар шығару.

Түйін сөздер: ұжымдастыру, астық тапсыру, халық көтерілістері, айыптау, үкім, саяси қуғын-сүргін құрбандары.

НАРОДНЫЕ ВОССТАНИЯ В УРАЛЬСКОМ ОКРУГЕ (1929 г.) (на основе материалов Жымпитынского, Заурального, Каменского районов)

Е.Е. Хайдаров

Западно-Казахстанский аграрно-технический университет им. Жангир хана, Казахстан, Уральск.

Корреспондирующий автор
E-mail: esaka_78@mail.ru

Аннотация. В 1929 г. в Уральском округе произошли народные восстания во время кампании по заготовке зерна. В результате исследований в архивах ДП ЗКО были обнаружены свидетельства протестов против политики коллективизации в Жымпитынском, Зауральном, Каменском районах.

В статье проводится научно-исторический анализ причин и последствий, хода событий, социального состава участников антисоветских восстаний в Жымпитынском Зауральном, Каменском районах Уральского округа. В ходе исследования протесты в аулах Жымпитынского района Уральского округа были расценены как Жымпитынское восстание. Установлены имена жертв политических репрессий, причастных к событиям в в Жымпитынском Зауральном, Каменском районах, впервые на основании архивных документов оглашены обвинения и приговоры против них.

Имена национальных героев должны быть известны всей стране и обществу, а их борьба за свободу должна быть прославлена с позиций государственной идеологии Независимого Казахстана. Целью комиссии по полному оправданию жертв политических преследований является предоставление возможности историкам работать с конфиденциальными документами, публиковать имена невинных политических репрессированных, оправдывать их политически, издавать книги и сборники на основе новых данных.

Ключевые слова: Коллективизация, хлебозаготовка, народные восстания, обвинения, приговоры, жертвы политических репрессий.

Introduction. The 20–30s of the XX century were a terrible period for the Kazakh people, full of turbulent events. Due to the left-handed policy of the Soviet authorities, the intact Kazakh society began to disintegrate. The 1928 campaign to confiscate the property of the rich, demand excess grain from them, and the forced implementation of the collectivization policy disrupted the country's economy and fueled popular protests against Soviet power. Popular uprisings against the collectivization policy of 1928-1932 covered almost the entire territory of the West Kazakhstan region.

Materials and methods. In the course of working with the archival funds, 7 documentary cases on the raids of 1929 in Zhymputy, Zauralny and Kamensky districts were met. The analysis of archival documents related to the protests of the rich and atkaminer in the villages No. 6 and No. 11 of the zhampitinsky district against the collectivization policy of the peasants in the villages No. 6 and No. 11 of the Ishanmullahs, the rebellion in burly, Zelenoye, Bogdanovka, Svyatodukhov, Vladimirovka. The article was written based on the data of this archive.

In the course of the research work, the analysis of the data contained in these archival documents was carried out and general scientific methods were used: examination, synthesis, comparison; special-historical: problem-chronological, comparative-historical.

Discussion. T. Omarbekov's monograph "The tragedy of Kazakhstan in the 20-30s" provides a comprehensive historiographic analysis of the policy of collectivization, the scientific literature on the exploitation of the property of the rich, the resettlement of the nomadic population and the Famine of 1931–1933. (Omarbekov, 1997). In another large-scale research work "popular uprisings of 1929–1931" T. Omarbekov published information about popular uprisings stored in the archival funds of the National Security Committee. (Omarbekov, 2018).

The collection of documents, published under the joint authorship of K.S. Aldazhumanov, M.K. Kairgaliyev, V.P. Osipov, Yu.I. Romanov, contains historical data on the collectivization policy in Kazakhstan, confiscation of the property of the rich and famine (Aldazhumanov et al., 1998: 14).

Prepared under the leadership of zh.Nabiyev "Massacre on the edge: Adai uprising. 1929-1931. the scientific work" the terrible massacre, repression, Adai uprising in the Mangistau region of 1929–1931 is substantiated by historical documents, documentary memories and conclusions are made (Nabiyev, 2010).

British diplomat and historian Robert Conquest in his scientific works explored the problem of political repression in the Soviet Union more broadly. He published his personal works on the Stalinist Great Terror of the 30s. The tragic consequences of forced collectivization in the Soviet Union are explored in Conquest's book *The Harvest of Sorrow: Soviet Collectivization and the Terror-famine*, published in New York in 1986. For the first time, it reveals to foreign readers the consequences of the collectivization policy.

The scientific work of the French scientist Isabel Ohio is dedicated to the dark years of the history of the Kazakh people. The author focused on his research on the problem of forced settlement, collectivization and famine. The foreign scientist analyzed the changes in Kazakh Society, showed the causes and consequences, driving forces, the main foci of peasant resistance in 1929-1931. (Ohio, 2009).

In the second volume of the collection of documents, compiled under the leadership of A.S. Zulkasheva, changes in the life of the traditional Kazakh village are considered, data on forced collectivization, destruction of the rich as a class, and settlement are published. The collection also contains documentary data related to popular uprisings, anti-Soviet resistance and mass migration of residents (Zulkasheva et al., 2018).

The results. The uprising of Zhampyty. In 1929, raids against the Soviet authorities took place in the villages of the former Volost. In particular, the rich and horsemen of the villages No. 6 and No. 11 of the Zhampitinsky district, among whom were Ishan-mullahs, during the harvesting campaign opposed the representatives of the local authorities and carried out anti-Soviet propaganda. Adil Kozhamzharov was the head of the Bai-Ishan organization. They have been actively involved in the organization's activities for several years, constantly interfering with political and economic campaigns carried out in the villages. (Archive of the West Kazakhstan Regional Police Department, P-4072: T 2; 7-13).

In October 1929, citizens of villages No. 6 and No. 11 were arrested and charged under Articles 58-11, 58-13 of the criminal code. On November 14, 1929, an indictment against Kozhamzharov Adil and others, a total of 30 people, was sent for extrajudicial consideration by the board of the authorized representative office of the United State Political Administration. On December 24, 1929, the commissioner of the Department of uprisings of the United State Political Administration in Alma-Ata reviewed the indictment and submitted it to the special troika under the authorized representative office of the United State Political Administration for consideration.

On January 3, 1930, a verdict was issued against 24 people. Of the 30 people charged at the beginning, the names of the rich and atkaminers Isagali Akhmetov, Imanbek Darguzhinov, Kydyrkul Sekerbayev, Abylkair Mambetaliyev, Makarim Dauletaliyev and employee Bekmash Nurmukhamedov are not in the document on which the sentence was made. There is a document on separate consideration of the case of former assistant district prosecutor Bekmash Nurmukhamedov, accused of transferring a rural mosque to the possession of mullahs, through the prosecutor's office of the Republic of Rossiyskaya Sovetskaya Federal Socialist Republic in the Kazakh Department of the Supreme Court of the Republic. And in November 1929, a message was received from the authorities that 5 people with names were on the run, and they were wanted. In contrast, they escaped punishment after they were not captured.

By the decision of the meeting of the special Trinity under the authorized representative office of the United State Political Administration, 12 out of 24 people were sentenced to death, the rest were sentenced

to terms of 10 years, 5 years, 3 years and 3 people were deported for a term of 3 years. The archival documents contain the following information regarding the identity of citizens of villages No. 6 and No. 11 of the former village of Olienti volost:

1. Kozhamzharov Adil Zhakenbayevich, 43 years old, a resident of the village No. 6 of the Zhympty District of the Ural District, Kazakh, teacher by profession, low education, divorced by marital status, previously had two wives, previously average, currently confiscated property for not handing over excess grain, not registered in the party, previously engaged in extortion, an influential and influential Horseman. Prominent figure of the Alash Horde, member of the government. Sentenced to death. Property confiscated.

2. Fametov Galym, 55 years old, a resident of the village No. 11 of the Zhympty District of the Ural District, Kazakh, married, has 8 people in the family, owns 4 horses, 3 cows, 6 sheep, 1 basement, is a former rich, Ishan, Kazakh literate, not registered in the party, in 1928 he had a previous case for thick cattle. Sentenced to death. Property confiscated.

3. Zhangali Alpanov, 58 years old, a resident of the village No. 6 of the Zhympty District of the Ural District, Kazakh, married, has 5 people in the family, owns 2 cows, 2 horses, former rich, literate, not registered in the party, previously had a case for murder in 1920 (did not serve his sentence). Sentenced to death. Property confiscated.

4. Umarov Karim, 54 years old, a resident of the village No. 11 of the Zhympty District of the Ural District, Kazakh, married, has 6 people in the family, owns 4 horses, 3 cows, 9 sheep, 1 basement, was a medium-sized, was a volost during the Tsarist period, was literate in Kazakh and Russian languages, was not registered in the party, in 1928 he was previously in the case of confiscation of rich property and was sentenced to 8 months. Sentenced to death. Property confiscated.

5. Kuttybayev Seitzhan, 75 years old, a resident of the village No. 11 of the Zhympty District of the Ural District, Kazakh, married, has 6 people in the family, owns 1 Horse, 3 cows, 6 sheep, is a former rich man who escaped from the village of candy, sold his livestock, was a village foreman for 6 years during the Tsarist period, then deputy of the BI and volost administration, was not registered in the party, was not previously convicted. Sentenced to death. Property confiscated.

6. Sultanaliyev Kurmanali, 69 years old, a resident of the village No. 11 of the Zhympty District of the Ural District, Kazakh, married (with two wives), rich in property status, Former large rich, sold cattle, escaped from candy, was a village foreman for 5 years during the Tsarist period, Kazakh literate, not registered in the party, in 1928 he was sentenced to 9 months for opposing the division of hayfields and campaigning. Sentenced to death. Property confiscated.

7. Nurzhanov Aitkali, 65 years old, a resident of the village No. 6 of the Zhympty District of the Ural District, Kazakh, married, has 10 people in the family, owns 5 horses, 5 cows, 3 camels, 2 Bulls, 1 cellar, 1 yurt, former rich, illiterate, not registered in the party, not previously convicted. Sentenced to death. Property confiscated.

8. Baimukhanov Akhungali, 56 years old, a resident of the village No. 6 of the Zhympty District of the Ural District, Kazakh, married, has 8 people in the family, previously and currently has little power, is literate in Mullah, Kazakh and Russian languages, is not registered in the party, has not previously been convicted, entered the hundred during the period of the government of Alash Orda. Sentenced to death. Property confiscated.

9. Umarov Kazikhan, 55 years old, a resident of the village No. 11 of the Zhympty District of the Ural District, Kazakh, married, has 8 people in the family, owns 6 cows, 2 horses, former Rich, was a village foreman for 2 years during the period of Tsarist power, was short-lived, was not registered in the party, was not convicted. Sentenced to death. Property confiscated.

10. Baibulov Tlekul, 62 years old, a resident of the village No. 6 of the Zhympty District of the Ural District, Kazakh, married, has 7 people in the family, owns 6 horses, 4 cows, 2 camels, former rich, illiterate, not registered in the party, not convicted. Sentenced to death. Property confiscated.

11. Kurmanov Kobengali, 48 years old, a resident of the village No. 6 of the Zhympty District of the Ural District, Kazakh, married, has 5 people in the family, owns 2 horses, 2 cows, 6 sheep, 1 camel, 1 cellar, former rich, Kazakh literate, not registered in the party, not previously convicted. Sentenced to death. Property confiscated.

12. Sattayev Yergali, 65 years old, a resident of the village No. 11 of the Zhimpitinsky District of the Ural District, Kazakh, married, owned 2 horses, 7 sheep, former rich, illiterate, not registered in the party, not previously convicted. Sentenced to death. Property confiscated.

13. Ashibekov Alikey, 50 years old, a resident of the village No. 11 of the Zhimpitinsky District of the Ural District, Kazakh, married, has 7 people in the family, previously and now average in property status, illiterate, not registered in the party, not previously convicted. Sentenced to a concentration camp for a period of 10 years. Property confiscated.

14. Tilekulov Aitkali, 34 years old, a resident of the village No. 6 of the Zhympty District of the Ural District, Kazakh, married, has 7 people in the family, owns 6 horses, 4 cows, 2 camels, 1 cellar, 1 yurt, former rich, literate, not registered in the party, not previously convicted. Sentenced to a concentration camp for a period of 10 years. Property confiscated.

15. Idrisov Lukpan, 39 years old, a resident of the village No. 6 of the Zhympty District of the Ural District, Kazakh, married, has 12 people in the family, former Rich in property status, currently average, was a volost administration during the period of the government of Alash Orda, was short-lived, was not registered in the party, had no previous convictions. Sentenced to a concentration camp for a period of 10 years. Property confiscated.

16. Mukhamedsariyev Zhamel, 46 years old, a resident of the village No. 11 of the Zhimpitinsky District of the Ural District, Kazakh, married, has 3 people in the family, owns 3 cows, 1 bull, is a mullah by profession, Kazakh literate, not registered in the party, in 1927 he was sentenced to 6 months for opposing the allocation of hayfields and campaigning. Sentenced to a concentration camp for a period of 10 years. Property confiscated.

17. Burambayev Yergali, 65 years old, a resident of the village No. 6 of the Zhympty District of the Ural District, Kazakh, married, owned 6 horses, 2 cows, 1 camel, 15 sheep, 1 basement, former rich, illiterate, not registered in the party, not previously convicted. Sentenced to a concentration camp for a period of 5 years.

18. Dauletaliyev Safa, 30 years old, a resident of the village No. 11 of the Zhimpitinsky District of the Ural District, Kazakh, married, has 4 people in the family, owns 15 sheep, 2 horses, 3 cows, former rich, Kazakh literate, not registered in the party, not previously convicted. Sentenced to a concentration camp for a period of 5 years.

19. Mirgaliyev Khamidulla, 27 years old, a resident of the village No. 6 of the Zhympty District of the Ural District, Kazakh, married, has 7 people in the family, owns 6 horses, 2 cows, 15 sheep, 1 cellar, 1 Yurt (Farm with his father), illiterate, not registered in the party, not previously convicted. Sentenced to a concentration camp for a period of 3 years.

20. Sultanaliyev Kazikhan, 42 years old, a resident of the village No. 11 of the Zhympty District of the Ural District, Kazakh, married, has 4 people in the family, owns 25 sheep, 2 cows, 1 Horse, 1 cellar, is literate in Kazakh, is not registered in the party, has not previously been convicted. Sentenced to a concentration camp for a period of 3 years.

21. Dauletaliyev Aitulla, 41 years old, a resident of the village No. 11 of the Zhympty District of the Ural District, Kazakh, married, has 5 people in the family, owns 2 horses, 2 cows, 10 sheep, was previously average, illiterate, not registered in the party, not previously convicted. Sentenced to a concentration camp for a period of 3 years.

22. Baitassov Nurzhan, 40 years old, a resident of the village No. 6 of the Zhympty District of the Ural District, Kazakh, married, owned 1 Horse, 3 cows, 2 goats, illiterate, not registered in the party, not previously convicted. He was deported outside Kazakhstan for a period of 3 years.

23. Kazmagambetov Khakim, 58 years old, a resident of the village No. 11 of the Zhympty District of the Ural District, Kazakh, married, has 5 people in the family, owns 3 cows, 5 calves, 1 Horse, 1 cellar, is not registered in the party, is literate, has no previous convictions. He was deported outside Kazakhstan for a period of 3 years.

24. Baimukhamedov Nygmet, 25 years old, Kazakh, married, has no personal property, employee - senior auditor of the Ural District financial department, since 1923-a member of the central bank, literate, graduated from a 2-class school, has not previously been convicted. Deported for a period of 3 years outside Kazakhstan (Archive of the West Kazakhstan Regional Police Department, P-4072: T 2; 56-60).

On January 25, 1930, from the city of Alma-Ata from the authorized representative office of the state political administration of the Kazakh Soviet Socialist Republic, the Ural regional department received a cipher number 990 on the execution of executions against 36 people from rural districts of the district. The sentence on 11 persons sentenced to death was carried out on January 30, 1930 at 12.00, and the sentence on February 1 was carried out on February 6 at 11.00. Yergali Sattayev, who was in the village with a restraining order, was grabbed from behind and shot.

Of the 36 people sentenced to death in Uralsk, 35 were shot in one day at an hour, and 1 was shot later. Along with 12 people shot from the Zhympty District, 24 people were shot from Russian villages near Uralsk. We will consider about the events in the areas around the Urals in this article.

It is a pity that after the execution of the execution against these people, on June 29, 1930, he amended the above sentence. At the meeting of the triad under the authorized representative office of the United State Political Administration in Kazakhstan, a total of 12 people, Alikey Ashibekov, reviewed the indictment under Articles 58-11, 58-13 of the Criminal Code and made the following decision:

1. Tlekulov Airtkali,
2. Idrisov Lukpan,
3. Muzametsariyev Zhamel – be imprisoned in a concentration camp for five years.
4. Burambayev Irgali – to be deported from the district within Kazakhstan for a period of three years.
5. Ashibekov Alikey,
6. Mirgaliyev Khamidulla,
7. Sultanaliyev Kazikhan,
8. Davletaliyev Aitulla,
9. Baitassov Nurzhan – early release from punishment.
10. Davletaliyev Safa,
11. Kozhmagambetov Khakim,
12. Let the previous sentence against Baimukhamedov Nigmat remain in force.

Thus, in the end, under the authority of the United State Political Administration, Aitkali Tilekulov, Lukpan Idrisov, Zhamel Mukhamedsariyev and Safa Dauletaliyev were sent to the labor camp in Karkaraly to serve their sentences. Yergali Burambayev, Hakim Kazmagambetov, Nigmat Baimukhamedov were deported to Petropavlovsk district. Alikey Ashibekov and others, a total of 5 people were released from early punishment (Archive of the West Kazakhstan Regional Police Department, P-4072: T 2; 89-90).

On April 20, 1998, all innocent citizens were acquitted by the conclusion of the prosecutor's Office of the West Kazakhstan region.

Rebellion in Borli. In 1929, in the village of Borli (Burlin), now Burlinsky District of the former Zauralny District, 12 people were accused of opposing the Soviet regime. The document of the United State Political Administration states that F.O. Gnilitzky, Ya.A. Koreshkov, I.M. Kurbanov and A.R. Rizvanov created an organization of kulaks, whose activities were aimed at overthrowing Soviet power. They were accused of subjugating the poor and turning them against the local population.

On September 27, 1929, during a fire in the village of Borli, a millionaire shot from his own revolver to stabilize the situation, injuring one of the residents. After that, residents of the village organize a riot without obeying the representative of the local authorities. The kulaks, who showed hatred for the Soviet authorities, together with the poor, beat the millionaire, shouting "throw the castles of Soviet power into the fire, beat the communists." Kovalenko and Kachko, under the influence of the kulaks, drove many to beat up representatives of local authorities. The rest of Vykhodets, Motrych, Lesnykh, Smolensky, Petrov, Kalinichenko participated in the beating of a millionaire and local employees.

In October 1929, people who organized a rebellion against the Soviet authorities in the village of Borli were arrested and charged under Paragraph 2 of articles 58-2 and 58-10 of the criminal code. They are the following:

1. Gnilitzky Philip Osipovich, 52 years old, Kulak, deprived of the right to vote, a resident of Borli village of Zauralny District of Uralsk, married, in 1929 he had a previous case for not handing over grain and hiding his place, was arrested for 3 years in the Ural insulator, then deported from the settlement.

2. Koreshkov Yakov Andreevich, 43 years old, Kulak, deprived of the right to vote, a resident of Borli village of Zauralny District of Uralsk, in 1929 he was sentenced to 2 years of imprisonment in the

Ural detention center, and then 5 years of exile from the settlement for non-delivery of grain and concealment.

3. Kurbanov Ivan Mikhailovich, Born in 1886, priest of the tikhonovsky Church of the village of Borli, previously not convicted.

4. Rizvanov Abdurakhman Rizvanovich, 75 years old, Kazan Tatar, deprived of suffrage, merchant, sold cattle and oil in the village of Borli, anti-Semite. In 1929, he was sentenced to exile and confiscation of property, having previously filed a case for hiding grain. It used to be associated with the horse Army.

5. Kachko Pyotr Ivanovich, Born in 1884, a resident of the village of Borli, a peasant, engaged in grain harvesting, average, not previously convicted.

6. Kovalenko Fedor Ignatievich, Born in 1907, a resident of the village of Burlinsky, peasant, single, average, military duty, singer in the church choir, previously not convicted.

7. Vykhodec Feodor Antonovich, Born in 1910, single, peasant, with a house, two horses, two cows, not previously convicted.

8. Motrych Ivan Kondratievich, Born in 1906, batyr, married, not previously convicted.

9. Lesnykh Konstantin Vasilyevich, Born in 1904, peasant, married, poor, not previously convicted.

10. Smolensky Kuzma Danilovich, Born in 1905, peasant, married, average, not previously convicted.

11. Petrov Peter Konstantinovich, Born in 1908, peasant, batyr, single, expelled from the All-Union Leninist Communist Youth Union, drafted into the army.

12. Kalinichenko Ivan Terentyevich, Born in 1907, peasant, grain harvester, single, with two bulls, conscripted.

On January 3, 1930, at a meeting of the Trinity under the political representation of the United State Political Administration, the verdict was passed. F.O. Gnilitsky, ya.a.Koreshkov, I.M. Kurbanov, A.R. Rizvanov-sentenced to death, property confiscated, the sentence was executed on January 30, 1930 at 12.00.

P.I. Kachko, F.I. Kovalenko, F.A. Vykhodets, I.K. Motrych, K.V. Lesnykh, K.D. Smolensky, P.K. Petrov, I.T. Kalinichenko – sentenced to 3 years of exile within Kazakhstan. On May 25, 1930, the sentence was reviewed again, and all previously held prisoners were taken into account and released from custody. On June 10, 1989, everything was acquitted by the conclusion of the Ural regional prosecutor's office (Archive of the West Kazakhstan Regional Police Department, P-3053:115).

Svyatodukhov kulaks organization. In the settlement of Svyatodukhov, zauralny district, there was an organization of kulaks led by Urozhaev and pop Kiselev. Despite the arrest of the leading group, the members of the organization did not stop their anti-Soviet activities. The kulaks mobilized the poor and the average to their side, and at general meetings of citizens, the leaders of the organization gathered the hands of the residents, demanding the release of Urozhaev and Kiselev from custody.

During the spring harvesting campaign, in order to preserve the kulaks ' farms in the village of Svyatodukhov, they created an Artel on paper only with their supporters, and when the situation worsened, they destroyed all the documents and disbanded the Artel. Such a fake Artel was created even during the 1929 grain harvesting campaign on the initiative of Balitsky, who put Goldysh, who was expelled from the ranks of the All-Union Communist (Bolshevik) party, fleeing Ukraine, under his leadership.

At the kulaks ' meetings, they were campaigning among the population to sell their livestock, not to sell anything to the collective farm, and even more so to eat and drink themselves. The anti-collectivization group violated the grain preparation plan, they categorically refused to provide carts with Transport, interfering with the work of collecting the necessary grain from the village. Their wheat was ground in the mill and they sold flour. At the same time, the kulaks beat the poor, who took their livestock for use during the campaign, criticized themselves and opposed them.

The following citizens who opposed the construction of a collective farm in the village of svyatodukhov began to be accused under Articles 58-8, 58-10 of the criminal code.

1. Balitsky Alexander Ananyevich, Kulak, born in 1867, a resident of the village of Svyatodukhov, Zauralny district, previously deprived of the right to vote, in 1929 was sentenced to 8 months in prison and a fine for not handing over excess grain, a false collective farmer.

2. Glushko Kirill Mikheevich, Born in 1898, a resident of the village of Svyatodukhov in the Zauralny district, Kulak, deprived of electoral rights, in 1929 he was a fictitious collective farmer, who had previously filed a case for hiding excess grain and was subject to confiscation of property.

3. Kostenko Andrey Pavlovich, Born in 1874, Kulak, previously deprived of the right to vote, in 1929 was a fictitious collective farmer, a member of the church council, who was previously charged with a case and was obliged to pay a five-fold fine for not handing over excess grain.

4. Goldysh Gavriil Ivanovich, Born in 1893, prikazchik by profession, expelled from the All-Union Communist (Bolshevik) party, former senior unter-officer of the Wrangel army, chairman of a fictitious collective farm, who had previously had a case for plundering public property.

5. Kuzmenko Mitrofan Grigorievich, 67 years old, peasant, in 1929 he had a previous case for not handing over grain, his property was confiscated, a fictitious collective farmer.

6. Tereshchenko Philip Pankratievich, Born in 1898, a peasant, has a house, 2 horses and a cow.

7. Chub Maxim Fedorovich, Born in 1897, peasant, medium-sized, engaged in harvesting, previously not convicted, member of a fictitious collective farm.

8. Sokha Grigory Stepanovich, Born in 1905, peasant, poor, expelled from the ranks of the All-Union Communist (Bolshevik) party, not previously convicted, a member of a fictitious collective farm.

9. Manovitsky Khariton Stepanovich, Born in 1894, a peasant, engaged in harvesting, not previously convicted, applied for admission to a fictitious collective farm.

10. Shakun Ipat Ilyich, Born in 1908, peasant, poor, married, member of a fictitious collective farm, not previously convicted.

11. Petrukhovyanov Pyotr Semyonovich, Born in 1889, deprived of electoral rights, engaged in trade in Uralsk, exiled to Kazakhstan for 3 years by the resolution of the Special Council under Article 58-10 of the criminal code.

12. Bragin Nikolai Petrovich, 65 years old, carpenter by profession, engaged in trade in Uralsk, serving the term of exile for 3 years in accordance with the resolution of the Special Council.

13. Prachev Filip Andreevich, Born in 1874, a member of the mill Artel "Novy bit" in Uralsk, a former police uryadnik, serving a term of exile for 3 years in accordance with the resolution of the Special Council.

14. Khaletsky Denis Dmitrievich, Born in 1899, a peasant, a resident of the village of Svyatodukhov, engaged in harvesting, has a house, cows, calves, the rest of the property was confiscated in 1929 for non-delivery of excess grain, in 1924 he was previously convicted, served 5 years and 4 months in isolation, a member of a fictitious collective farm.

By the decision of the troika under the political representation of the OGPU on January 3, 1930, A.A. Balitsky, G.I. Goldysh, M.G. Kuzmenko-were sentenced to death, their property was confiscated, the sentence was executed on January 30, 1930 at 12.00.

K.M. Glushko, A.P. Kostenko, H.S. Manovitsky – for a period of 10 years, F.P. Tereshchenko, M.F. Chub, D.D. Khaletsky – for a period of 3 years, P.S. Petrukhovyanov, N.P. Bragin, F.A. Prachev – for a period of 5 years. G.S. Soha – I.I. Shakun-sentenced to exile from Kazakhstan for a period of 3 years.

On May 25, 1930, the verdict was reviewed again. K.M. Glushko – arrested in a concentration camp for a period of 10 years, F.P. Tereshchenko, M.F. Chub – arrested in a concentration camp for a period of 3 years, A.P. Kostenko, N.P. Bragin – deported to the Northern Territory for a period of 5 years, H.S. Manovitsky, F.A. Prachev, D.D. Khaletsky – arrested in a concentration camp for a period of 3 years, P. S. Petrukhovyanov – arrested in a concentration camp for a period of 5 years, G. "I don't know," he said, " but I don't know."

On June 12, 1989, innocent punished citizens were acquitted by the resolution of the Ural regional prosecutor's office (Archive of the West Kazakhstan Regional Police Department, P-3052:18-20).

Counter-revolutionary organization in Zelenoye village. In connection with the growing oppression of the kulaks, a counter-revolutionary organization appeared in the Zelenoye settlement of the Ural District, which set itself the goal of keeping the poor under their influence, getting rid of the communists, and overthrowing Soviet power. The leading group of the organization included kulaks Nemolochnov Timofey, Kharchev Ivan, Feofanov Illarion, Lyagoshkin Ivan, Lyagoshkin Lavrentiy, Lyagoshkin Andrey. This group organized meetings in their homes, gave vodka to the poor, and turned

them against the Soviet authorities, claiming that the Communists wanted to starve the poor. Members of the organization spread polite words that the authorities have already given the most fertile lands to Zernotrest, and now they are going to take away all the grain from the village without leaving a single grain, there will soon be a war, the Cossacks will resist the communists, without destroying the communists, the peasants will not be able to develop their farms.

Even at a meeting that took place on August 1, 1929, the average and poor spoke out against the representatives of the local authorities, under the words of the kulaks.

On August 3, 1929, the members of the organization Nemolochnov, Kharchev brothers, Chernoyarov, Lyagoshkin Andrey and Lavrenty Nemolchanov held a meeting at Timofey's house and announced that in the event of war they would mow down the Komsomol members, communists, foreign land, and in the absence of war they would start fighting themselves.

The kulaks often said the words that there would be a revolution, that they would exterminate the communists. On October 5, Lyagoshkin Andrey threatened to shoot a member of the grain preparation Commission in the forehead.

The following citizens who created an organization of kulaks in the village of Zelenoye in the Kamensky District of the Ural District and opposed the Soviet regime were accused of Article 58-11 of the Criminal Code:

1. Nemolochnov Timofey Avdeevich, Born in 1881, Russian Cossack, resident of Zelenoye settlement of the Ural District, not registered in the party, married, served as a senior uryadnik for whites, kulak.

2. Kharchev Ivan Kharisanfovich, Born in 1882, Russian Cossack, resident of Zelenoye settlement of the Ural District, not registered in the party, married, served in the White Army, in 1927 he had a previous case for hooliganism, kulak.

3. Lyagoshkin Erast Artemievich, Born in 1884, Russian Cossack, resident of the village of Zelenoye of the Ural District, not registered in the party, married, served in the ақтардың partisan regiment, not previously convicted, kulak.

4. Kharchev Georgy Kharisanfovich, Born in 1905, Russian Cossack, resident of Zelenoye settlement of Ural District, not registered in the party, not previously convicted, kulak.

5. Chernoyarov Kupriyan Ivanovich, Born in 1889, Russian Cossack, resident of Zelenoye settlement of the Ural District, not registered in the party, married, average.

6. Lyagoshkin Leonty Leontievich, Born in 1880, a Russian Cossack, a resident of the village of Zelenoye of the Ural District, not registered in the party, married, average, in 1926-1927 actively acted for the capture of agricultural credit and Consumer Cooperative by the kulaks, from where he claimed that the communists should be expelled.

7. Lyagoshkin Andrey Epsikhyevich, Born in 1882, Russian Cossack, resident of Zelenoye settlement of the Ural District, not registered in the party, married, active participant of the partisan detachment of the White Army, openly opposed the grain harvesting campaign in 1928-1929, kulak.

8. Bakalkin Ivan Stepanovich, Born in 1891, not registered in the party, married, member of the ақтардың partisan detachment, Kulak, who fought for the capture of koopreation by the kulaks in 1926-1927, as a member of the board, had previously been a member of the credit Association for following the class course.

9. Lyagoshkin Ivan Illarionovich, Born in 1882, Russian Cossack, a resident of the settlement of Zelenoye of the Ural District, not registered in the party, married, served in the ranks of the White Army, opposed the grain harvesting campaign in 1928, kulak, not previously convicted.

10. Feofanov Illarion Eliseevich, Born in 1895, not registered in the party, married, med by profession. paramedic, average, was in the army of whites, opposed cooperation in 1928, a campaign to prepare grain, was not tried before.

11. Lyagoshkin Lavrenty Ivanovich, Born in 1893, Russian Cossack, resident of Zelenoye settlement, not registered in the party, married, was in the ranks of the White Army, Kulak.

12. Gorshkov Ivan Stepanovich, Born in 1894, a Russian Cossack, a resident of the settlement of Zelenoye, not registered in the party, married, poor, was in the ranks of the White Army.

13. Kapranov Nikifor Prokofievich, Born in 1866, Russian, resident of Zelenoye settlement, not registered in the party, average, not previously convicted.

14. Novozenko Roman Stepanovich, Born in 1883, a native of the village of Sivok, Kozlyansky District of Chernihiv district, not registered in the party, married, not previously convicted, poor.

By the decree of the Trinity under the political representation of the United State Political Administration of January 3, 1930, T.A. Nemolochnov, I.H. Kharchev, G.H. Kharchev, A.E. Lyagoshkin, L.I. Lyagoshkin-were sentenced to death, their property was confiscated, the sentence was executed on January 30, 1930 at 12.00.

E.A. Lyagoshkin, I.S. Bakalkin, I.E. Feofanov – for a period of 10 years, K.I. Chernoyarov, L.L. Lyagoshkin - for a period of 5 years, N.P. Kapranov - for a period of 3 years. I.S. Gorshkov, R.S. Novozenko-sentenced to exile from Kazakhstan for a period of 3 years.

On May 16, 1989, everything was acquitted by the conclusion of the Ural regional prosecutor's office (Archive of the West Kazakhstan Regional Police Department, P-2913:19-21).

The case of Voevodkin and Makhleev.

1. Voevodkin Ivan Erastovich, 60 years old, not registered in the party, Russian, Ural Cossack, resident of the village of Konnov in the Ural District, native of the village of Goryanovsk in the Ural District, married. Before the revolution, there was a large Kulak, a large mercenary farm. Currently, there is a house with 2 floors, 2 horses, 2 cows, 1 calf. In 1922, Buzuluk was arrested by the emergency committee for his connections with gangs.

2. Makhleev Trofim Evstratovich, 50 years old, not registered in the party, Russian, peasant, family, resident of the village of Konnov in the Ural District. Before the revolution, there was a hired Kulak farm, spending up to 15 batyrs. Currently, there are 2 floors of houses, 3 cows, 1 horse, 4 Bulls, 1 foal, 1 cart, 1 Grasshopper, 10 acres of fields. In 1920–1923, he had previously had a case for ties with gangs.

Both were active in the time of the Whites. Before the revolution, there was a large Kulak-landowner, each spent from 15 to 20 batyrs. During the Whites, Makhleev was part of the Druzhina of general Tolstov and participated in battles against the Red Army.

Voevodkin was the chairman of the Administrative Commission for the return of property seized by the Soviet authorities. He arrested his former heroes, who sided with the Bolsheviks, and beat one of them with an iron shovel, claiming that he was trying to capture Voevodkin's House. So, they came to meetings under Articles 58-8, 58-10 of the criminal code in a state of intoxication, rebelled, were accused of opposing the ongoing measures.

Voevodkin and Makhleev carried out counter-revolutionary propaganda among the population. Voevodkin at different times said "Let China come, and we will settle accounts with the Soviet authorities. We will not allow grain to be taken out of the village," he said. Makhleev, drunk, shouted on the Street "Beat The Miser, save Russia", "the poor should not take bread out of the village, otherwise they themselves will go hungry."

By the decision of the troika under the political representatives of the United State Political Administration on January 3, 1930, I.E. Voevodkin and T.E. Makhleev were executed, their property was confiscated, the sentence was executed on January 30, 1930 at 12.00.

According to the results of the Ural regional prosecutor's office on June 10, 1989, two were acquitted (Archive of the West Kazakhstan Regional Police Department, P-3054:43).

Vladimirovka Kulak-Cossack counter-revolutionary organization. In 1929, during the grain harvesting campaign, an organization of Kulak-Cossacks appeared in the village of Vladimirovka, Kamensky district, expressing dissatisfaction with the policy of the Soviet authorities. The leadership group of the organization included kulaks Ogureshnikov Filimon, Ruzheinikov Nikolai, Uslontsev Ivan, Degtyarev Matvey and Kurochkin Georgy. They held meetings in their homes, where they discussed issues in the direction that the Soviet authorities are not pursuing the right policy in rural areas, robbing peasants with excessive taxes and taking away the last bread in front of them. The kulaks squeezed the poor in their care from grain, money, and kept them under their influence.

On September 15, 1929, Ivan the average Zheleznov, who completely fell under the influence of the Kulak Ogureshnikov organization, met Bakanov, the grain preparation Commissioner near the

Kushum settlement cooperative, and, being tied to him, threatened to kill grain growers. At this time, a large number of people gathered around Zheleznov.

On September 17, 1929, a poor young man under the influence of the kulaks, Kotelnikov Alexei, came to the place where a general meeting on grain preparation was being held in the settlement of Vladimirovka, pulled out a knife and shouted "Let me go, I will blow up the grain preparers," and tried to kill Popov, the grain preparation commissioner, a brick factory worker in the Urals. Kotelnikov's actions were resisted by people and he was expelled from the meeting. Later, the same Kotelnikov threatened to kill poor Fedoseev as well, telling others that if he took his grain from him, he would become a bandit and counter-revolutionary in the first place when he went to the army.

In September, Azovsky, together with the kulaks Ruzheynikov and Ogureshnikov, came to a meeting of the poor and canceled the meeting, declaring that "there is no grain in the settlement, grain preparation should not be carried out." In the same September, members of the council Zheleznikov, Pogodaev and Azovsky came to a meeting of the plenum of the council, made a noise and shouted that the Soviet control figure was not being distributed fairly, Ogureshnikov was very hardworking, he works day and night, and selsoviet was exploiting his labor.

Degtyarev, Azovsky and Zheleznov publicly declared in September that "we are creating a State Farm, collective farms, but there is no grain." Degtyarev objected that "employees drink lying down, they themselves do not go to the collective farm, but only attract peasants, they cannot open public canteens, because one person receives 30 rubles, and another receives 500 rubles."

Stramusov opposed the poor's candidates for election to the composition of selsoviet. Uslontsev, Vyborschikov, Kurochkin and others carried out counter-revolutionary propaganda against the Soviet authorities. Some of the poor were threatened with the arrival of General Tolstov's army tomorrow, taking power. In the spring of 1929, Ogureshnikov and Ruzheynikov sold half of their livestock, and Ogureshnikov also said that in order not to pay tribute to Kotelnikov, it was necessary to reduce the amount of arable land.

In 1921, Vyborschikov, being the chairman of selsoviet, allowed two poor people to be beaten with sticks. It was Degtyarev Matvey who performed it.

The representatives of the Ural District Department of the United State Political Administration investigated persons related to the Kulak-Cossack organization in the settlement of Vladimirovka and charged the citizens of the list below under Articles 58-8 and 58-11 of the criminal code.

1. Ogureshnikov Philip Kirillovich, 51 years old, a resident of the village of Vladimirovka of the Kamensky District of the Ural District, not registered in the party, Russian Cossack by nationality, illiterate, Kulak by property status, served in the IT Army for almost 2 years, deprived of the right to vote.

2. Ruzheynikov Nikolay Georgievich, Born in 1873, a resident of the village of Vladimirovka of the Kamensky District of the Ural District, a Russian Cossack, not registered in the party, short-lived, Kulak by property status, his property was confiscated, served in the army of whites for about 2 years, was brought to justice for hiding places subject to tribute, deprived of the right to vote.

3. Vyborschikov Stepan Stepanovich, Born in 1863, a resident of the settlement of Vladimirovka of the Kamensky District of the Ural District, not registered in the party, literate, Russian Cossack by nationality, before his capture worked at the XI technical section of water transport, the main occupation was agriculture and fishing. For active service in the defense committee in 1920–1921, a member of the Defense Committee, who had previously been a case, was deprived of the right to vote.

4. Azovskov Veniamin Lvovich, Born in 1898, a resident of the village of Vladimirovka of the Kamensky District of the Ural District, not registered in the party, Russian Cossack, Kulak, profession agriculture and fishing, family, member of the selsoviet, not previously convicted.

5. Uslontsev Ivan Ivanovich, Born in 1859, a resident of the village of Vladimirovka, Kamensky District of the Ural District, not registered in the party, Russian Cossack, profession agriculture and fishing, literate-self-taught, Kulak by property status, deputy of the Cossack Congress (Krug), did not serve in the horse Army, left with horses in retreat, there is no record of conviction, deprived of the right to vote.

6. Zheleznov Ivan Dorofeevich, Born in 1882, a resident of the village of Vladimirovka of the Kamensky District of the Ural District, not registered in the party, Russian Cossack, profession agriculture and fishing, average, family, literate, ordinary participant in the IT Army, for 2 years and a half.

7. Pogodayev Ivan Ivanovich, Born in 1886, a resident of the village of Vladimirovka of the Kamensky District of the Ural District, not registered in the party, Family, average in property status, Russian Cossack, profession agriculture and fishing, literate, low education, served in the ranks of the Red Army from 1918 to 1919 and from 1919 to 1921.

8. Degtyarev Matvey Stepanovich, Born in 1876, a resident of the village of Vladimirovka of the Kamensky District of the Ural District, not registered in the party, Russian Cossack, main occupation agriculture and fishing, with a lower education, family, Kulak by property status, served in the IT Army.

9. Stramusov Philip Isaakovich, Born in 1890, a resident of the settlement of Vladimirovka of the Kamensky District of the Ural District, literate, family, Russian Cossack, average in property status, main occupation agriculture and fishing, served in the horse Army for almost 2 years, as part of the Red Army for 2-3 months.

10. Kurochkin Georgy Semyonovich, Born in 1884, a resident of the village of Vladimirovka of the Kamensky District of the Ural District, literate, not registered in the party, married, Russian Cossack, Kulak, served in the ақтардың Army for about a year, brought to justice for hiding tax places.

11. Kotelnikov Alexey Alekseevich, Born in 1897, a resident of the village of Vladimirovka of the Kamensky District of the Ural District, literate, not registered in the party, married, Russian Cossack, poor in property status, relative of Kulak Ogureshnikov, whose main occupation was agriculture and fishing, was not previously convicted.

On January 3, 1930, at a meeting of the Trinity under the political representation of the OGPU F.K. Ogureshnikov, N.G. Ruzhenikov, S.S. Vyborshchikov, I.I. Uslontsev, G.S. Kurochkin-a decision was made to be executed, property was confiscated, the sentence was executed on January 30, 1930 at 12.00.

V.L. Azovskov, I.D. Zhelezov, M.S. Dyagtyarev – for a period of 5 years, I.I. Pogodaev, F.I. Stramusov – for a period of 3 years. A.A. Kotelnikov-sentenced to exile from Kazakhstan for a period of 3 years.

On May 18, 1930, the sentence was revised, and M. S. Dyagtyarev – sentenced to 5 years in a concentration camp, V.L. Azovskov, I.D. Zhelezov, I.I. Pogodaev, F.I. Stramusov, A.A. Kotelnikov were released from custody, taking into account the previous years of captivity.

According to the results of the Ural regional prosecutor's office on June 10, 1989, everyone was acquitted (Archive of the West Kazakhstan Regional Police Department, P-3055:96-98).

Former organization of Essers in Bogdanovka. In 1917–1918, wealthy people in the Bogdanovka settlement of the Zauralny District of the Ural District secretly joined the social revolutionaries party. In 1929, under the leadership of the kulaks, who were in the organization of former Essers in Bogdanovka, wealthy peasants from the settlements of Bogdanovka, Ilyinsk, Orekhovka, Pokatilovka and Kerensk of the Zauralny district joined forces against the policy of the Soviet authorities. In the process of creating communes, collective social units and agricultural artels, they oppressed the poor, beat local authorities, activists and the poor, and conducted counter-revolutionary propaganda among the population. He openly opposed the measures taken by the Soviet government, thereby seeking to weaken and destroy Soviet power. The kulaks attracted to their organization individuals who left the ranks of the All-Union Communist (Bolshevik) party and the poor, as well as young people.

The leaders and organizers of the kulaks organization were D.T. Kononenko, E.G. Denisenko, V.G. Starodub, P.L. godina, G.A. Kolesnik, G.M. Maryksin, the Babich brothers, M.S. Skrynnik, V.V. Moiseenko and others. They declared that "the Soviet authorities should not be given grain in one idol, and whoever surrenders grain should be beaten to death."

Citizens of the following list of the settlements of Bogdanovka, Ilyinsk, Orekhovka, Pokatilovka and Kerensk of the Zauralny district, who fell under the arrest of the United State Political Administration, were accused under Articles 58-8 and 58-10 of the criminal code for opposing the Soviet regime and creating an organization.

1. Kononenko Denis Trofimovich, 63 years old, a resident of the village of Bogdanovka, Zauralny district, a peasant who divided his property, owned 2 horses, 2 cows, 13 sheep, calves, agricultural inventory, distributed the rest of the property to his sons in this amount, since 1905 he was in the ranks of the the Party of Social Revolutionaries, not previously convicted.

2. Starodub Vasily Grigorievich, Born in 1891, a resident of Ilyinsky village of Zauralny district, a peasant, engaged in agriculture, in 1929 he had a case for non-delivery of grain, since 1928 he has been a member of the the Party of Social Revolutionaries.

3. Godyna Prokop Lukich, Born in 1888, a resident of the village of Bogdanovka, Zauralny district, a peasant, grain farmer.

4. Kolesnik Grigory Antonovich, Born in 1903, a resident of the village of Bogdanovka, Zauralny district, a peasant, grain farmer, expelled from the All-Union Communist (Bolshevik) party, served in the workers 'and Peasants' Red Army from 1925 to 1927.

5. Markin Georgy Mikhailovich, Born in 1903, of worker's origin, teacher of the village of Ilyinsky, served in the workers 'and Peasants' Red Army from 1925 to 1927, was expelled from the ranks of the All-Union Communist (Bolshevik) party.

6. Babich Ivan Sergeevich, Born in 1889, peasant-Kulak, a resident of the village of Ilyinsk, a grain farmer. In 1929, there was a case for non-delivery of grain.

7. Skrynnik Mikhail Samsonovich, Born in 1879, peasant, resident of the village of Orekhovka, former member of the Bogdanovka branch of the the Party of Social Revolutionaries, who in 1929 had a case for non-delivery of grain.

8. Denisenko Yefim Grigorievich, 51 years old, a wealthy peasant, a resident of the village of Bogdanovka, in 1929 he had a case for not handing over grain.

9. Moiseenko Vasily Vasilyevich, 46 years old, peasant, resident of the village of Bogdanovka, not previously convicted, former member of the Bogdanovka section of the the Party of Social Revolutionaries.

10. Sidoy Ivan Semyonovich, Born in 1904, a resident of the village of Orekhovka, expelled from the All-Union Communist (Bolshevik) party for his connections with the kulaks and right-wing orientation, served in the workers 'and Peasants' Red Army from 1926 to 1928.

11. Babich Yakov Sergeevich, Born in 1888, a resident of the village of Ilyinsky, a wealthy peasant, in 1929 he had a case for non-delivery of grain.

12. Samoylenko Ivan Tikhonovich, Born in 1881, a resident of the village of Kerensk, a peasant, a grain farmer, a former member of the Bogdanovka Department of the the Party of Social Revolutionaries.

13. Samoylenko Fedor Ivanovich, Born in 1906, a resident of the village of Kerensk, a peasant, a member of an Artel.

14. Sablin Samson Kalistratovich, Born in 1874, a resident of the village of Pokatilovka, a parishioner, his wife died, a lonely, former officer.

15. Ukhov Stepan Potapovich, Born in 1898, a resident of the village of Bogdanovka, an accountant, expelled from the All-Union Communist (Bolshevik) party, prosecuted under Article 116, was a telephonist in the Army.

16. Maloletko Ivan Stepanovich, Born in 1897, a resident of the village of Kerensk, a peasant, expelled from the All-Union Communist (Bolshevik) party, in 1929 he had a case for non-delivery of grain.

17. Mironenko Taras Grigorievich, Born in 1877, a resident of the village of Pokatilovka, a peasant, since 1905 a former member of the the Party of Social Revolutionaries.

18. Zlienko Zakhar Mardariievich, Born in 1907, a resident of the village of Bogdanovka, a poor peasant, expelled from the All-Union Communist (Bolshevik) party, was brought to justice in 1928 for renting out the mill.

19. Derkach Boris Savelyevich, Born in 1878, a resident of the village of Bogdanovka, a woodworker, a grain grower, a former member of the Bogdanovka branch of the the Party of Social Revolutionaries, who became a business in 1923.

20. Chekha Darya Ivanovna, 44 жаста, Богдановка селосының тұрғыны, шаруа, жесір, қарауында 4 адам бар.

By the decision of the meeting of the Trinity under the political representation of the United State Political Administration on January 3, 1930, D.T. Kononenko, V.G. Starodub, V.V. Moiseenko, YA.S. Babich-were sentenced to death, their property was confiscated, the sentence was executed on January 30, 1930 at 12.00.

P.L. Godyna, M.S. Skrynnik, E.G. Denisenko, S.K. Sablin – for a period of 10 years, G.A. Kolesnik, G.M. Maryksin, I.T. Samoilenko, S.P. Ukhov, B.S. Derkach – for a period of 5 years, I.S. Babich, I.S. Sidoy, F.I. Samoilenko – for 3 terms.

Young I.S., Mironenko T.G., Zimenko Z.M. – sentenced to deportation from Kazakhstan for a period of 3 years. D. I. Chekhov was released from custody taking into account his previous captivity.

According to the results of the prosecutor's Office of the Republic of Kazakhstan dated January 13, 1992, everyone was acquitted (Archive of the West Kazakhstan Regional Police Department, P-3526:30-31).

Conclusion. So, we examined the protests of the population against the policy of the Soviet authorities, the accusations and sentences against them in the villages and villages of the Zhympty, Zauralny, Kamensky districts of the Ural District in 1929. We believe that the goal of the United State Political Administration was not only to punish the rich, kulaks who did not hand over excess grain, but also to eliminate the eyes of those rich, kulaks who were part of the former Alashorda, the White Army, who later joined the "gang" movement, people whose political views were alien to the Soviet authorities, to remove them from society.

Information about authors:

Khaidarov Eskairat Erbulatovich – Zhangir Khan West Kazakhstan Agrarian-Technical University, Kazakhstan, Uralsk. E-mail: esaka_78@mail.ru, ORCID: <https://orcid.org/0000-0002-5420-0118>.

REFERENCES:

Batys Kazakhstan oblysy Policziya Departamentinin arkhivi. [Archive of the Police Department of the West Kazakhstan region]. F. 18. D. P-4072. V. 3. (in Russian).

Batys Kazakhstan oblysy Policziya Departamentinin arkhivi. [Archive of the Police Department of the West Kazakhstan region]. F. 18. D. P-3053. L. 115. (in Russian).

Batys Kazakhstan oblysy Policziya Departamentinin arkhivi. [Archive of the Police Department of the West Kazakhstan region]. F.18. D. P-3052. L. 18-20. (in Russian).

Batys Kazakhstan oblysy Policziya Departamentinin arkhivi. [Archive of the Police Department of the West Kazakhstan region]. F.18. D. P-2913. L. 19-21. (in Russian).

Batys Kazakhstan oblysy Policziya Departamentinin arkhivi. [Archive of the Police Department of the West Kazakhstan region]. F. 18. D. P-3054. L. 43. (in Russian).

Batys Kazakhstan oblysy Policziya Departamentinin arkhivi. [Archive of the Police Department of the West Kazakhstan region]. F. 18. D. P-3055. L. 96-98. (in Russian).

Batys Kazakhstan oblysy Policziya Departamentinin arkhivi. [Archive of the Police Department of the West Kazakhstan region]. F. 18. D. P-3526. L. 30-31. (in Russian).

Istoriya Kazakhstana v zapadnykh istochnikakh XII–XX vv. T.11. Sedentarizacziya kazakhov SSSR pri Staline. Kollektivizacziya i soczialnye izmeneniya (1928–1945 gg.) / Izabel Ogajon [per. s fr. A.T. Rakisheva; sost. B.M. Suzhikov]. [Sedentarization of Kazakhs in the USSR under Stalin. Collectivization and social change (1928–1945)]. – Almaty: «Sanat», 2009. – 368 s. (in Russian).

Nasilstvennaya kollektivizacziya i golod v Kazakhstane v 1931–1933 gg: sbornik dokumentov i materailov / Sost. K.S. Aldazhumanov, M.K. Kairgaliev, V.P. Osipov, Yu.I. Romanov. [Forced collectivization and famine in Kazakhstan in 1931–1933: a collection of documents and materials]. – Almaty: Fond «XXI vek», 1998. – 263 s. (in Russian).

Nabiev ZH. Gyrdagy gyrgyn: Adai koterilisi. 1929–1931. [Massacre in the field: Adai uprising. 1929-1931] – Almaty: «Arys» baspasy, 2010. – 432 b. (in Kazakh).

Omarbekov T. 20–30 zhyldardagy Kazakhstan gasireti: komekshi oku guraly. [The tragedy of Kazakhstan in the 20–30s] – Almaty: Sanat, 1997. – 320 b. (in Kazakh).

Omarbekov T. 1929–1931 zhyldardagy khalyg koterilisteri: Zertteu. [Uprisings of 1929-1931: Research]. – Almaty: «Arys» baspasy, 2018. – 480 b. (in Kazakh).

Robert Konkvest. Zhatva skorbi: sovetskaya kollektivizacziya i terror-golod. [The Harvest of Sorrow: Soviet Collectivization and the Terror-famine]. – Nyu-Jork: Izdatelstvo Oksfordskogo universiteta, 1986. – 408 s. (in Russian).

Tragediya kazakhskogo aula. 1928–1934: Sbornik dokumentov. / Sost. A.S. Zulkasheva (otv.), G.T. Isakhan, Zh.A. Sataeva. [The tragedy of the Kazakh village. 1928–1934: Collection of documents]. – Almaty, Raritet, 2018. – 744 s. (in Russian).

https://doi.org/10.51943/2710-3994_2022_32_4_160-170

IRSTI 03.00.20

THE PROBLEM OF "WOMEN'S EQUALITY" IN THE KAZAKH PRESS IN THE XIX-XX CENTURIES

M. Shashayeva*^{ID}, **M. Kozybayeva**^{ID}

Ch. Valikhanov Institute of History and Ethnology, Kazakhstan, Almaty.

Corresponding author

E-mail: ma.shashaeva@mail.ru (Shashayeva)

Abstract. The article analyzes the rise of the problem of female inequality in Kazakh society on the pages of the press. The first newspapers and magazines of the Kazakh press reviewed articles on marriage, divorce, bride abduction, "kalym", levirate and other topics. The article defines the role of the newspapers and journals "Turkistan ualayatynyn gazeti", "Dala ualayatynyn gazeti", "Ayqap", "Kazakh", "Ak zhol", "Ayel tendigi" in improving and bringing to the consciousness of society the miserable situation of the Kazakh woman who remained captive to traditions and customs throughout her life. Articles by women fighters for the equality of Kazakh women - A. Orazbayeva, N. Kulzhanova, S. Yessova and other figures in newspapers and magazines contribute to the disclosure of the historical truth of that period. In addition, the article examines the appeal of the Alash intellectuals to the Kazakh people with an appeal to raise the issue of "equality of women" to an important socio-political level, to equalize the political rights of women and men, to identify the need for education, as well as harmful aspects of the marriage of underage girls.

Key words: equality of women, Kazakh press, Alash intellectuals, marriage, levirate, kalym, polygamy.

XIX-XX ҒАСЫРЛАРДАҒЫ ҚАЗАҚ БАСПАСӨЗІНДЕГІ «ӘЙЕЛ ТЕҢДІГІ» МӘСЕЛЕСІ

М.А. Шашаева*, **М.М. Қозыбаева**

Ш.Ш. Уәлиханов атындағы Тарих және этнология институты. Қазақстан, Алматы.

Автор-корреспондент:

E-mail: ma.shashaeva@mail.ru (Шашаева)

Аңдатпа. Мақалада қазақ қоғамындағы орын алған әйел теңсіздігі мәселесінің баспасөз беттерінде көтерілуі талдауға алынады. Қазақ баспасөзіндегі алғашқы газеттер мен журналдардағы некелесу, ажырасу, алып қашу, қалыңмал мен әмеңгерлік және басқа да тақырыптарға арналған мақалалар қарастырылған. «Түркістан уалаяты» газеті, «Дала уалаяты» газеті, «Айқап», «Қазақ», «Ақ жол», «Әйел теңдігі» және т.б. газеттері мен журналдары өмір бойы салт-дәстүрдің шырғауында қалған қазақ әйелінің аянышты жағдайын жақсартуға, қоғам санасына жеткізудегі ролі көрсетіледі. Әйелдер арасындағы әйел теңдігі үшін күресуші А. Оразбаева, Н. Құлжанова, С. Есова және т.б. қайраткерлердің газет, журналдарға жіберген мақалалары сол кезеңдегі тарихи шындықты ашуға жәрдемдеседі. Сонымен қатар мақалада Алаш зиялыларының «әйелдер теңдігі» мәселесін маңызды қоғамдық-саяси деңгейге көтеріп, баспасөз беттерінде әйел мен ерлердің саяси құқығын теңестіруге, әйелдердің білім алу қажеттілігін, кәметке толмаған қыздардың некеге отырғызудың зиянды жақтарын жазып, қазақ халқына үндеуі мен ерен еңбектері қарастырылады.

Түйін сөздер: әйел теңдігі, қазақ баспасөзі, Алаш зиялылары, неке, әмеңгерлік, қалың мал, көп әйел алушылық.

ПРОБЛЕМА «ЖЕНСКОГО РАВЕНСТВА» В КАЗАХСКОЙ ПЕЧАТИ В XIX-XX ВЕКАХ

М.А. Шашаева*, М.М. Козыбаева

Институт истории и этнологии им. Ш. Уалиханова, Казахстан, Алматы.

Корреспондирующий автор

E-mail: ma.shashaeva@mail.ru (Шашаева)

Аннотация. В статье анализируется освещение проблемы женского неравенства в казахском обществе на страницах периодической печати. В первых газетах и журналах казахской прессы были опубликованы статьи, посвященные браку, разводам, похищению невесты, калыму, левирату и другим темам. В статье определяется роль газет и журналов «Түркістан уалаяты», «Дала уалаяты», «Айкап», «Қазақ», «Ақ жол», «Әйел теңдігі» в улучшении и доведении до сознания общества жалкого положения казахской женщины, оставшейся на протяжении всей жизни в плену традиций и обычаев. Статьи женщин-борцов за равенство казахских женщин – А. Оразбаевой, Н. Кулжановой, С. Есовой и др. деятелей в газетах и журналах способствуют раскрытию исторической правды того периода. Кроме того, в статье рассматривается обращение Алашской интеллигенции к казахскому народу с призывом поднять вопрос «равенства женщин» на важный общественно-политический уровень, уравнивать политические права женщин и мужчин, обозначить необходимость получения образования, а также вредные аспекты вступления в брак несовершеннолетних девочек.

Ключевые слова: равенство женщин, казахская пресса, Алашская интеллигенция, брак, левират, калым, многоженство.

Introduction. Women in traditional Kazakh society performed such functions as governing the country, ruling, protecting their native land on an equal footing with men, and there is little information about them both in oral literature and in historical sources. Therefore, in accordance with the national characteristics of the Kazakh people, the attitude to the upbringing of girls has always required a lot of responsibility. However, it is impossible to deny that the traditional Kazakh society also had its own shortcomings. This is evidenced by the fact that the newspapers "Turkestan ualayaty", "Dala ualayaty", "Aikap", "Kazakh", "Akzhol", "Aiel tendigi", published in the XIX-XX centuries, raise the problems of the intellectuals and the mass population of cattle, levirate, young girls marrying old men against their will.

In general, in Kazakh society in the period from the XIX to XX centuries, the problem of women was very relevant. According to the census of 1897, 3,311,492 people lived in Kazakhstan, including 1,564,152 women, in 1914 3,845,217 people lived in the region, including 1,795,511 women, that is, women made up 47 % of the population. Although women made up almost half of the state's population, it was difficult for them to stay away from public life and live on an equal footing with men.

In the peoples of Central Asia and Kazakhs, the tradition of "besik quda" has been preserved for hundreds of years. In two families, a boy was born in one and a girl was born in another one, and the parents promised to become engaged with the desire to get closer to each other. By agreement, children entered into marriage at the will of the parents after reaching the age of majority. However, the attitude towards this rite began to change, and from the beginning of the XIX century, resistance to forced marriage began to appear among young people. Chief of staff of the Siberian private Corpus, Major General G. Bronevsky, in his notes on the situation in the Middle zhuz in 1831, noted that the following problems were exacerbated: "women leave their husbands and go out to others, and the orders confirm this, the Kyrgyz are very afraid of this, the peace of the family is disturbed" (Kazakh-Russian otnoshenie..., 1964: 255).

In Kazakhstan, the most important attribute of marriage was the payment of cattle to the bride. The size of the thick cattle was measured based on the wealth of both sides and the prestige of the title. Kazakhs gave thick cattle mainly mares, horses, foals, camels, sheep or weapons, eagles, etc. According to the military governor of the Turgai region L. F. Ballyuzek, the rich paid 47, the average-37 heads of cattle (Kuieu keltir, qyz uzat, 1991: 37). In the XIX-XX centuries, the volume of thick cattle varied from the

traditional version to the requirements of the times. However, despite this, the tendency to give thick cattle remained, despite the opposition of young people, especially women.

At the end of the twentieth century, the forced marriage of young people who have not reached the age of majority began in the Kazakh society. The poor, due to the poor situation and the difficulties that befell them, gave their underage daughters to marry. According to N.I. Grodekov, in Kazaly county, a teenager was married at the age of 9-12 years, in Perovsk county, children were married at the age of 12-15 years (Grodekov, 1991: 20-21).

That is why representatives of the intellectuals, thinking about the future of the nation, could not turn a blind eye to the inequality that exists in such a society and went into a struggle. The brave boys and girls of our nation, who put the knowledge, honor and spirit of the nation higher, who give new strength to society, create an innovative impetus to the public consciousness, effectively use the media, on the pages of newspapers and magazines to change the consciousness of the people, raise the status of women in society from their level.

Materials and methods. The data base of the article is the Kazakh press newspapers and magazines of the XIX–XX centuries, as well as scientific works of Soviet and domestic researchers on the problem of women's inequality in Kazakhstan in the first quarter of the XX century, a series of research works and articles.

The use of the principles of dialectics, historicism and scientific objectivity as the methodological basis of the study was realized. As a result, it was possible to get answers to such questions as the reason for the emergence of the problem posed, the identification of its main stages, the features of development in the historical and time framework, the current state of the problem, its change under the influence of specific historical conditions.

Based on such methodological principles, a comprehensive analysis of the problem was carried out using general scientific methods, that is, the method of analyzing the studied historiographic sources, the method of comparing the achievements and results of the studied scientific works on a particular aspect of the problem, generalization on the study of the Kazakh press, which illustrates the situation of women of Kazakhstan in the late

Comparative analysis of articles in newspapers and magazines of the XIX-XX centuries regarding the problem of "women's problem" in Kazakh society is based on the principles of historicism and objectivity in accordance with the specific historical situation. The use of historical-systematic and comparative-historical methods of working with sources and materials makes it possible to trace and prove the differences in the views and assessments of the authors on the impact of specific socio-legal institutions of the Kazakhs and the political reforms of the Soviet government on women of Kazakhstan.

Discussion. At the end of the XIX century, the first newspapers published in the Kazakh language – the newspapers "Dala ualayaty" and "Turkestan ualayaty", as well as the newspapers "Kazakh", "Akzhol", "Azat aiel", "Aiel tendigi", "Aikap" sang about the sadness of the Kazakh woman in our country and called for the elimination of inequality in society.

In addition, Cemile Kinachi devoted his research to the situation of Kazakh women in the first quarter of the twentieth century. C. Kinachi in 1920–1928 in theaters of Kazakhstan paid attention to such issues as the issue of female equality, cattle breeding, tokal, marriage without the desire of a girl, marriage, the influence of the policy of the Soviet government. The author mentions Mirzhakip Dulatov, Zhusupbek Aimautov, Saken Seifullin, Zhiengali Tlepbergenuly, Koshke (Koshmambet) Kemengeruly, Mukhtar Auezov as citizens who raised the issue of women in Kazakh literature. In the study of Kazakh literature of the XX century, Cemile Kinachi paid special attention to the transformation of the image of a woman before and after the October Revolution, the social status and preferences of a simple Kazakh woman in poetry and prose. (Kinacı Baran, 2017: 172)

In the dissertation work of N. Junaeva "Kazak Toplumunda Kadının Statüsü ve Kazak Edebiyatında Sorunsalı Kadın Olan Roman ve Hikâyeler Üzerine Bir İnceleme", the situation of women in Kazakhstan in the twentieth century is also analyzed and connected with the fate of the characters that were based on literary prose and novels. The object of the study was the works of M. Dulatov "Baқыtsыз Zhamal", B. Mailin "Shuganin belgisi", M. Auezov "Qorgansızdin kuni" and G. Musrepov "Ulpan". In her research work, the author aims to study the situation of women since the time of Tauke Khan, giving an overview

of the history of the origin of the name "Kazakh", the tribal structure of Kazakhs and the history of Kazakhstan as a whole. The dissertation work reflects the problems of education, profession, labor, as well as articles written by the Alash intellectuals on female inequality, comparing the status of Kazakh women before and after the October Revolution of 1917, which had a significant impact on the fate of women in Kazakh society. The historical periods of artistic and literary works dedicated to the fate of Kazakh women are studied and analyzed. In addition, the work will assess gender policy in independent Kazakhstan. Of course, since the period covered by this dissertation work was large-scale, it did not specifically delve into the historical and social side of the problem of the situation of women in the 20-30s of the XX century. However, the fact that this work, written on the basis of social sciences, including literary studies, shows the continuity of the problem of women with fiction, adds to its relevance (Junaeva, 2019: 176).

Research results. The rise of the problem of women in Kazakhstan dates back to the first newspapers in the history of the press – the "Turkestan ualayaty" and the "Dala ualayaty". In the second half of the XIX century, the newspaper "Turkestan ualayaty" (1870-1882), the newspaper "Dala ualayaty" (1888–1902) began to be published by decree of the government of Tsarist Russia. Although these publications were published with the aim of tearing apart the Colonial country and singing songs, in fact, they did not close in with the same framework and did much more in the direction of inventory of our nation. These newspapers raised the issue of the liberation of Kazakh women trapped in old customs, as well as their proposals for solving related social and household problems in Kazakh society. In the process of discussing such issues, two opposing currents were born - the curtsy and the progressive one. Among the Kazakh community, Sh.Valikhanov noted two such trends since the middle of the fifties. "At this time," wrote Ch.Valikhanov, "it can be said that there is an insignificant, one strong struggle between the old and the new" (Valikhanov, 1989:389).

The newspaper "Turkestan ualayaty" ("Turkestanskaya tuzemnaya gazeta") began to be published in Tashkent in 1870 in Uzbek and Kazakh languages. At first, the newspaper was published only as a supplement to the newspaper "Turkestanskiye vedomosti", the organ of the Governor – General of Turkestan, but soon became a separate newspaper. It was the first newspaper of the peoples of Central Asia in general. In principle, according to the government's program, the newspaper recorded the orders of the Governor – General of Turkestan and the regional military governor in relation to local peoples, decisions of courts and trade reports, major events in Russia and other states, economic news. However, later, the newspaper went far beyond its program and often published materials related to the culture, history, literature of the Kazakh people (Bekhozhin, 1981: 191). In addition, the newspaper focused on the problem of women in society. For example, in the 16th issue of the newspaper in 1875, an article was published by one author who criticized the Kazakh customs, which involved a minor girl and took a thick cattle. It quotes the author's words: "if you printed this word in the newspaper, our Kazakhs would be a little embarrassed and think".

The publication also contains materials that expose the harmfulness of customs and laws that have led to a rebellion in the country, such as the dispute of the widow. In one of them, a bold proposal was also made: "a rich dead woman should be free of her head and willingly go to whoever she wants".

The newspaper "Dala ualayaty", unlike other local newspapers, was a newspaper that more fully reflects the life of the Kazakh mass, its economic conditions, and cultural life. A significant event in the cultural life of the Kazakh people in the last century was the birth of one of the swallows of the national press – the newspaper "Dala ualayaty". Although the works published in the newspaper "Dala ualayaty" cover the life, life, complex situations and events of the Kazakh people in different periods, the great changes that occurred in our history, individual pictures of the people's life were first published in this press and helped to lay the foundations of national literature and culture (Dala ualayaty, 1994:537). Of the newspaper "Dala ualayaty" - Kirghiz of the "Not Forgotten" Past and present. Essays" (1892), and "the tragedy of a modern Kirghiz woman" (1894) reflect the everyday and ritual norms of that period and the state of the Kazakh woman, which are of ethnographic importance.

In the "Not Forgotten". Past and Present. Essays" edition there was written about "besik kudalyk" tradition, when children were engaged while they are still in the cradle, and the older generation is trying to preserve this tradition. The article calls for changing the life of women in Kazakh society, striving for

civilization: "...We will try to prove that the cruel treatment of Kirghiz women is useless" (Dala ualayaty, 1989: 604).

Two years after the publication of the essay, there formed a new vision of social problems in Kazakh society, and most importantly, the activity of women, who often complain about marriage and family conflicts, to the government. The girls, along with their feelings for their loved ones, begin to openly express in verse the grief of a young eighteen-year-old girl marrying an old man in his eighties.

Even before the October Revolution, the issue of women's equality was raised on a large scale and comprehensively, in Soviet Kazakhstan, the female community was a victim of old customs, but since the beginning of the XX century, its place in society is emphasized, along with the role of a clean, hardworking Kazakh girl in raising children, raising future generations, the issue of protecting women's freedom begins to be covered in newspapers. The first article, story, essays on the problem of women by democrat writers such as S. Toraigyrov, S. Kobeyev, M. Seralin created positive images of Kazakh girls and they also printed on the pages of these newspapers and magazines. In their works, the mentioned writers conducted a bold struggle against the old custom, which insulted the equality and humanity of women, and sharply criticized it. For this reason, the newspapers "Turkestan ualayaty" and "Dala ualayaty" were able to boldly and clearly show strange actions in society in accordance with the Times. Because we have not yet been able to get out of the clutches of an unbreakable religious concept and old customs, the appearance of works depicting real life on the pages of newspapers was one step ahead. The first Kazakh story, essay, journalistic article, works in the genre of poetry were published on the pages of the newspaper. It should be noted that in general, poems are less common on the pages of the newspaper "Turkestan ualayaty" than in the magazine "Aikap" and the newspaper "Kazakh". The main themes of the poems printed on the pages of the newspaper are versions of oral literature and stories, essays, examples, journalistic articles, describing the purity of the soul of the Kazakh people, sadness, pure love, calling for work, art knowledge, morality, virtue, as well as criticizing old customs, laziness and lying down.

One of the first Kazakh magazines of political and democratic orientation-the magazine "Aikap" in an innovative direction, agitating for the settlement of the nomadic people, raised the issue of women along with topical issues of socio-economic, political, cultural life of Kazakhstan. Historians, teachers, writers, writers and poets worked together in the editorial staff. Writers and publicists such as Saken Seifullin, Sultanmakmut Toraigyrov, Sabit Donentayev, Beimbet Mailin, Bakytzhan Karatayev, Sabyrzhan Gabbasov shared their views on the pages of the magazine "Aikap" and took part in identifying the most important problems in society at that time.

The magazine "Aikap" developed Kazakh public opinion, literature and journalism on the basis of the educational traditions of Sh.Valikhanov, Y. Altynsarin, A. Kunanbayev. The editor of the journal M. Seralin, secretaries S. Toraigyrov, A. Galimov took a progressive new approach to the issue of women's equality. A bright publicist, a prominent poet among the Kazakh intellectuals, M. Seralin, called on the population to take an active part in the implementation of women's equality along with social problems in society. Even before the magazine was published, he introduced the concept of "women's problems". In 1903 of M. Seralin's poem "Gulgashima", the poet criticized the rural marriage system and sang about the importance of personal freedom. The main characters in the poem, Gulgashima and Baimaganbet, fight for their rights, opposing the trampling of their civic sense, patriarchal family norms. This social leitmotif determined the ideological orientation of the magazine "Aikap" on women's issues.

Member of the editorial board of the magazine "Aikap" (1913–1914) S. Toraigyrov also widely noted the situation of Kazakh women in his work. In his 1912 poetic pamphlet "Neke qiyar", he expressed a view of young girls against the mullahs and the customs of levirate, against the bride price practice. The sadness of Kazakh women, as well as the belief that women receive equality with men, were reflected in the poem "Aiel".

One of the first novels of Kazakh literature to reflect the twentieth century in a realistic manner is the novel by S. Toraigyrov "Qamar Sulu" (1914). In the novel, the situation of women, Russian violence against Kazakhs and Kazakhs, which worried the author a lot, were embodied in artistic images. The main characters of the novel, two lovers like Qamar and Ahmet, who are equal in mind and reason, are forced to restrain their love, being trapped in the old rituals. The reason for this is that the fifteen year old Qamar, despite the objections of her father, under the influence of his relatives Kaltan Haji and Ospan bi, was

promised to Nurym, and the bride price was taken. Qamar, who could not find understanding around her, reflected her sadness in her letters to Ahmet. In the course of the plot, the letters fall into the hands of the country, and Nurym, who sees that the girl does not give in, rapes her and takes her away. It is told that Qamar, who got sick from the tragedy that befell her, died from the pain that ignorant shamans caused her in order to "cure", and Ahmed, who did not tolerate such tyranny, came in search of Qamar and tried to take revenge on violence, but he himself fell into the trap of death.

S. Toraigyrov, through the image of Qamar, shows the plight of Kazakh girls and is looking for an answer to the question of what will happen to other girls, if even Qamar, the respected daughter of his village, is killed in such a humiliating way. Based on this novel, the poet and writer criticizes the customs of the old, which slowly and shock the village like a disease. This idea of the author is conveyed to the general public through the words of Qamar:

Stop it, stop it from now on the Kazakh people do not like this custom (Toraigyrov, 1993: 453).

In these verses, the author expresses his sympathy for the old-fashioned society through the words of Qamar and criticizes the crowd of ignorant people of the country, who are happy to eat and drink, not thinking about their future. Describing the group, which is "interested" in the wedding of Nurym and Qamar, S. Toraigyrov laments that there is no living soul that understands the sad story of Qamar and sympathizes with her.

That is why the novel "Qamar Sulu" gives a realistic picture of the past life and injustice in it, giving the character of the Kazakh society, which is indifferent to the fate of women (Sekey, Doskeeva, 2015: 31-38).

The lack of sympathy for women on the part of such a society was reported in "Aykap" magazine by A. Galiev in his story "Beishara Qyz". The in-laws, who had paid the main character Altynai's parents ten years ago, took her to the groom's village when the girl turned 16, beat her till she got unconscious and returned her to her village. A. Galiev expresses the view that the Kazakh society is still not ready to give women equality. The sad life of Altynai in the story, the villagers gossiping about the fate of the girl, and the inaction of the society caused the girl to die. It is a natural trend for the author to depict the public consciousness, psychological level of the people, the difficult situation of the Kazakh woman, and raise the issue of women's equality in the "Ayqap" magazine.

One of the problems of women's inequality is the problem of "getting an education". In 1911, in the seventh issue of the "Ayqap" magazine, a letter was published "To the fathers of Kazakh girls", in which it was written: "Because of your low consumption, you educate your sons and you do not educate your daughters. You say that our girls will be spoiled if they study, but you deprive us of education. Are the broken thoughts of the past broken from reading? Why don't you keep this in mind? Does reading destroy a person? If you know, first of all, a girl child should be well educated. The fact is that these girls, after all, are future mothers of children, and raising children will be their job. If the mother raising the child is ignorant, she cannot give the child good morals" (Tileubaikyzy, 1911: 2). Through this letter, the author invites Kazakh girls to study.

"Aykap" magazine put important socio-demographic issues on the agenda: the increase in the number of single men aged 30-40 in Kazakh society, 5-6 men per girl, the trend of demographic inequality in society. As a result of these socio-economic reasons, "bride's price" is increasing, the magazine was able to objectively reveal the difficult situation in the country.

The magazine raised issues of equal civil rights of women and men, education of women, progressive and calls for respect of women as mothers of mankind. In the article "The Sorrow of Two Girls", there was raised the actual issue, saying: "Woman is the harbinger of humanity, she is the mother of all peoples, she is their educator" (Bukeikhanov, 1985: 17).

On February 2, 1913, A. The first issue of "Kazakh" newspaper is published under the leadership of Bukeikhanov. Well-known historian, scholar M. Koygeldiev wrote: "It was the common great work of "Kazakh" newspaper, to a certain extent, the most active figures of the Kazakh national liberation movement of that period A. Bukeikhanov, A. Baitursynov and M. Dulatov" (Qoigeldiev, 2008: 65). Public figures such as G. Baigurina, A. Doszhanova, G. Dulatova, N. Kulzhanova had the opportunity to share important issues in the society on behalf of Kazakh women in the newspaper published for 5 years.

The project of the 10-point program of the "Alash" party, which was created in the First All-Kazakh Congress of 1917, was published in the November 21, 1917 in issue of the "Kazakh" newspaper and it was spread among the public (Nurpeyis, 1995: 25). The reformist character of the main document of the party was reflected in solving socio-economic, cultural-educational, religious and other problems. Half of the 10 points of the "Alash" program are focused on the social sphere: law, equality, freedom of the individual, freedom of speech, freedom of the press, as well as legal equality of all people, regardless of religion and nationality. It was very important for the members of the "Alash" party to raise the status of women in Kazakhstan in the political and social environment.

1920–1925 at the initiative of the national elite in Turkestan. S. Kozhanov, S. Ospanov, N. Torekulov, S. Asfendiyarov, M. Dulatov, I. Tokhtibayev, K. Kuletov, M. Kayipnazaruly, S. Saduakasov, published as a press organ of TKP OK and Turkatkom newspaper "Ak Zhol". Citizens such as Zh. Aristanov and U. Turmanzhanov led the leadership. Almost all of these mentioned citizens were prominent representatives of the national elite who raised the banner of the Alashian idea. They could not fit into the size of the party-state nomenclature created by the Soviet authorities, based on their political views that glorified national integrity, modern progressive worldview based on traditional cultural and spiritual values. Their direction, which imbibed the Kazakh spirit and placed national values above class values in the new society, determined the political-ideological content of the newspaper. In fact, the newspaper has become an ideological center that brings together the national elite of the Alash style in Turkestan. Through this newspaper, the national ideas raised by prominent figures reached and gained support from the Kazakh masses in Turkestan (Tursyn, 2020).

"Ak Zhol" newspaper has become a popular newspaper among the masses, which focused on the issue of women's equality. Newspapers regularly publish articles on this issue under the heading "Women's equality". In one of them, the article called "The Orphan Girl" (the author is Zhumagali, the pseudonym of S. Kozhanov) says: "For a nation to become a nation, there must be several reasons for its advancement. One of the reasons is that she should be the mother of the nation, the educator of the nation. If a woman is unequal, a woman is ignorant, a woman is a slave, the nation is like a bird without wings and cannot move forward no matter how hard it tries. This is known. It is said and written. Today, the situation of Kazakh women, especially after the famine of 1917–1918, the situation of Turkestan women has become very difficult. Sold, homeless, naked and orphaned. It was written in "Akzhol" that orphans are crowded in the cities of Turkestan. This is true, save your orphan sisters, young people!" - can be seen (Zhumagali, 2020: 70).

Zhussip Sayranbayev's article in the newspaper number 56 of 1921 describes the true situation of Kazakh women: "Such violence is rampant in the country. That's why today's beautiful word called women's equality, I say that dreams remain only on paper" (Ak zhol, 1921: 56).

Kasym Onbaev's letter, published in the 58th issue of the newspaper, says: "After hearing that the countries near our Zholek are full of cattle, the father felt as if he would die of hunger if he did not buy and feed his 10-year-old daughter. These days, husbands buy girls, regardless of whether they are rich or poor, young or old. At the beginning of this past April, a resident of Zholek sold his 12-year-old sister, who lives in Zholek village, to a 30-year-old man for 8 "blacks". This is not the only one case in the country, there are many such" (Ak Zhol, 1921: 58).

"Ak zhol" newspaper raised such important social issues among women in its regular column "Women's equality" and published letters from the masses. Thanks to that, it is possible to consider the situation of women's status in Kazakhstan in the 20th century as a valuable source. Although the distribution of the newspaper "Ak Zhol" mainly covers the territory of the Republic of Turkestan, it is also partially distributed in the Kazakh Autonomous Republic. It can even be seen through the works of Mustafa Shokai that it spread to foreign countries in underground ways. The newspaper circulation of 12,000 copies approved by the Republican leadership was not small for that period. However, the circulation of the newspaper was constantly increasing due to the demand, and from this we can see how important the newspaper was at that time.

In 1926, the first women's magazine "Women's Equality" was published. One of the first journalists among Kazakh girls – S. Yesova took an active part in the publication of the magazine and also held the position of editor. "Women's Equality" was the only magazine dedicated to women in those years, so it

tried to raise important issues that concerned readers. At first, the magazine consisted of several sections, such as "General section", "Literary section", "Our work", "Life of working women", "Healthy soul is healthy". Mainly, the magazine paid special attention to the promotion of the main tasks facing the party and Soviet organizations, political and educational work among Kazakh women, their participation in the social and political life of the country. Also, he was able to raise issues related to Kazakh women's life, marriage, achievements and shortcomings in the field of education and other issues related to women.

The magazine gave advice to women on various issues. Initially, the magazine had only two employees. Shiyan Kozakhmetov, a student of the Kazakh Pedagogical Institute, worked as secretary and proofreader for two years. Beimbet Mailin, Sabit Mukanov, Saken Seifullin, Ilyas Zhansugirov, Rahim Sugirov, Nagima Arykova, Nazipa Kulzhanova and Sholpan Imanbaeva actively contributed to the publication of the magazine. The members of the editorial board of the magazine were one of the first – public figures Alma Orazbaeva, teacher – scientist, writer, translator, journalist Nazipa Kulzhanova, Maryam Bektembekova, Zayda Akisheva, Zeynep Tokberlinova. In 1930, Maryam Khakimzhanova joined the magazine. In 1933, he became the executive secretary of the magazine. In the magazine Madina Begalieva, Oraz Zhandossov, Alma Orazbayeva, Smagul Saduakassov, Aldongar Yergaliev, Beimbet Mailin, Ilyas Zhansugirov, Majit Dauletbayev, Amangali Segizbayev, Zhiengali Tilepbergenov, Nazipa Kulzhanova, Nagipa Arykova, Sara Yessova, Gabbas Tozhanov, Moldagali Zholdybayev, Gabit Mussirepov, Askar Tokmagambetov, doctors - Akkagaz Doszhanova, Gulsim Asfendiyarova, Akymet Mametov, Rakhiya Ermekova, Magripa Kazybekova and others. published articles. The editorship of the journal was carried out by R. Sugirov (1931–1932), N. Sanaliyeva (1933–1934), N. Arykova (1934–1935) performed (Assanova, 2019: 44).

In the article "I came from the country in search of education" published in the 11th issue of the magazine, it is reported about the work of a woman representative named Urkia to attract women to work and education: "...I held a general meeting of women in the village and elected a representative. The number of representatives was 24. The representative elected in this village, women from other villages of Buldyrty gathered for the meeting. He could not conduct representative elections. This is because the villages are far away, black peasant women are ignorant, and most women are against women's work. I served four months in Budurty. Even though I held a women's meeting 2-3 times, I did not have the strength to hold a representative meeting. There was a time when I was working, when the country moved to pastures. The country does not sit comfortably in Zhailau. 2-3 houses sit in one place. Therefore, it was difficult to work in general. Men do not send their wives to the meeting. What will you get from the meeting, what would a woman end up with?... Women themselves do not have any demands. For example, at the end of the meeting, young women come and say, "Open a school for us and make a sarapiya." ...The employment of Kirghiz women should not be delayed. That is the reason why I came to study at the women's course opened in Kyzylorda in order to get preparatory education in conducting work among women" (Urkia, 1926: 21).

Among the articles written in the magazine on the topic of cattle breeding, there are also women's slogans dedicated to the day when the Soviet government outlawed cattle breeding and polygamy. For example, in the article published in issues 12-13 of the magazine: "First, the working masses of Kazakhstan will set out to destroy large numbers of livestock. Thirdly, it is not a kominy who is in favor of getting a lot of cattle and a lot of milk. The Komsomols on Lenin Street must begin to destroy large numbers of cattle... Fourth, the inheritance of the era in which women were enslaved by the acquisition of large numbers of cattle and large numbers of cows. Fifth, reading is a reliable tool that destroys large herds... Sixth, getting large numbers of livestock and large numbers of cattle strengthens the dominance of the rich over the poor. If we destroy the large herds of cattle, we weaken the rich and destroy their dominance over the poor. Seventh, let the Soviet court be closer to the masses. Eighth, let's root out the cattle breeding that made the woman a slave of the head of the Komsomol and the pioneer new culture...(Kundakbaeva, 2017: 412).

Published in "Aiel tendigi" magazine. In Dulatov's article entitled "Qazaq aieli", it is mentioned that Kazakh girls are traditionally engaged from the cradle, and in some cases even when they are in the mother's womb, this is called "kargy bau". It is said that it continues with traditions saying that if the person who engaged with the girl dies, then his brother or younger brother, one of his relatives, will

receive marry her. Here, the author says that a cripple with cattle is attracted to a young girl, and this is why the saying "A cripple can't take a girl, but a cattle can" was born from this.

In the "Literature section" of the magazine, stories and poems of Kazakh girls on the theme of women began to be published. A. Bokeikhanov's short story "Aqsaq kempir" written under the pseudonym "Kyr qazaqi", Beimbet Mailin's poems and stories, in particular "Raushan Kommunist", "Aiymkul" published under the pseudonym Malay, "El kuieui", as well as "Erlik qurbani", "Azhe", "Nekeqiyar", literary works such as "Ak Belek" by Zh. Aimautov, "Nazika" by Koshke Kemengeruly, "Zhalshy aielder auzynan" and "Octyabr meirami" by Sholpan Imanbayeva have been published.

In the "Healthy body has a healthy soul" section, Nazipa Kulzhanova, Akkagaz Doszhanova, Sara Kapakelini published articles on family cleanliness, child and woman care, and the progress of fighting infectious diseases, with the advice of doctors and encouraged their readers to lead a healthy life. The journal was closed in 1934 by the decision of the regional committee of the BK(b)P of Kazakhstan, and its editorship was merged with the journal "Aul kommunisi". Later it appeared again under the name "Qazaq aielderi".

Conclusion. In general, various topics raised by the Kazakh press in the end of the 19th century and the first quarter of the 20th century regarding the "women's problem" create the need for a comprehensive study. During the analysis of archival funds and historiographic studies, we have determined that a clear conclusion on this issue has not been formed yet. The post-revolution Kazakh woman's condition, bride wealth, marriage and polygamy, elopement and other inequalities in marriage were discussed in the article with concrete examples, although in the data of Russian archives (RGASPI, GARF, RGANI) even special public funds: "It should be noted that polygamy and concubinage should be abolished", "Voluntary Society of Eastern Women", "Society for the Protection of Orphans and Widows" and others working voluntarily, paying attention to women's issues and publishing common issues in the press. Here, not only women's equality, but also fight against illiteracy, the spread and prevention of infectious diseases, measures aimed at women's professional education and profession, active participation in public works were taken, and special resolutions were adopted by the government. In order to bring to the attention of the public the legal norms related to marriage, marriage, and elopement, special headings were published on the pages of newspapers and magazines. In turn, these measures drew attention to the legal protection of women's rights in society and helped to prevent many violations of the law. We can say with full confidence that the above-mentioned Kazakh press was the main source of information for women of that time to become politically literate and to know their rights.

Information about authors:

Shashayeva Malika – Ch. Valikhanov Institute of History and Ethnology, Kazakhstan, Almaty. E-mail: ma.shashaeva@mail.ru. ORCID: <https://orcid.org/0000-0001-7342-2587>;

Kozybayeva Makhabbat – Ch. Valikhanov Institute of History and Ethnology, Kazakhstan, Almaty. E-mail: koz.mahabbat_85@mail.ru. ORCID: <https://orcid.org/0000-0002-7223-2439>.

ӘДЕБИЕТТЕР МЕН ДЕРЕКТЕР ТІЗІМІ:

Junaeva N. Kazak Toplumunda Kadının Statüsü ve Kazak Edebiyatında Sorunsalı Kadın Olan Roman ve Hikâyeler Üzerine Bir İnceleme. Doctora Tezi. – Ankara, 2019. 176 s.

Kınacı Baran C. Kazak Tiatrosunda Kadın Meselesi (1920–1928). – Ankara, 2017. – 172 p.

«Ақ жол», № 56. Сенбі, 7 май, 1921 жыл.

«Ақ жол» № 58 Бейсенбі, 12 май, 1921 жыл.

Асанова Д.А. Право казашек избирать и быть избранными. Ұлы дала аруларының Еуразия тарихындағы рөлі: халықаралық ғылыми конференциясының жинағы (5-сәуір, 2019 жыл). – Атырау: «Инфорсервис» Баспа орталығы, 2019. – 44-46 б.

Бекхожин Х. Қазақ баспасөзінің тарихының очеркі / Х. Бекхожин. – Алматы: ҒЫЛЫМ, 1981. – 191 б.

Букейханов А. Киргизы. (Казахи о русских до 1917 года. – Оксфорд, 1985. – 17 с.

Валиханов. Ч.Ч. Собрания сочинений. / Ч.Ч.Валиханов. – Алматы: ҒЫЛЫМ. – Т.1., 1989. – 389 с.

Гродеков Н.И. Сырдария облысының қырғыздары мен қара қырғыздары. 1-том. Әдет-ғұрыптары. / Ауд. Керімов Ш.А. – 1991. – 20-21 бб.

Дала уалаятының газеті / Киргизская степная газета. / Құраст. Субханбердина. – Алматы: Ғылым, 1994. – 537 б.

Дала уалаятының газеті. Әдеби нұсқалар. 1888–1894. – Алматы, 1989. – 604 б.

Жұмағали (С. Қожанов) «Жетім қыз». // Ақ жол, 2020:70. 2 т.

Казахско-российское отношение в XVIII–XIX веках (1771–1867). Сб. док. и мат. – А-А., 1964. С-255.

Кундакбаева Ж. Модернизация ранней советской эпохи в судьбах женщин Казахстана, 1920–1930 годы: монография. / Ж. Кундакбаева. – Алматы: Қазақ университеті, 2017. – 412 с.

Күйеу келтір, қыз ұзат. – Алматы, 1991. – 37 б.

Қойгелдиев М. Алаш қозғалысы. Бірінші том. – Алматы: Мектеп, 2008. – 480 б.

Нұрпейіс К. Алаш һәм Алашорда. – Алматы: Ататек, 1995. – 254 б.

Сұлтанмахмұт Торайғыров: Екі томдық шығармалар жинағы. 1 том. – Алматы, 1993. – 453 б.

Секей Ж., Доскеева Ш. Сұлтанмахмұт Торайғыровтың «Қамар сұлу» романының көркемдік ерекшеліктері. – БҚМУ Хабаршысы. – №4-2015. – 31-38 бб.

Тілеубайқызы С. Қазақ қыздарының аталарына. // Айқап. – 1911. – №7.

Ұрқия. Елден оқу іздеп келдім. // Әйел теңдігі. – 1926. – №11 (31). – 21 с.

Тұрсын Х. «Ақ жол» газеті ұлттық идеяның ұйытқысы еді. – Электронный ресурс – URL: <https://abai.kz/post/126133>.

REFERENCES:

“Aq zhol” [“Ak zhol”]. Volume 56. Saturday, May 7, 1921. (in Kazakh).

“Aq zhol” [“Ak zhol”]. Volume 58. Thursday, May 12, 1921. (in Kazakh).

Asanova D.A. Pravo kazashek izbirat i byt izbrannymy [Asanova D.A. The right of Kazakh women to elect and be elected]. The role of the great steppe beauties in the history of Eurasia: collection of the international scientific conference (April 5, 2019). – Atyrau: "Inforservice" Publishing Center, 2019. – 44-46 pp. (in Russian).

Bekhozhin H. Qazaq baspasozinin tarihyynyn ocherki [Bekhojin H. Essay on the history of the Kazakh press]. H. Bekhozhin. – Almaty: Gylym, 1981. – 191 pp. (in Kazakh).

Bukeihanov A. Kirgizy. (Kazahi o russkih do 1917 goda) [Bukeikhanov A. Kirghiz. (Kazakhs about Russians before 1917)]. Oxford. 1985. – 17 p. (in Russian).

Grodekov N.I. Syrdariya oblysynyn qyrgyzdary men qara qyrgyzdary [Grodekov N.I. Kyrgyz and black Kyrgyz of Syrdarya region]. 1-том. Customs. Transl. Kerimov Sh.A. 1991. – 20-21 pp. (in Kazakh).

Dala ualayatynyn gazetі [Newspaper of Dala yalayaty]. Kyrgyz steppe newspaper. / Comp. Subhanberdina. – Almaty: Gylym, 1994. – 537 p. (in Kazakh).

Dala ualayatynyn gazetі [Newspaper of Dala yalayaty]. Literary versions. 1888-1894. – Almaty, 1989. – 604 p. (in Kazakh).

Elden oqu izdep keldim [Urkia. I came from the country to study]. Aiel tendigi. – 1926. – No. 11 (31). – 21 p. (in Kazakh).

Junayeva N. Kazak Toplumunda Kadının Statüsü ve Kazak Edebiyatında Sorunsalı Kadın Olan Roman ve Hikâyeler Üzerine Bir İnceleme [Junayeva N. Status of women in Kazakh society and analysis of novels and stories about women's problems in Kazakh literature]. Doctoral dissertation. – Ankara, 2019. – 176 p. (in Turkish).

Kazahsko-rossiskoe otnoshenie v XVIII-XIX vekah (1771–1867) [Kazakh-Russian relations in the XVIII–XIX centuries (1771–1867)]. Sat. doc. and mat. – A-A., 1964. – 255 p. (in Russian).

Kınacı Baran C. Kazak Tiatrosunda Kadın Meselesi (1920-1928) [Kinaci Baran C. Women's Issue in Kazakh Theater (1920–1928)]. – Ankara, 2017. – 172 p. (in Turkish).

Kundakbaeva Zh. Modernizacia rannei sovetskoі epohi v sudbah zhenshin Kazakhstana, 1920–1930 gody [Modernization of the early Soviet era in the fate of women in Kazakhstan, 1920–1930]. Monograph. / Zh. Kundakbaeva. – Almaty: Kazakh University, 2017. – 412 p. (in Russian).

Kuieu keltir, qyz uzat [Bring a husband, marry a girl]. – Almaty, 1991. – 37 p. (in Kazakh).

Nurpeis K. Alash ham Alashorda [Nurpeyis K. Alash and Alashorda]. – Алматы: Atatek, 1995. – 254 p. (in Kazakh).

Qoigeldiev M. Alash qozgalysy [Koygeldiev M. Alash movement]. The first volume. – Almaty: Mektep, 2008. – 480 p. (in Kazakh).

Sultanmahmut Toraygyrov: Eki tomdyq shygarmalar zhinagy [Sultanmahmut Toraygyrov: Collection of works in two volumes]. 1 volume. – Almaty, 1993. – 453 p. (in Kazakh).

Sekei Zh., Doskeeva Sh. Sultanmahmut Toraygyrovtyн “Qamar sulu” romanynyn korkemdik erekshelikteri [Sekey J., Doskeeva Sh. Artistic features of Sultanmahmut Toraygyrov's novel “Kamar Sulu”]. BSMU Bulletin, No. 4-2015. – 31-38 pp. (in Kazakh).

Tileubaiqyzy S. Qazaq qyzdarynyn atalaryna [Tileubaikizi S. To grandfathers of Kazakh girls]. Aykap. – 1911. – No. 7. (in Kazakh).

Tursyn H. “Aq zhol” gazetinin ulttyq ideyanyn uiytqysy edi [Tursyn Kh. “Ak Zhol” newspaper was the catalyst of the national idea]. Electronic resource- URL: <https://abai.kz/post/126133>. (in Kazakh).

Valihanov. Ch.Ch. Sobraniya sochinenii [Valikhanov. Ch. Ch. Collected Works]. Ch.Ch.Valikhanov. – Almaty: Gylym. T.1. 1989. – 389 p. (in Russian).

Zhumagali (S. Qozhanov) “Zhetim qyz” [Zhumagali (S. Kozhanov) “Orphan girl”]. Ak zhol, 2020:70, 2 volumes. (in Kazakh).

АНТРОПОЛОГИЯ / АНТРОПОЛОГИЯ / ANTHROPOLOGY

https://doi.org/10.51943/2710-3994_2022_32_4_171-186

МРНТИ 03.41.00

**АРХЕОЛОГИЧЕСКИЕ ИССЛЕДОВАНИЯ НА ГОРОДИЩЕ КОЙБОТА
(Предварительные итоги)****А.А. Ергешбаев^{1*} , А.Х. Шаяхметов² , А.Б. Байтанаева³ , Е.Б. Байтанаев³ **¹Южно-Казахстанский университет имени М. Ауэзова, Казахстан, Шымкент;²Институт археологии имени А.Х. Маргулана, Казахстан, Алматы;³Казахский национальный университет имени Аль-Фараби, Казахстан, Алматы.

Корреспондирующий автор

E-mail: aza.kz.85@mail.ru (Ергешбаев)

Аннотация. В статье рассматриваются результаты археологических исследований, проведенных в полевом сезоне 2022 г. на городище Койбота, расположенном на территории Туркестанского оазиса. Памятники Туркестана и Туркестанского оазиса занимают особое место в отечественной археологии и большинство из них были в той или иной степени исследованы. Городище Койбота располагаясь в периферийной части современного города Туркестан отличается слабо изученностью, где не проводились археологические раскопки. Новые исследования, проведенные на памятнике пролили в свет данные по стратиграфии и топографии. Памятник расположен на равнинной части вблизи южных склонов Каратау. Недалеко от городища фиксируются следы ирригации и обжитые площади вдоль русел арыков. Стратиграфический шурф, заложенный в его северной части показал толщину культурных напластований. Характеристика культурного слоя подробно показана в чертежах и описании. Раскоп, заложенный в центральной части городища позволил определить характер архитектурно-археологических конструкций. Получен археологический материал, охарактеризовавший быт и культуру в позднем средневековье. Изучение данного памятника археологии позволяет судить о стабильном развитии ирригации и сельского хозяйства казахского народа вблизи известного архитектурного комплекса Казахстана – мавзолея Ходжи Ахмеда Ясави.

Ключевые слова: археологические исследования, городище, раскопки, позднее средневековье, стратиграфия, керамика.

**ҚОЙБОТА ҚАЛАШЫҒЫНДАҒЫ АРХЕОЛОГИЯЛЫҚ ЗЕРТТЕУЛЕР
(Алдын ала қорытындылар)****А.А. Ергешбаев^{1*}, А.Х. Шаяхметов², А.Б. Байтанаева³, Е.Б. Байтанаев³**¹М. Әуезов атындағы Оңтүстік Қазақстан университеті, Қазақстан, Шымкент;²Ә.Х. Марғұлан атындағы археология институты, Қазақстан, Алматы;³Әл-Фараби атындағы Қазақ ұлттық университеті, Қазақстан, Алматы.

Автор-корреспондент

E-mail: aza.kz.85@mail.ru (Ергешбаев)

Аңдатпа. Мақалада Түркістан оазисінің аумағында орналасқан Койбота қалашығында 2022 жылғы далалық маусымда жүргізілген археологиялық зерттеулердің нәтижелері қарастырылады. Түркістан мен Түркістан оазисінің ескерткіштері отандық археологияда ерекше орын алады және олардың көпшілігі тек белгілі бір дәрежеде ғана зерттелген. Қазіргі Түркістан қаласының шеткі бөлігінде орналаса тұра Койбота қалашығы біршама аз зерттелгендігімен ерекшеленеді, мұнда

археологиялық қазбалар жүргізілмеген. Ескерткіште жүргізілген жаңа зерттеулер стратиграфия мен топография туралы мәліметтерді жарыққа шығарды. Ескерткіш Қаратаудың оңтүстік беткейлеріне жақын жазық бөлігінде орналасқан. Қалашықтан алыс емес жерде суару жүйесі мен арық арналарының бойында орналасқан тұрғын аудандар белгіленген. Ескерткіштің солтүстік бөлігіне салынған стратиграфиялық шурф мәдени қабаттардың қалыңдығын анықтауға мүмкіндік берді. Мәдени қабаттың сипаттамасы сызбалар мен мазмұнында егжей-тегжейлі көрсетілген. Қаланың орталық бөлігінде салынған қазба архитектуралық-археологиялық құрылымдардың сипатын анықтауға мүмкіндік берді. Кейінгі орта ғасырлардағы өмір мен мәдениетті сипаттайтын археологиялық материал алынды. Осы археологиялық ескерткішті зерттеу Қазақстанның белгілі сәулет кешені – Қожа Ахмет Яссауи кесенесінің маңындағы қазақ халқының ирригациясы мен ауыл шаруашылығының тұрақты дамуын бағалауға мүмкіндік береді.

Түйін сөздер: археологиялық зерттеулер, қалашық, қазба жұмыстары, кейінгі ортағасыр, стратиграфия, керамика.

ARCHAEOLOGICAL RESEARCH AT THE KOYBOTA SITE (Preliminary results)

Ergeshbayev A.A.^{1*}, Shaiakhmetov A.K.², Baitanayeva A.B.³, Baitanayev Y.B.³

¹M. Auezov South Kazakhstan University, Kazakhstan, SHymkent;

²A. Kh. Marghulan Institute Archeology, Kazakhstan, Almaty;

³Al-Farabi Kazakh National University, Kazakhstan, Almaty.

Corresponding author

E-mail: aza.kz.85@mail.ru

Abstract. The article considers the results of archaeological research, conducted in the field season of 2022 at Koybota site, located on the territory of Turkestan oasis. Monuments of Turkestan and Turkestan oasis occupy a special place in the national archeology and most of them have been studied in this or that degree. Koybota site located in the peripheral part of modern Turkestan city is poorly studied. New research carried out on the site shed light on the stratigraphy and topography. The monument is located in the flat part near the southern slopes of Karatau. Not far from the settlement there are traces of irrigation and habitable areas along the aryk beds. The stratigraphic sondage in its northern part showed the thickness of the cultural strata. The characteristic of the cultural layer is shown in detail in the drawings and description. The excavation laid in the central part of the site allowed to determine the character of architectural and archaeological constructions. Archaeological material characterizing the life and culture in the late Middle Ages was obtained. The research of this archaeological monument allows us to judge about the stable development of irrigation and agriculture of the Kazakh people near the famous architectural complex of Kazakhstan - the Mausoleum of Khoja Ahmed Yasawi.

Key words: archaeological research, ancient site, excavations, late Middle Ages, stratigraphy, ceramics.

Введение. Городище Койбота расположено на северо-восточной окраине города Туркестан, в 3 км к востоку от автомобильной дороги Туркестан-Кентау. Его географические координаты – N 43°19'26.24" E 68°21'23.91". Ранее в 2015 году было произведено обследование памятника сотрудниками Отдела археологии и охраны памятников музея-заповедника Азрет-Султан и в результате определены его составляющие, размеры и форма (Свод памятников истории и культуры Туркестанской области. Города Туркестан и Кентау, 2018: 124-127). Памятник представлен аморфным бугром размерами 115x90 м, с максимальной высотой 2,7 м. В настоящее время форма близка к пятиугольнику, самая длинная сторона это юго-западная – 80 м, длина остальных сторон составляет 50-60 м. Юго-западный угол имеет усеченную форму, не исключено, что данная часть памятника могла быть повреждена поздними арыками и в следствие многочисленной распашки вокруг городища. Судя по микротопографии, с восточной стороны памятника находился основной

въезд, откуда тянется центральная улица, вдоль которой сконцентрированы всхолмления – остатки отдельно стоящих строений. Подобные бугры имеются как вдоль южного склона, так и вдоль северного склона городища. Наиболее высокая точка расположена в северо-западной части (рис. 1). На одной из возвышенностей в северо-восточной части фиксируется поминальная оградка. По некоторым данным, здесь мог быть захоронен Гайып-ата.



Рис. 1. Топографический план городища Койбота. Обмеры 2022 г.

Материалы и методы. Данное исследование проводилось, основываясь на традиционных исторических методах. Были применены два метода: системный и типологический. Историко-системный метод направлен на изучение объектов и явлений прошлого как целостных исторических систем: анализ их структуры и функций, внутренних и внешних связей (морфологии), а также

динамических изменений (генезис). Путем теоретического осмысления рассматриваемого явления применялся индуктивный подход к объекту исследования – в нашем случае эмпирическая типология, то есть анализ от частного к общему.

Полевые исследования проводились согласно общепринятой методике. Работы осуществлялись путем проведения предварительных мероприятий – съемки топографического плана – ортофотоплана, фотосъемки, описания, сбора подъемного материала. Раскопки проводились путем закладки шурфов и раскопов. После работ произведена съемка плана, фотосъемка, обработаны полученные материалы.

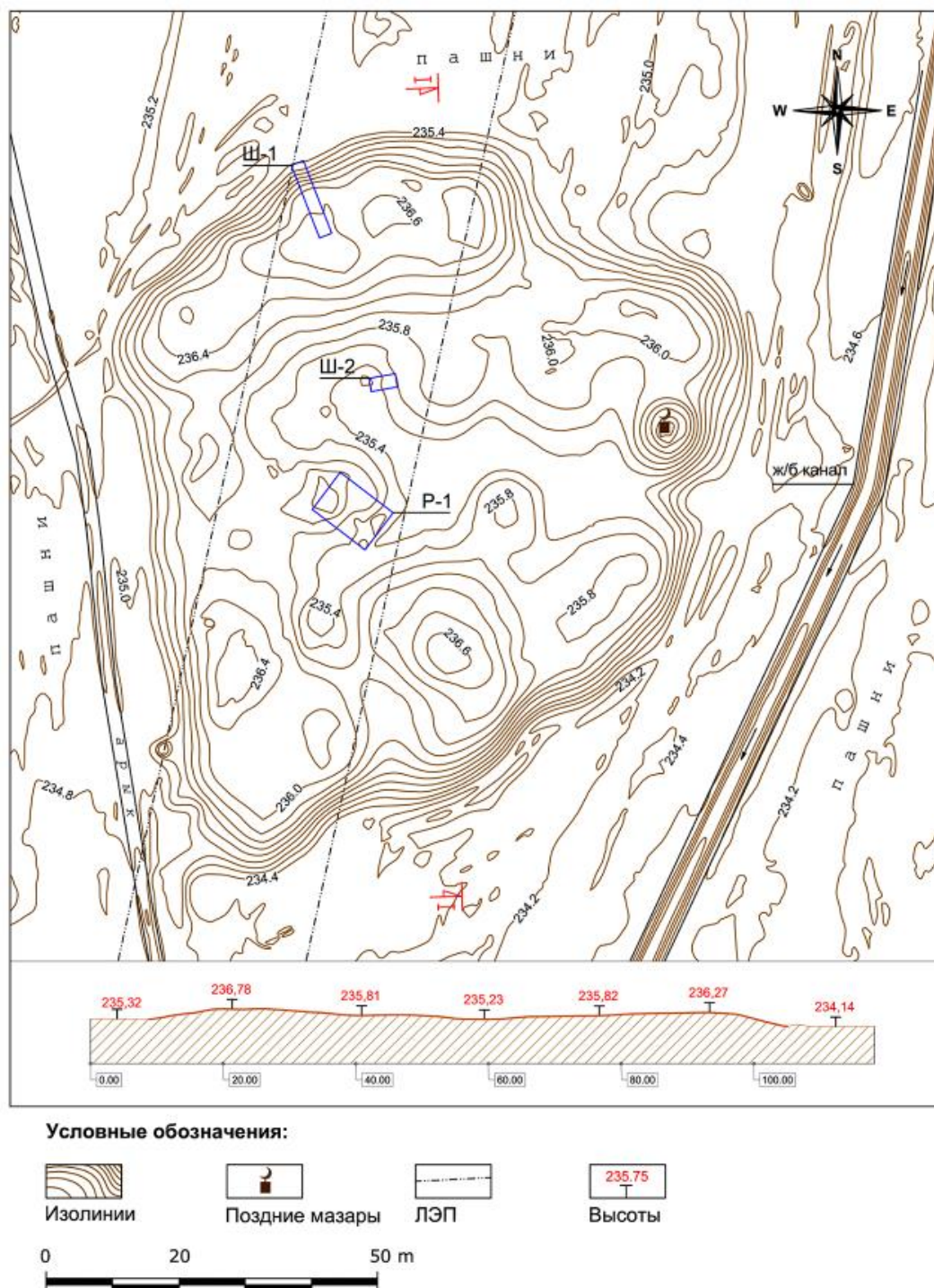
Обсуждение. Существует предположение, что городище Койбота, расположенное на северной окраине Туркестана, это средневековый город Сури, упоминаемый в различных источниках. Местность Сури определяется как земля Туркестана, во время похода Абдаллах-хана против Баба-Султана в 1582 году (Материалы по истории казахских ханств XV-XVIII веков, 1969: 283). Русские географы и историки второй половины XIX – начала XX вв. подтверждают наличие Сури-Сюири вблизи Туркестана. Е. Смирновым в месте Сюири недалеко от Туркестана упоминаются общественные кяризы, устроенные местными жителями (Смирнов, 1887: 119). Русский историк и этнограф А.И. Добросмыслов, основываясь на общедоступных данных начала XX века, указал расстояние от Туркестана до Сюрю – 8 верст. Также он упоминает об арыке Сюири в окрестностях Туркестана (Добросмыслов, 1912: 113, 130). Городище Койбота расположено примерно в 8 км от центральных укреплений исторического Туркестана, что соответствует 8 верстам до Сури.

Территория вокруг городища Койбота равнинная, характеризуется понижением рельефа в юго-западную сторону. Данная территория в средневековое время явно использовалась по нескольким направлениям. Во-первых, присутствие рядом арычной системы и кяризов говорит о контроле значительной части гидротехнической системы средневекового Туркестана. Во-вторых, обилие воды и наличие недалеко караванных дорог свидетельствует о возможном притрактовом виде деятельности данного поселенческого объекта. По сути, это мог быть как своего рода придорожный караван-сарай с водными ресурсами высокого класса, так и городок, в предместьях которого развивалось сельское хозяйство и производилось распределение водных ресурсов в долине. Найденные вдоль старого русла канала, недалеко от городища Койбота, фрагменты ручных мельниц подтверждают предположение о развитом мукомольном производстве прямо на месте сбора злаковых. Подобное производство вдоль ирригационных каналов фиксировалось вблизи Ходжента и прилегающих территорий в средние века и новое время (Джураев, 2014: 180; Джураев, 2013: 123). Общая топография прилегающих территорий обозначена несколькими старыми руслами рек и ручьев, которые были переделаны в каналы и арыки.

Результаты. В полевом сезоне 2022 года в рамках проекта по изучению исторической топографии города Туркестан на городище Койбота были проведены научно-исследовательские работы, нацеленные на определение хронологии возведения памятника, а также выявление основного периода обживания.

Шурф-1. В первую очередь, в северо-западной части городища был заложен стратиграфический шурф-1 размерами 12x2 м (Рис. 2). Шурф частично прорезает кромку и край холма до основания. При вскрытии в шурфе на уровне I яруса встречалась керамика позднесредневекового периода. На этом же уровне зафиксирована лунка. При углублении на 30-40 см зафиксированы контуры стен в средней и северной частях, которые по всей видимости связаны с поздним обживанием памятника.

Далее на уровне конца II яруса в западной части шурфа фиксируется глинобитная стена с толстой обмазкой по поверхности. Вдоль восточного профиля в начале III яруса зафиксирован обугленный фрагмент дерева. К югу от фрагмента дерева обнаружен крупный речной камень. В северной части шурфа, вдоль западного профиля зафиксирован разрушенный, плохо сохранившийся тандыр, изнутри покрытый характерным для позднего средневековья орнаментом в виде прочерченных линий. Тандыр был вмонтирован в пол, который по предположению тянулся по горизонту между II и III ярусами, практически не сохранился. Далее, после углубления ниже II яруса, произведен отступ в южную сторону на 1 м. В южной части шурфа по уровню II яруса

фиксируются следы пожара в профиле. В грунте коричневого цвета отмечен уголь и сгоревшее дерево. Это подтверждают и следы обугленного дерева, упомянутые выше.



Рис. 2. Профили стратиграфического шурфа-1

Что касается жженого кирпича у основания тандыра, то он имеет разные размеры. Зафиксирован как прямоугольный, так и квадратный стандарт кирпича. Размеры кирпичей: 27x14x7, а также 27x27x7 см.

По уровню III яруса все еще фиксируется основание стены из глины. Уровнем ниже тандыра, зафиксировано его основание, сложенное из крупных булыжников. Булыжники в основании имеют следующие размеры в поперечнике: 10-30 см. Фиксируется как крупная окатанная галька, так и обломанная горная порода.

По уровню IV и V ярусов работы велись по уровню разрезанной стены, которая начала фиксироваться еще с середины I яруса. По уровню IV яруса в шурфе встречен комковатый грунт. Ближе к краю шурфа, в понижении рельефа, по уровню III-IV ярусов обнаружена еще одна стена. В центральной части шурфа между стенами идет рыхлое заполнение. Возможно, стены, возведенные при основании городища, при заполнении горизонта, в течение времени могли наращиваться вверх. Наличие нескольких полов говорит о долгом использовании одного и того же пространства под жильем.

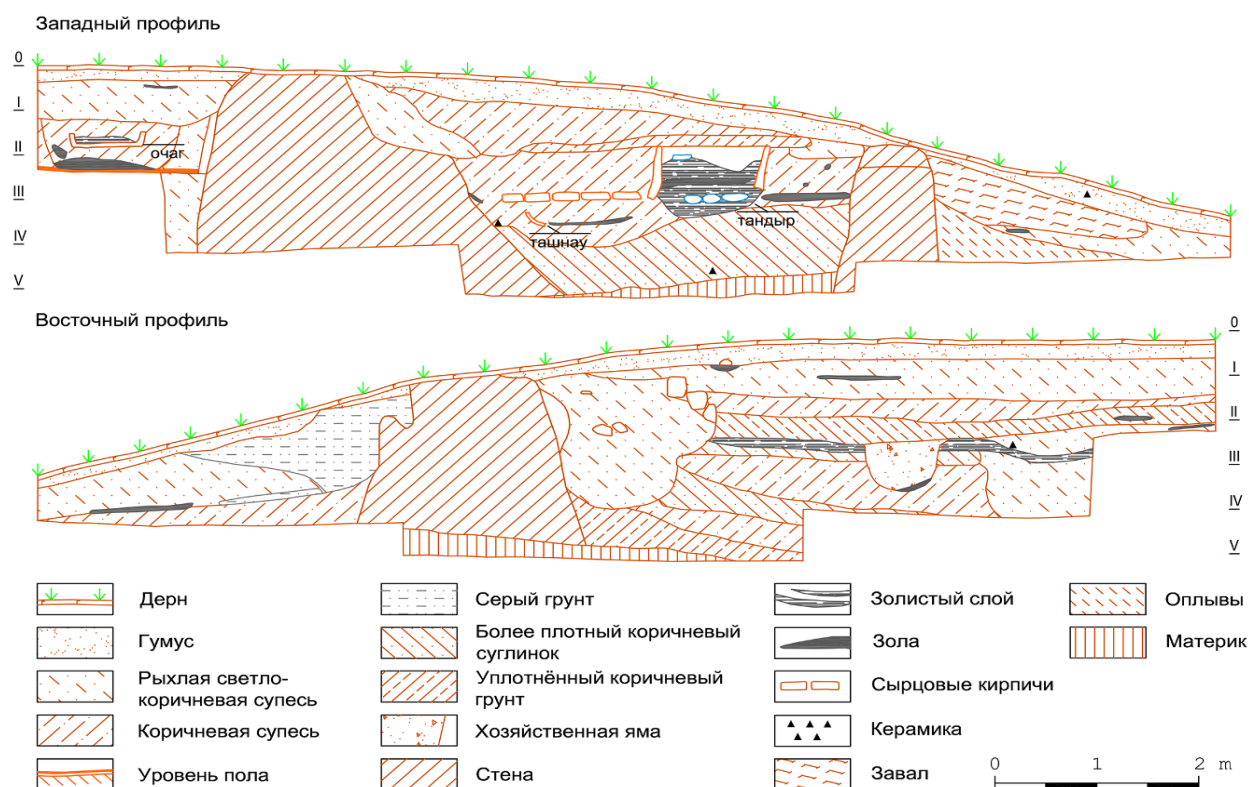
Шурф, как оказалось, разрезал помещение, находящееся в угловой части памятника. Стены, фиксирующиеся в шурфе, имели хорошую сохранность. Направление стен – север-юг и запад-восток. В профиле стены фиксируются аксонометрически, разрезаны под углом, и ширина их меньше, чем она отразилась в профиле. Ширина стены, фиксирующейся в западном профиле в южной оконечности шурфа – 1-1,2 м. Более или менее достоверна ширина стены в западном профиле, но уже в северной оконечности шурфа – 0,9-1 м. Стена ближе к центру памятника имеет сохранность 2-2,2 м. Стена на краю памятника с северной стороны сохранилась на 1,5 м. Стены возводились сразу на материковом грунте, то есть на древнем дневном слое. Между стен в профилях зафиксировано несколько полов. Древний пол между стен не прослеживается, но имеется начало заполнения рыхлым грунтом на уровне конца V яруса. Один из мощных полов отмечен на глубине

конца III яруса в западном профиле. Здесь фиксируется конструкция тандыра и выложенная жженым кирпичом поверхность пола. Ближе к центру определен подъем уровня пола на 10-20 см. Самый верхний пол мог находиться на глубине середины II яруса, о чем говорят прослойки, связанные с жизнедеятельностью.

Археологический материал стратиграфического шурфа-1 фиксировался по ярусам. По уровню I яруса зафиксированы фрагменты позднесредневековой керамики как поливной, так и неполивной, в основном столовой посуды в виде чаш. Найдены части венчиков чаш с треугольными по форме закраинами. Стенки у сосудов были отогнуты, крепились они под углом к уплощенным донцам (Рис. 3, 1-2). Зафиксирован фрагмент массивного донца от кувшина. Дно плоское, стенки отогнуты под углом.



Рис. 3. Археологический материал шурфа-1 на городище Койбота

По уровню II яруса зафиксировано некоторое количество позднесредневековой поливной керамики в виде частей чаш и фрагмента тазика-тагора. Чаши представлены частями венчиков, стенок и донца. Венчики выявлены в количестве двух фрагментов. Первый фрагмент имеет треугольную закраину, а также покрытие краской с белым фоном с двух сторон. Также на данном фрагменте имелась орнаментация в виде звезд-басма изнутри, прямых и извилистых линий снаружи. Орнамент наносился черной и голубой краской (Рис. 3, 3). Вторым фрагментом является изгиб закраины в виде валика. Поверхность чаши ранее была покрыта поливой синего цвета (Рис. 3, 4). Также зафиксирована стенка от чаши с белым фоном краски изнутри и орнаментацией в виде спирали по поверхности. Донца чаш представлены в виде двух фрагментов. Один – имеет уплощенный поддон и внутреннюю поверхность, покрытую голубой поливой, под поливой фиксируются вдавления пальцами. Вторым фрагментом – имеет уплощенный поддон с прорезанным кольцом (Рис. 3, 5). Помимо чаш зафиксирован тазик-тагора. Тазик имел массивное дно и стенки. Сосуд был коническим по форме. Внутренняя поверхность имела покрытие поливой синего цвета (Рис. 3, 6). Неполиванная посуда представлена в виде фрагментов кувшинов, а также части дна от крупного тарного сосуда. Горловина кувшина обнаружена в виде одного плохо сохранившегося фрагмента. Также зафиксирован обломок дна кувшина. Дно от тарного сосуда состояло из плоского основания и отогнутых наружу стенок плохой сохранности, для фиксации послужила только сохранившаяся его четверть (Рис. 3, 7). Стенки от дна обломаны, ближе к ним отмечены сквозные отверстия небольшого диаметра. Также в комплексе находок отобран фрагмент стенки от тандыра. Данный фрагмент по внутренней поверхности имел покрытие в виде прочерченного геометрического орнамента, для хорошего удержания хлеба на стенках тандыра.

На уровне III яруса встречены фрагменты чаш и тазиков тагора. Также имеются фрагменты чаш без поливы, они были включены в один комплекс с поливной керамикой. Чаши обычно состояли из дисковидного дна, отогнутых в стороны от дна стенок, а также венчиков, треугольных или закругленных по форме. Покрывались данные сосуды в основном изнутри, редко снаружи поливой с белым и синим фоном, иногда выделялся орнамент черной и голубой краской. Орнамент представлен в виде геометрических линий, имеются завитки и спирали в промежутке между дном и стенками (Рис. 3, 8-13). Поливная посуда также представлена фрагментами венчиков со стенками тазиков-тагора. Данные сосуды имели коническую форму. Стенки были отогнуты от дна в стороны. Венчики у сосудов чуть отогнутые. Поверхность данных фрагментов покрыта поливой синего и серо-черного цвета. На одном из фрагментов имеются следы орнамента в виде плохо сохранившихся линий, а на другом – следы ремонта в виде узкого отверстия по краю стенки (Рис. 3, 14-15). Зафиксированы два фрагмента венчиков горшков. Данные венчики имеют закругленную вертикальную закраину. В верхней части сосуда у одного из фрагментов фиксировалась ручка (Рис. 3, 16-17). Интересен обломок чилим в виде керамической трубки. Верхняя часть данного фрагмента имеет внутренний нагар. Также в комплексе фиксируется массивное изделие – крышка от тандыра с большой ручкой в виде шишки на внешней поверхности.

На уровне IV яруса встречены материалы как поливной, так и неполивной керамики, а также фрагмент каменного изделия. Поливная керамика представлена несколькими фрагментами чаш, тазиков и облицовочной плитки (?). Фрагменты чаш имеют покрытие поверхности белым фоном краски, с орнаментацией черной и голубой краской. Рисунок на керамике – растительный орнамент. Обнаружен фрагмент венчика от тастика-тагоры. Данный венчик сохранился плохо. Сосуд имел коническую форму, край его был отогнут от прямой стенки в виде г-образной закраины. Внутренняя поверхность сосуда покрыта поливой белого цвета. Также на поверхности имеется орнаментация в виде растительного орнамента в поясах. Орнаментация нанесена черной и голубой краской. Снаружи также фиксируется покрытие поливой (Рис. 3, 18). Найден фрагмент стенки от тастика. Данный фрагмент сохранился плохо, имеет покрытие краской белого цвета по поверхности и орнаментацию черной и голубой краской в виде растительного рисунка. Обнаруженные на уровне IV яруса фрагменты глазурованной керамики находят ближайšie аналогии среди материалов городища Сайрам XVII-XVIII вв. (Байтанаев, 2016: 238-239), а также в глазурованной керамике Бухары II половины XVII – I половины XVIII вв. (Мирзаахмедов, 1981: 96-113). Керамическая плитка зафиксирована в виде круглой пластины с зубчатыми краями. Поверхность плитки, с одной стороны, покрыта поливным рисунком по белому фону. Рисунок представлен розеткой с центральным рисунком в виде цветка черной краской, вокруг – поле из растительного орнамента черной и голубой краской. По краям имеются зубчатые края, окаймленные двойной черной линией (Рис. 3, 19). Неполивная керамика представлена фрагментами кувшинов и хумов. От кувшина сохранился венчик с профилировкой закраины в виде небольшого валика, под венчиком фиксируется пластинчатая ручка. Еще имеются фрагменты донец в виде небольших сегментов (Рис. 3, 20-21). Фрагмент венчика от хума представлен вертикальной горловиной и закраиной с валиком. На валике имеются вдавления. Поверхность тулова была покрыта большим количеством концентрированных прочерченных полос и потеками коричневого ангоба (Рис. 3, 22). Зафиксирован фрагмент камня в виде точила. Одна из сторон данного фрагмента имеет заглаженную поверхность.

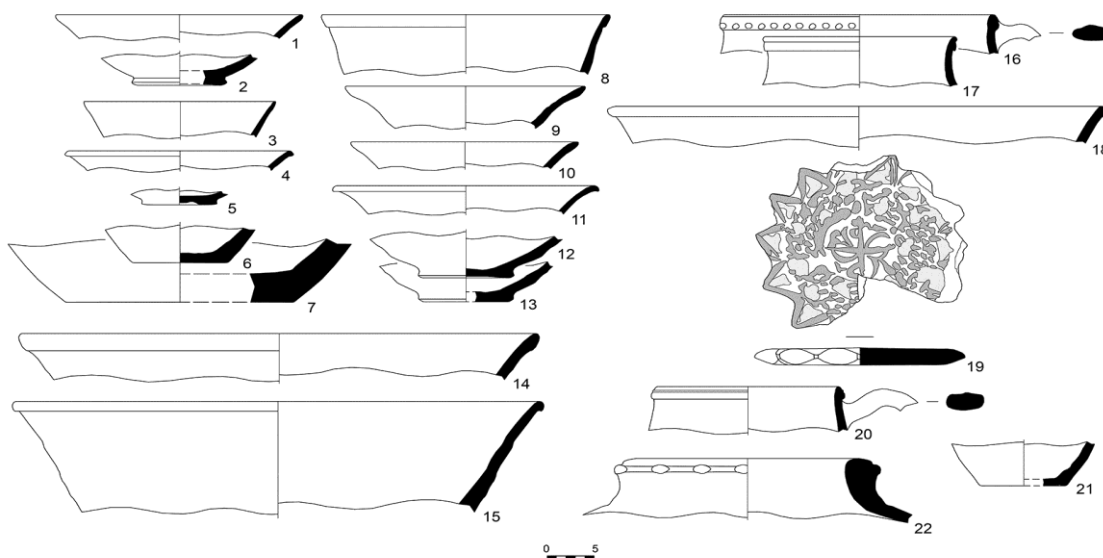
На глубине V-VI ярусов были обнаружены фрагменты от двух сосудов, имеющие очень плохую сохранность. Определена часть поливной тарелки. Представлен фрагмент в виде венчика, треугольного в разрезе, с поливой с внутренней стороны. Полива имела белый фон. Также обнаружен фрагмент стенки от кувшина. Фрагмент имеет плохую сохранность.

Шурф-2. С целью определения характера культурных напластований в центральной части городища был заложен шурф-2 размерами 4x2 м, доведен до глубины 1,6 м. Стратиграфия шурфа довольно проста. Под тонким дерновым слоем прослеживается надувной слой до середины I яруса. Данный слой имеет рыхлую структуру. Ниже по уровню II яруса идет супесь коричневого цвета, в котором прослеживается прослойка с золой темно-серого оттенка. Ниже залегает более плотный коричневый суглинок, достигающий до конца III яруса. Начиная с III яруса идет темно-коричневый грунт средней плотности. В нижней части III яруса зафиксирован материк в виде однородного

грунта без примесей. В северной части шурфа на глубине конца II – начале III яруса фиксируется прослойка в виде гальки с керамикой и костями, скорее всего относящейся к улице между домовладениями.

Материалы I яруса представлены фрагментами поливной и неполивной керамики. Поливная керамика представлена обломками чаши и таза. Чаши выявлены в виде венчиков и донца. Венчики чаш немногочисленные, типичные для позднесредневекового времени – имели треугольную в разрезе форму, внутренняя поверхность покрыта поливой грязно-зеленого, серо-зеленого цветов. Донца от чаш найдены также в небольшом количестве. Фрагменты донца – части дисковидных поддонов с поверхностью, покрытой поливой грязно-зеленого цвета. Подобные сосуды имели коническую форму, от плоского основания в стороны отходили стенки, которые в верхней части были подняты практически вертикально (Рис. 4, 1-5). Еще обнаружен фрагмент керамики типа таза-тагора. Данный фрагмент представлен частью массивного дна в виде перехода от стенки к основанию. Донце покрыто изнутри поливой серо-голубого цвета с орнаментацией серыми линиями по поверхности. Неполивная керамика обнаружена в виде частей кувшинов, горшков, а также специальных изделий. Кувшины встречены в виде двух фрагментов. Первый фрагмент – часть венчика с прикрепленной к нему ручкой. Венчик вертикальный, с закруглением края. Ручка пластинчатая с выделенным ребром. Также фиксируются два донца от кувшинов. Данные фрагменты представлены в виде уплощенных оснований, к которым были прикреплены стенки, отходящие от стенок вертикально и в стороны (Рис. 4, 6-8). Фрагмент горшка обнаружен в одном экземпляре. Данный фрагмент – часть венчика с горловиной. Горловина у сосуда была вертикальной. Венчик имел треугольный валик с наружной стороны (Рис. 4, 9). Обнаружено изделие в виде глиняного очажка-сандаля округлой формы без дна. То есть фиксируется только бортик, внутренняя поверхность которого была обожжена.

Материалы II яруса представлены несколькими типами керамики. Из поливной керамики имеются фрагменты чаш и часть горшка. Чаши отмечены в виде трех донца. Данные донца имеют дисковидные поддоны с прочерченным кольцом, а также кольцевые поддоны. Поверхность сосудов покрыта поливой белого цвета и с орнаментацией по поверхности (Рис. 4, 10). Горшок выявлен в виде небольшого фрагмента загнутого вовнутрь венчика, имеет покрытие белым фоном поливы с двух сторон (Рис. 4, 11). Неполивная посуда представлена несколькими фрагментами кувшинов и горшков. Первый фрагмент – часть кувшина с вертикальной горловиной, треугольным венчиком и отогнутой от верхней части горловины пластинчатой ручкой. Также зафиксирована горловина кувшина с валиком треугольной формы. Горловина вертикальная и отогнутая ручка, примыкающая к сосуду под венчиком. Выделяется фрагмент ручки от кувшина в форме округлого жгута (Рис. 4, 12-13). Выявлен горшок в количестве одного фрагмента, он имел вертикальную горловину и закраину в виде г-образного венчика. Под венчиком видна орнаментация в виде волны, прочерченной по тесту. Отмечено покрытие венчика бледно-красным ангобом (Рис. 4, 14). Крышка от тандыра найдена в виде плохо сохранившегося сегмента. Фрагмент уплощенной формы, край имел заметный скос.



Рис. 4. Археологический материал шурфа-2 на городище Койбота

С уровня III – начала IV яруса происходят фрагменты поливных чаш с треугольными закраинами. Данные фрагменты имели покрытие белой и голубой поливой по поверхности, а также имелась орнаментация, в основном в виде волнистых линий черной краской (Рис. 4, 15). Неполивная посуда данного уровня представлена несколькими фрагментами кувшинов и горшков. Был найден фрагмент кувшина в виде горловины, венчик которого имел валик, также к нему примыкала пластинчатая ручка (Рис. 4, 16). В комплексе материалов шурфа на данной глубине также встречены фрагменты двух горшков. Данные горшки имели раздутое тулово и вертикальные горловины в верхней части. Горловины заканчивались венчиками г-образными и в виде валиков. Часто имелась орнаментация в виде насечек, а также линий гребенкой по поверхности. На одном из фрагментов сохранилась пластинчатая ручка, которая крепилась к краю венчика. Еще на сосудах сохранилось покрытие в виде потеков ангоба и рисунков ангобом красного и черного цветов (Рис. 4, 17-18). Похожий сосуд встречен на позднесредневековых усадьбах Саурана. Датируется он XVI-XVII вв. (Байпаков, 1999: 96; Акишев, Байпаков, Ерзакович, 1981: 162-163).

На основании стратиграфии, можно сказать, что в северной части памятника фиксируется один горизонт позднесредневекового периода с двумя периодами обживания.

С целью определения характера архитектурно-археологических конструкции городища был заложен раскоп-1 на одном из центральных бугров в средней части городища, ориентированный в направлении ЮВ-СЗ. После расширения первоначальной площади раскопа его итоговые размеры составили 10x7 м. Сразу после снятия дернового слоя начали фиксироваться верхние контуры стен самого позднего периода обживания. Это остатки строения с несколькими помещениями. В центральной части фиксируется опорная часть строения в виде крестообразной перемычки, возвышающейся над остальными остатками стен. По сторонам от перемычки стен сохранились остатки помещений самого верхнего горизонта. Проведено углубление вдоль выявленных контуров стен. Выяснилось, что в центральной и западной части раскопа конструкции сохранились лучше. В помещениях фиксируются элементы обживания в виде закрома. Скорее всего, здесь имелась жилая усадьба, возможно состоящая из нескольких секций домов. Постепенно, вслед за контурами вскрывались и внутренние конструкции в помещениях. Почти везде был обнаружен пол и различные конструкции по полу (Рис. 5).

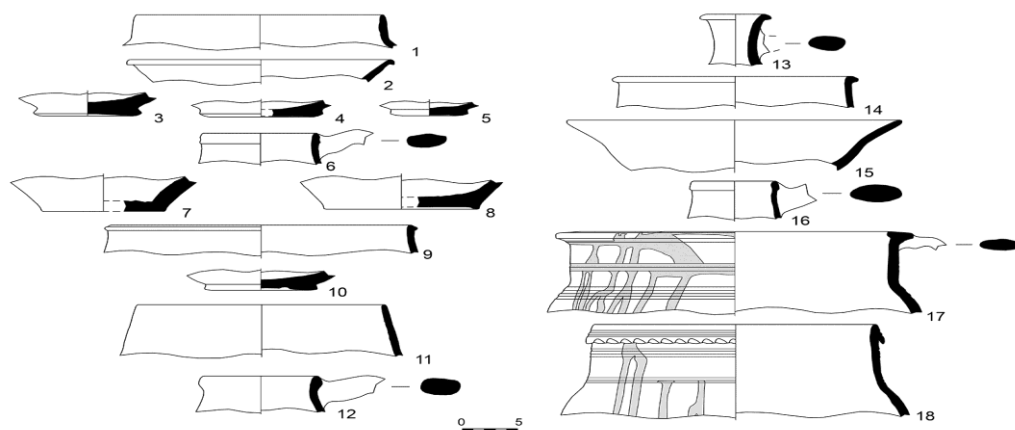
Помещение-1 находится в северо-западной части раскопа, имело направление длинной стены по линии север-юг, было вскрыто только наполовину. Раскопанная площадь – около 7,7 м². Восточная стена помещения открыта на 4,5 м, южная стена вскрыта на 3,2 м. В его юго-восточном углу фиксируется конструкция в виде четверти сегмента круга, то есть угловая конструкция. Предположительно, данная конструкция могла быть использована как кладовая, либо как основание под ручную мельницу. Пол фиксируется не глубоко, на уровне конца I – начала II яруса.

Помещение-2 расположено в южной части раскопа. Размеры вскрытой части помещения – около 8 м². Восточная стена вскрыта на 3,6 м, а северная стена на 3,8 м. Фиксируется северный угол помещения. Пол в помещении зафиксирован в виде глиняной обмазки поверхности. Обнаружен пол на глубине конца I яруса.

Помещение-3 вскрыто по всему периметру. Вскрытая площадь помещения – около 7 м². Длина стен: северная – 2,4 м, восточная – 2,6 м, южная – 2,2 м, западная – 3,5 м. Форма помещения не симметричная – в виде трапеции. Сохранность стен средняя, они имеют толщину около 0,6-0,7 м. В южной части помещения были зафиксированы конструкции закрома в виде трех конструкций вдоль западной стены. Конструкции выполнены в виде нескольких камер, разделенных перегородками. Закрома имеют разные размеры и форму. Пол в помещении зафиксирован на уровне начала II яруса.

Помещение-4 расположено в северной части раскопа. Зафиксировано помещение не полностью, лишь его южная половина. Площадь, вскрытая во время работ – 9 м². Западная стена была вскрыта на 4,2 м, южная стена – на 2,6 м. В северной части помещения вдоль бровки на полу обнаружено донце сосуда. В восточном углу помещения отмечается понижение и выделена конструкция со жженым кирпичом и керамикой над стеной. Возможно, в этом месте имелся порог и проход. Фиксируется данная конструкция в виде прохода в помещение-5. Ширина прохода – около 0,6 м.

Помещение-5 зафиксировано в северо-восточной части раскопа, точнее его юго-западная часть. Размеры вскрытия – около 10 м². Стена с западной стороны вскрыта на 4,5 м. Стена с южной стороны вскрыта на 2,7 м. Полы в данном помещении разрушены, фиксируется пол только вдоль стен. Вдоль южной стены помещения изнутри отмечен ремонт в виде блоков из глины. Размер ремонта 1,2х0,2 м.

Помещение-6 находится в юго-восточном углу раскопа. Помещение вскрыто не полностью, лишь на 7,7 м². Фиксируется стена только с северной стороны. Размеры вскрытой части стены – около 5 м. Вполне возможно, что это наружная часть строения, с прилегающей улицей, либо отмосткой дома. Определен пол на глубине конца I яруса, который имеет скат в юго-восточную сторону.



Рис. 5. План и разрез раскопа-1 на городище Койбота

Строение, вскрытое в раскопе – это центральная часть конструкции с перемычкой между помещениями 1, 2 и помещениями 3, 4. Предварительно можно говорить о том, что помещения 1 и 2 относятся к одному дому, помещения 3, 4 и 5 – к другому. Помещение-6 обозначено условно, вполне возможно, что это внешняя сторона домовладения, или общественная часть. В доме к западу, в помещении-1 в юго-восточном углу была зафиксирована специальная конструкция в виде

глиняного основания в четверть круга. В доме к востоку, в помещении-3 фиксировалась конструкция в виде закрома – кладовки, состоящей из нескольких секций. Подобные конструкции не редкость для домов позднесредневекового времени. Кладовые комнаты известны на ряде поздних памятников региона, фиксировались они и в этнографических жилищах, обычно замыкая цепочку помещений одного дома (Жилина, 1982: 137-163).

Археологический материал раскопа-1 происходит с уровня I яруса и с рыхлых отложениях внутри вскрытых помещений. Сохранность полученного материала довольно плохая. Глазурь тусклая, часто отслаивается от теста сосуда. Как показывают результаты лабораторных исследований качество глазури обычно зависит от техники изготовления, это температура обжига, а также соотношение основных компонентов. Именно в позднесредневековый период низкое качество поливной керамики объясняется отклонением соотношении минералов, что в целом влияет на ухудшение керамического производства (Байтанаев, Сулейменова, Ергешбаев, 2010: 247).

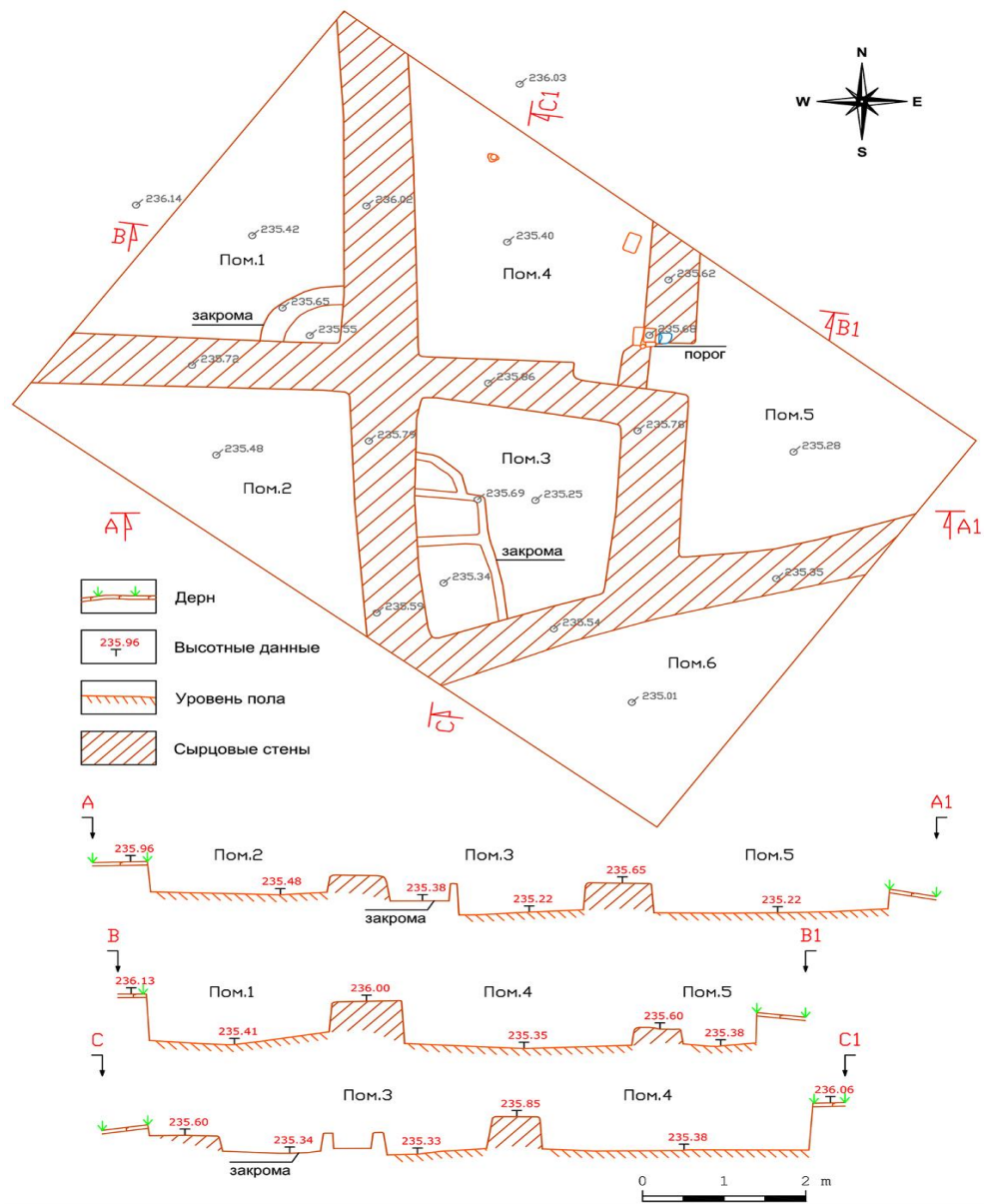
Керамика самого верхнего слоя представлена поливной, так и неполивной керамикой. Поливная керамика представлена частями сосудов типа чаш и горшков. Чаши в комплексе имеются в нескольких экземплярах. Выявлены венчики чаш в виде треугольных закраин с прямыми стенками. На двух фрагментах чаш выделяются вдавления по верхнему краю. Покрыты чаши поливой грязно-синего цвета. Еще один фрагмент сохранился по уровню треугольного венчика с кольцевой бороздой по верхнему краю тулова. Покрытие у данного фрагмента также имеет грязно-синий цвет (Рис. 6, 1-3). Следующие два фрагмента венчиков – от тарелок большого диаметра. Тарелки имели треугольные венчики. Внутренняя поверхность содержит орнаментацию геометрического характера. Орнамент нанесен по белому фону черной и синей краской. Также имеются фрагменты разных по размеру и цвету венчиков с орнаментацией по поверхности. Основные цвета, использовавшиеся в гамме – синий и белый, орнамент – спирали и прямые геометрические линии, чуть реже в виде растительного орнамента. Донные части чаш представлены в виде дисков небольшого диаметра. Редко фиксируются кольцевые поддоны. Поверхность данных донца была покрыта однотонной краской синего или серого цвета (Рис. 6, 4-6). Также в комплексе обнаружен один фрагмент горшка с поверхностью, покрытой поливой. Полива имеет грязно-синие цвета. Горшок имел плохо сохранившийся вертикальный венчик, раздутое тулово и пластинчатую ручку сбоку. Неполивная керамика состоит из нескольких фрагментов кувшинов, а также горшков и тазиков. Фрагменты кувшинов обнаружены в количестве двух штук. Это две верхние части сосудов. Первый фрагмент имеет венчик прямоугольной формы и примыкающую под венчиком ручку, сильно отогнутую в сторону. Ручка массивная, пластинчатой формы. Вторым фрагмент сохранился хуже. Фиксируется округлая в сечении ручка, примыкающая к венчику (Рис. 6, 7). Также в комплексе неполивной керамики выявлен горшок, а точнее фрагмент венчика плохой сохранности, имеется только горловина с г-образно отогнутой закраиной. Горловина вертикальная, под венчиком имеет прочерченный орнамент с ангобным покрытием по поверхности. Орнамент представлен в виде насечек по поверхности (Рис. 6, 8). Выявлен фрагмент венчика таза в виде отогнутой закраины. Наружная часть сосуда выполнена в виде профилированного валика (Рис. 6, 9).

Материалы из помещения-1 скудные, представлены несколькими фрагментами керамики. Прежде всего, стоит отметить наличие фрагмента поливной посуды – части венчика от чаши. Данный фрагмент сохранился плохо, имеется часть края сосуда округлая в разрезе. Внутренняя и внешняя поверхность сосуда была покрыта поливой серого цвета (Рис. 6, 10). Также выделяются два фрагмента неполивной керамики в виде донца и стенки кувшинов. Донце сохранилось плохо, фиксируется только переход от дна к стенкам. Стенка также имеет плохую сохранность.

Материалы из помещения-2 представлены несколькими фрагментами. Выявлен обломок плохо сохранившейся стенки от чаши. Данный фрагмент покрыт поливой с наружной и внутренней стороны. Полива имела грязно-серый цвет. Также зафиксирован фрагмент дна от кувшина. Дно имеет плоскую основу и отогнутые наружу стенки. Больше информации получено при фиксации венчика от горшка. Данный фрагмент сосуда имел вертикальную закраину. С наружной стороны сформирован валик с орнаментацией в виде прочерченной черты по кругу, а также насечек по внешнему валику (Рис. 6, 11).

Керамика помещения-3 в основном поливная, но также имеется и неполированная. Поливная керамика представлена в виде фрагментов чаш. Обнаружены венчики, стенки и донца в виде обломков. Венчики представлены в виде двух фрагментов. Поверхность данных венчиков покрыта поливой. Венчики отогнуты вместе со стенками от донной части, сосуды имели коническую форму. Край венчиков треугольный, у самого крупного фрагмента край имеет вдавления (Рис. 6, 12-13). Стенки чаш выявлены в виде двух фрагментов. Фрагменты имели на поверхности поливу белого и серого фона. На фрагменте с поливой синего фона имелась орнаментация в виде синих и черных линий. Еще обнаружен дисковидный поддон. Данный фрагмент имеет прочерченное по нижней части основания кольцо. Внутренняя часть сосуда когда-то была покрыта поливой серого фона и имела орнаментацию в виде черных линий растительного орнамента по поверхности (Рис. 6, 14). Из неполивной керамики встречен фрагмент горшка с вертикальной горловиной. Тулово у данного сосуда раздутое. В верхней части тулова имелась ручка, которая не сохранилась. Венчик у сосуда имел г-образную форму (Рис. 6, 15).



Рис. 6. Археологический материал раскопа-1 на городище Койбота

В помещении-4 обнаружены фрагменты керамики и костей. Керамика выявлена в виде поливных и неполивных фрагментов. Поливная керамика представлена фрагментами чаш. Венчики от чаш в разрезе треугольные, внутренняя поверхность была покрыта голубой и синей поливой. Некоторые фрагменты имели вдавления по краю, а также небольшой загиб края (Рис. 6, 16-18). Стенки чаш представлены в виде разрозненных фрагментов. Имеются фрагменты с поливой синего и зеленого цвета, а также фрагмент с поливой белого фона и орнаментацией в виде растительного орнамента, нанесенного черной краской. Также обнаружены два донца от чаш. Фрагменты имели как дисковидный, так и прочерченный в виде кольцевой борозды поддон. Внутренняя поверхность данных сосудов обычно покрывалась краской без орнаментации (Рис. 6, 19-20). Неполированная керамика представлена в виде нескольких фрагментов кувшинов, горшков и крышек. Сохранившиеся детали кувшинов от верхней части в виде ручки, примыкавшей к горловине и в виде донца с плоским основанием и отогнутыми стенками (Рис. 6, 21). Фрагмент венчика горшка сохранился плохо. Зафиксирована прямоугольная закраина, с примыкающей снаружи ручкой. Внешняя часть венчика имеет прочерченную двойную концентрическую линию по поверхности (Рис. 6, 22). Часть крышки представлена в виде сегмента. Крышка массивная, была предназначена для тандыра.

В помещении-5 обнаружены как керамические изделия, так и фрагменты костей животных. Керамические изделия в основном — это части сосудов типа чаши, а также части горшков, также

был обнаружен фрагмент основания тандыра. Чаши представлены в виде нескольких фрагментов венчиков и обломка донца. В основном венчики имели треугольную в разрезе форму, отогнуты вместе со стенками наружу. Поверхность данных фрагментов была покрыта синей и голубой поливой, реже фиксируется полива белого цвета. На фрагменте с белой поливой отмечна орнаментация в виде звезд – басма (Рис. 6, 23). Найден также фрагмент донца чаши в виде дисковидного поддона. Поверхность данного донца покрыта поливой голубого цвета (Рис. 6, 24). Еще в помещении выявлена неполивная керамика в виде венчика от горшка. Фрагмент имел вертикальную горловину и г-образно отогнутый венчик. Внешняя часть горловины покрыта орнаментом в виде волны и прочерченных концентрических линий (Рис. 6, 25). В комплексе еще фиксируется основание от тандыра. Сохранилось данное основание плохо, в виде утолщенной обожженной глиняной структуры.

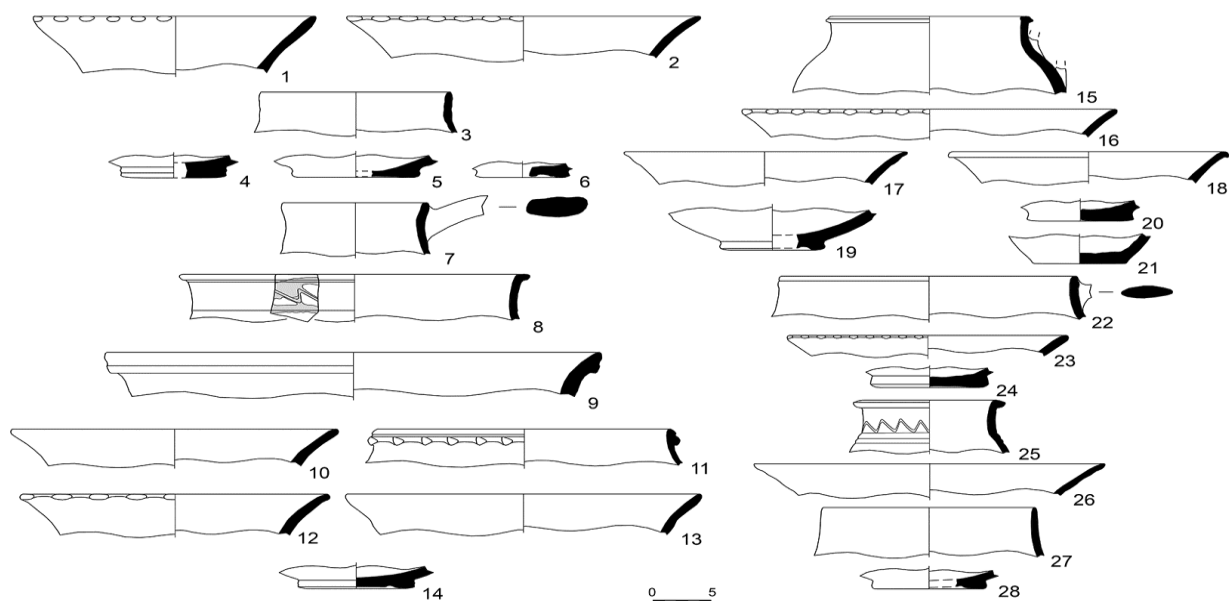
Среди керамики помещения-6 имеются фрагменты как поливной, так и неполивной. Поливная керамика представлена частями чаш в виде венчиков, стенок и донец. Венчики зафиксированы в виде небольших плохо сохранившихся фрагментов. Форма венчиков в разрезе треугольная, имелось покрытие в виде поливы и орнаментации белой и черной краской (Рис. 6, 26-27). Стенки данного типа сосудов имели покрытие в виде белой и зеленой поливы, часто с орнаментацией в виде извилистых и прямых линий черной краской. Донце чаши встречено в одном экземпляре. Это часть дисковидного поддона с прочерченной кольцевой каймой. Внутренняя поверхность покрыта поливой белого фона и орнаментом в виде спирали и геометрических линий (Рис. 6, 28). Неполивная посуда представлена одним фрагментом горшка – часть венчика с отогнутой закраиной. По внешней поверхности была нанесена орнаментация в виде прочерченных концентрических линий и вдавлений-насечек.

Вокруг городища был собран подъемный материал, представленный фрагментами поливной и неполивной посуды. Это фрагменты чаш, покрытые сплошной синей, голубой или белой поливой по внутренней поверхности, обломок тазака-тагоры с голубой поливой, а также фрагменты неполивных кувшинов, венчик горшка и сегмент крышки, украшенный, с одной стороны, вдавлениями гребенкой. Фиксируются фрагменты посуды раннего времени в небольшом количестве. Это посуда с покрытием белого цвета и растительным орнаментом синего цвета. Начиная с XV века на обширной территории Средней Азии распространяются сосуды с синей росписью в китайской манере. Изделия производились по образцу фарфоровой посуды типа «кобальт», попавшей из Китая в Среднюю Азию. Ярким примером в данном случае служил хорезмийский археологический комплекс XV-XVII вв. (Вактурская, 1959: 339). Весь подъемный материал свидетельствует об освоении данной территории в позднесредневековое время, фиксируется большое количество распаханых усадеб вдоль разветвленной арычной системы. Обнаруженные материалы городища Койбота синхронны с седьмым хронологическим комплексом шурфа-2 городища Шымкент. Комплекс городища Шымкент датировался XVII-XIX вв. (Байтанаев, 2012: 109). Общим для комплексов Койбота и Шымкент является простой геометрический и растительный орнамент, нанесенным на белый или голубой фон.

Как отмечалось выше, в целом качество керамики с городища Койбота низкое, покрытие часто отслаивалось, что характерно для упадка ремесленного производства в регионе. Керамика позднесредневекового слоя на городище Туркестан своеобразна и также демонстрирует упадок керамического производства. И это выражается не только в объединении художественно-декоративного облика поливной керамики, но и в чистой технологической деградации (Смагулов, 1999: 156).

Заключение. Результаты работ на городище Койбота показали, что данный памятник активно функционировал в период позднего средневековья, предположительно в XVII-XVIII вв., а также эпизодически в XIX в. Пока, на основании подъемного материала, можно только предполагать, что городище Койбота начало функционировать чуть раньше – как минимум в XVI веке. Данные о походе Абдаллах-хана против Баба-Султана с упоминанием Сури совпадают с данными археологии, но только дальнейшие исследования памятника и округа могут пролить свет на период его ранней истории. Городище Койбота расположено в контактной зоне, в месте исконного проживания казахского народа. Начиная с XVI века, эта территория стала объектом притязаний со стороны

шейбанидов, в конце XVII – первой трети XVIII вв. территория вовлечена в упорное противостояние с джунгарами, но уже в XIX в территория входит в состав Кокандского ханства (Байтанаев, 2015: 206-212).

Опираясь на стратиграфию и топографию памятника, можно сделать предварительные выводы о назначении и характере морфологии. Стратиграфический шурф, разрезавший памятник в северной части, показал наличие обживания внутренней части. Между стен помещений фиксировались чередующиеся слои, характерные для активной жизнедеятельности. Полы, разрезанные шурфом, в основном дают представление о возведении и коротком функционировании памятника в самый поздний период. Керамический материал – однородный, в основном связан с периодом ухудшения качества керамики в регионе. Раскоп, заложенный на одном из возвышений в центральной части городища, показал наличие домостроений частного характера. В домах верхнего горизонта присутствовали элементы обживания и хозяйства, характерные для XVII-XVIII вв.

Статья выполнена в рамках реализации проекта «Историческая топография города Туркестан» акимата города Туркестан.

Information about authors:

Ergeshbayev Azamat Adilovich – Master’s in Humanities, M. Auezov South Kazakhstan University, Kazakhstan, Shymkent. E-mail: aza.kz.85@mail.ru. ORCID: <https://orcid.org/0000-0002-3689-0856>;

Shaiakhmetov Anatolii Khairutdinovich – Master’s in Humanities, A. Kh. Marghulan Institute Archeology, Kazakhstan, Almaty. E-mail: toliktommy@gmail.com. ORCID: <https://orcid.org/0000-0002-4947-0367>;

Baitanayeva Asel Bauyrzhanovna – Master's student, Al-Farabi Kazakh National University, Kazakhstan, Almaty. E-mail: bait_asel@mail.ru. ORCID: <https://orcid.org/0000-0002-5359-4733>;

Baitanayev Yelnar Bauyrzhanuly – Master’s in Humanities, Al-Farabi Kazakh National University, Kazakhstan, Almaty. E-mail: ebaitanaev@mail.ru. ORCID: <https://orcid.org/0000-0002-9177-783X>.

ЛИТЕРАТУРЫ:

Байпаков, 1999 – Байпаков К. М. Средневековый Сауран // Города Туркестана. – Алматы, 1999. – С. 83-97

Акишев, Байпаков, Ерзакович, 1981 – Акишев К. А., Байпаков К. М., Ерзакович Л.Б. Позднесредневековый Отрар (XVI-XVIII вв.). – Алма-Ата, 1981. – 343 с.

Байтанаев, 2015 – Байтанаев Б. А. Борьба казахских ханов за присырдарьинские города // Доклады Национальной академии наук Республики Казахстан. – 2015. – №3. – С. 206-212.

Байтанаев, 2012 – Байтанаев Б. А. История Шымкента: 2200 лет по археологическим источникам. – Алматы, 2012. – 251 с.

Байтанаев, 2016 – Байтанаев Б. А. Керамика Сайрама. – Алматы, 2016. – 316 с.

Байтанаев, Сулейменова, Ергешбаев, 2010 – Байтанаев Б.А., Сулейменова Ж.Ж., Ергешбаев А.А. Отчет по результатам лабораторных исследований керамических материалов с городища Шымкент // Отчет об археологических исследованиях по Государственной программе «Культурное наследие» в 2009 году. – Алматы, 2010. – С.245-247

Вактурская, 1959 – Вактурская Н. Н. Хронологическая классификация керамики Хорезма: IX-XVII вв. // Труды Хорезмийской археологическо-этнографической экспедиции. – 1959. – Т. 4. – С. 261–342.

Джураев, 2013 – Джураев М.С. К истории изучения мукомольного и маслособойного производства северного Таджикистана // Ученые записки Худжандского государственного университета им. академика Б. Гафурова. Гуманитарные науки. – 2013. – С. 118-128.

Джураев, 2014 – Джураев М.С. История мельничного промысла: от простых зернотёрок до мельничного жёрнова // Ученые записки Худжандского государственного университета им. академика Б. Гафурова. Гуманитарные науки. – 2014. – С. 173-182.

Добросмыслов, 1912 – Добросмыслов А.И. Города Сырдарьинской области. Казалинск, Перовск, Туркестан, Аулие-ата и Чимкент. – Ташкент, 1912. – 204 с.

Жилина, 1982 – Жилина А. Н. Традиционные поселения и жилище узбеков Южного Казахстана // Жилище народов Средней Азии и Казахстана. – Москва, 1982. – С.137-163.

Материалы по истории казахских ханств XV-XVIII веков, 1969 – Материалы по истории казахских ханств XV-XVIII веков: (Извлечения из перс. и тюрк. сочинений) / Сост. С.К. Ибрагимов, Н.Н. Мингулов, К.А. Пищулина, В.П. Юдин. АН КазССР. Институт истории, археологии и этнографии им. Ч. Ч. Валиханова. – Алма-Ата, 1969. – 651 с.

Мирзаахмедов, 1981 – Мирзаахмедов Д. Глазурованная керамика Бухары второй половины XVII – первой половины XVIII в. // ИМКУ, вып.16. – Ташкент, «Фан», 1981. – С. 96-113.

Смагулов, 1999 – Смагулов Е.А. Туркестанские гончары // Города Туркестана. – Алматы, 1999. – С. 128-156.

Свод памятников истории и культуры Туркестанской области. Города Туркестан и Кентау, 2018 – Свод памятников истории и культуры Туркестанской области. Города Туркестан и Кентау. – Алматы, 2018. – 416 с.

Смирнов, 1887 – Смирнов Е. Сыр-Дарьинская область. Описание, составление по официальным источникам. – С.-Петербург, 1887. – 359 с.

REFERENCES:

Baipakov K.M. Srednevekovyi Sauran // Goroda Turkestana. [Medieval Sauran // Cities of Turkestan]. – Almaty, 1999. – pp. 83-97. [in Russian].

Akishev K.A. Baipakov K.M. Erzakovich L.B. Pozdnesrednevekovyi Otrar (XVI-XVIII vv.) [Late medieval Otrar (XVI-XVIII centuries)]. – Alma-Ata, 1981. – 343 p. [in Russian].

Baitanayev B.A. Borba kazakhskikh khanov za prisyrdarinskie goroda // Doklady Natsionalnoi akademii nauk Respubliki Kazakhstan [The struggle of Kazakh Khans for the Syrdarya cities // Reports of the National Academy of Sciences of the Republic of Kazakhstan]. – 2015. – №3. – pp. 206-212. [in Russian].

Baitanayev B.A. Istoriia Shymkenta: 2200 let po arkheologicheskim istochnikam [The history of Shymkent: 2200 years according to archaeological sources]. – Almaty, 2012. – 251 p. [in Russian].

Baitanayev B.A. Keramika Sairama [Sairam Ceramics]. – Almaty 2016. – 316 p. [in Russian].

Baitanayev B.A., Suleimenova Zh.Zh., Ergeshbayev A.A. Otchet po rezultatam laboratornykh issledovaniy keramicheskikh materialov s gorodishcha Shymkent // Otchet ob arkheologicheskikh issledovaniyakh po Gosudarstvennoi programme «Kulturnoe nasledie» v 2009 godu [Report on the results of laboratory studies of ceramic materials from the Shymkent settlement // Report on archaeological research under the State Program "Cultural Heritage" in 2009]. – Almaty, 2010. – pp. 245-247. [in Russian].

Vakturskaia N.N. Khronologicheskaiia klassifikatsiia keramiki Khorezma IX-XVII vv. // Trudy Khorezmiiskoi arkheologicheskoi-etnograficheskoi ekspeditsii [Chronological classification of ceramics of Khorezm: IX-XVII centuries. // Proceedings of the Khorezm archaeological and ethnographic expedition]. – 1959. – T4. – pp. 261-342. [in Russian].

Dzhuraev M.S. K istorii izucheniia mukomolnogo i masloboinogo proizvodstva severnogo Tadzhikistana // Uchenye zapiski KHudzhandskogo gosudarstvennogo universiteta im akademika B.Gafurova. Gumanitarnye nauki [On the history of the study of flour and butter production in northern Tajikistan // Scientific Notes of Academician B. Gafurov Khujand State University. Humanities]. – 2013. – pp. 118-128. [in Russian].

Dzhuraev M.S. Istoriia melnichnogo promysla ot prostykh zernoterok do melnichnogo zhernova // Uchenye zapiski KHudzhandskogo gosudarstvennogo universiteta im akademika B. Gafurova. Gumanitarnye nauki [The history of the mill industry: from simple grain grinders to the millstone // Scientific notes of B. Gafurov Khujand State University. Humanities]. – 2014. – pp. 173-182. [in Russian].

Dobrosmyslov A.I. Goroda Syrdarinskoi oblasti. Kazalinsk, Perovsk, Turkestan, Aulie-ata i Chimkent [Cities of the Syrdarya region. Kazalinsk, Perovsk, Turkestan, Aulie-ata and Shymkent]. – Tashkent, 1912. – 204 p. [in Russian].

Zhilina A.N. Traditsionnye poseleniia i zhilishche uzbekov Iuzhnogo Kazakhstana // Zhilishche narodov Srednei Azii i Kazakhstana [Traditional settlements and housing of the Uzbeks of Southern

Kazakhstan // Housing of the peoples of Central Asia and Kazakhstan]. – Moskva, 1982. – pp. 137-163. [in Russian].

Materialy po istorii kazakhskikh khanstv XV-XVIII vekov: (Iz vlecheniia iz pers. i tiurk. sochinenii) / Sost S.K. Ibragimov, N.N. Mingulov, K.A. Pishchulina V.P. Iudin. AN KazSSR. Institut istorii, arkheologii i etnografii im Ch.Ch. Valikhanova [Materials on the history of the Kazakh khanates of the XV-XVIII centuries: (Extracts from the Persian. and the Turk. essays) / Compiled by S. K. Ibragimov, N. N. Mingulov, K. A. Pishchulina, V. P. Yudin. Academy of Sciences of the Kazakh SSR. Ch.Ch. Valikhanov Institute of History, Archeology and Ethnography]. – Alma-Ata, 1969. – 651 p. [in Russian].

Mirzaakhmedov D. Glazurovannaia keramika Bukhary vtoroi poloviny XVII – pervoi poloviny XVIII v. // IMKU vyp. 16 [Glazed ceramics of Bukhara of the second half of the XVII – first half of the XVIII century. // IMKU, issue 16]. – Tashkent, Fan, 1981. – pp. 96-113. [in Russian].

Smagulov E.A. Turkestanskii gonchary // Goroda Turkestana [Turkestan potters // Cities of Turkestan]. – Almaty, 1999. – pp. 128-156. [in Russian].

Svod pamiatnikov istorii i kultury Turkestanskoi oblasti. Goroda Turkestan i Kentau, 2018 – Svod pamiatnikov istorii i kultury Turkestanskoi oblasti. Goroda Turkestan i Kentau [A set of historical and cultural monuments of the Turkestan region. Cities of Turkestan and Kentau]. – Almaty, 2018. – 416 p. [in Russian].

Smirnov E. Syr-Darinskaia oblast Opisanie, sostavlenie po ofitsialnym istochnikam [Syrdarya region. Description, compilation according to official sources]. – S-Peterburg, 1887. – 359 p. [in Russian].

https://doi.org/10.51943/2710-3994_2022_32_4_187-195

ҒТАХР 03.41.91

БАТЫС ҚАЗАҚСТАНДАҒЫ ҚИМА МӘДЕНИЕТІНІҢ ЖЕРЛЕУ ЕСКЕРТКІШТЕРІ: ЗЕРТТЕЛУ ТАРИХЫ ЖӘНЕ ҚЫСҚАША ҚОРЫТЫНДЫЛАР

Р.С. Мусаева 

Ә.Х. Марғұлан атындағы Археология институты, Қазақстан, Алматы.

Автор-корреспондент

E-mail: kargin_rr@mail.ru (Мусаева)

Аңдатпа. Мақалада Батыс Қазақстандағы қима мәдениеті жерлеу ескерткіштерінің зерттелу тарихы және зерттеудің қысқаша нәтижелері келтірілген. Негізгі зерттеулерді 1970 жылдардан кейін Орал археологиялық мектебінің негізін қалаушы Г.А. Кушаев және оның ізбасарлары – Б.Ф. Железчиков, В.А. Кригер және басқада зерттеушілер жүргізді. 1992 жылы Г.А. Кушаев қайтыс болғаннан кейін, қима мәдениетінің ескерткіштерін зерттеу тоқтатылды. Ұзақ үзілістен кейін бұл ескерткіштерді Батыс Қазақстан тарих және археология орталығының қызметкерлері қайта жалғастырды.

Өкінішке орай, Батыс Қазақстанның қима мәдениетінің ескерткіштері ғылыми айналымға аз енгізілді, олардың көпшілігі қол жетімділігі қиын және ғылыми ортада кеңінен таралмаған басылымдарда жарияланды. Басым бөлігі далалық зерттеулер туралы есептер түрінде сақталған. Мақалада 113 жерлеу орындары туралы мәліметтер келтіріледі. Төрт жерлеу орындары дербес болып саналса, қалған 109-ы 30 қорымның 62 қорғанының құрамына енеді. Ұсынылған мәліметтер жақын орналасқан өңірлердің ескерткіштерімен ұқсастығын көрсетеді. Жұмыста зерттелетін аймақтың қима мәдениетінің барлық жерлеу орындары қамтылмағандығын атап өткен жөн. Елді мекендер аумағындағы жерлеу орындары, сондай-ақ жалпы статистикаға енгізуде деректері жеткіліксіз жерлеу орындары ұсынылмады.

Түйін сөздер: Батыс Қазақстан, қима мәдениеті, зерттелу тарихы, жерлеу ескерткіштері.

ПОГРЕБАЛЬНЫЕ ПАМЯТНИКИ СРУБНОЙ КУЛЬТУРЫ ЗАПАДНОГО КАЗАХСТАНА: ИСТОРИЯ ИЗУЧЕНИЯ И КРАТКИЕ ВЫВОДЫ

Р.С. Мусаева

Институт археологии им. А.Х. Марғулана. Казахстан, Алматы.

Корреспондирующий автор

E-mail: kargin_rr@mail.ru (Мусаева)

Аннотация. В статье приводятся история изучения и краткие результаты исследования погребальных памятников срубной культуры Западного Казахстана. Основные исследования были проведены после 1970-х гг. основателем Уральской археологической школы Г.А. Кушаевым и его последователями – Б.Ф. Железчиковым, В.А. Кригером и другими исследователями. После смерти Г.А. Кушаева в 1992 году изучение памятников срубной культуры прекращается. После долгого перерыва данные памятники были открыты и изучались сотрудниками Западно-Казахстанского центра истории и археологии. К сожалению, памятники срубной культуры Западного Казахстана введены в научный оборот частично, многие из которых опубликованы в труднодоступных и малоизвестных научному кругу изданиях, большая часть хранится в форме отчетов о полевых исследованиях. В работе приводятся сведения о 113 погребениях, четыре из которых являются одиночными, а 109 входят в состав 62 курганов из 30 могильника. Представленные сведения демонстрируют схожесть с памятниками близлежащих регионов. Необходимо оговорить, что в

работе представлены не все захоронения срубной культуры исследуемого региона. Исключены погребения, совершенные на территории поселений, а также захоронения, данных о которых недостаточно для включения в общую статистику.

Ключевые слова. Западный Казахстан, срубная культура, история изучения, погребальные памятники.

FUNERARY MONUMENTS OF THE TIMBER-GRAVE CULTURE OF WESTERN KAZAKHSTAN: THE HISTORY OF STUDY AND BRIEF CONCLUSIONS

R. Mussayeva

A.Kh. Marghulan Archeology Institute, Kazakhstan, Almaty.

Corresponding author

E-mail: argin_rr@mail.ru (Mussayeva)

Abstract. The article presents the history of the study of burial monuments of the timber-grave culture of Western Kazakhstan and brief results of the study. The main research was carried out after the 1970s by the founder of the Ural archaeological school G.A. Kushaev and his followers – B.F. Zhelezchikov, V.A. Krieger and other researchers. After the death of G.A. Kushaev in 1992, the study of the monuments of log culture ceased. After a long break, these monuments were discovered and studied by the staff of the West Kazakhstan Center of History and Archeology. Unfortunately, the monuments of the timber-grave culture of Western Kazakhstan have been partially introduced into scientific circulation, many of which are published in hard-to-reach and little-known scientific publications, most of them are stored in the form of field research reports. The paper provides information about 113 burials, four of which are single, and 109 are part of 62 burial mounds from 30 burial grounds. The presented data shows their similarity with the monuments of nearby regions. It should be noted that not all burial sites of the cross-section culture of the studied region are represented in the paper. Burial sites on the territory of localities, as well as burial sites with insufficient data for inclusion in general statistics, were excluded.

Key words. Western Kazakhstan, timber-grave culture, research history, burial monuments.

Кіріспе. Б.з. д. II – I мыңжылдықтың басында Еуразияның шығысында, Оралдан бастап, батыста Днепрге дейін көптеген қима мәдениетінің ескерткіштерін қалдырған халық, Шығыста андронов тарихи-мәдени қауымдастығының тайпалары өмір сүрді. Осы қуатты мәдени құрылымдардың арасындағы транс шекаралық аймақ – Батыс Қазақстан аумағы болды.

Қима мәдениетін алғаш рет XX ғасырдың басында В.А. Городцов ашқан. Осы мәдениетке сай жерлеу орындары В.А. Городцовтың айтуынша «бөренелерден жасалған» және хронологиялық шеңберде «шұңқырлы» мен «катакомбалық» жерлеуден кейін орналасқан (История <...> 2000: 154).

Қима мәдениетінің тұрғындары жылжымалы мал шаруашылығымен, егіншілікпен және басқа да қосалқы кешенді шаруашылық қызмет түрлерімен айналысты. Қола дәуіріндегі басқа тайпалардың материалдық мәдениетінің ортақ фонында археологиялық қима мәдениетінің ерекше материалдық мәдениеті оңай оқшауланады. Бұл мәдениет жерлеу рәсімінде де, материалдық мәдениетте де бір іздендірумен, стандарттаумен сипатталады.

Қолайлы экологиялық жағдайлар, алдыңғы және кейінгі кезеңдермен салыстырғанда жұмсақ климат бұл тайпаларға шығыс пен батыстағы көрші тайпалармен бәсекелеспей, кең аумақта өмір сүруге мүмкіндік берді.

Өмір сүрудің бейбіт сипаты жерленгендерде қарудан болған жарақаттар мен өлім-жітім белгілерінің жоқтығымен көрінеді. Сонымен қатар, қару-жарақ санының азаюы және металл өңдеуге, егіншілікке, тігуге және басқа да қосалқы қызмет түрлеріне арналған құралдар сияқты экономикалық бағыттағы заттар санының артуы да дәлелдейді.

Материалдар мен әдістер. Батыс Қазақстан аумағында қима мәдениеті жерлеу және қоныстану ескерткіштерінің материалдарынан белгілі (Ткачев, 2018). Қоныс ескерткіштерін автор

бұрын қарастырған (Мұсаева, 2021), сондықтан бұл жұмыста жерлеу мәдениетінің ескерткіштері туралы қосымша мәліметтер ұсынылады (Мұсаева, 2020).

Барлық ұсынылған ескерткіштер Батыс Қазақстан аумағындағы басқа археология ескерткіштерін зерттеу барысында зерттелді. Батыс Қазақстан қорымдарынан қорғандардың басты айырмашылығы қорғанның астында әртүрлі уақыт кезеңдері мен археологиялық мәдениеттердің жерлеу орындары жиі кездеседі.

Батыс Қазақстан аумағындағы қима мәдениетінің жерлеу ескерткіштерін зерттеу 1925 және 1927 жылдары Орал өңіріндегі П.С. Рыковтың еңбектерінен басталды (Железчиков 2009). 1925 жылы П.С. Рыков «Кордон Деркөл» қорымын (1/1,3 қорған) және «Кордон Деркөл (Переметное)» қорымын (1/2 қорған) ашып, ішінара зерттеді.

1949–1952 жылдары И.В. Сеницын Сталинград экспедициясы шеңберінде Қараөзен мен Сарыөзен өзендерінің, Сорайдын мен Райым көлдерінің бойындағы жерлерде барлау жұмыстарын жүргізді. Атап айтқанда, Сорайдын мен Райым көлдерінің жанында бір-бір жеке қорғандарда, Сайхин станциясының қасында жеке қорымдағы (оңтүстік-батыс тобы, 1/1,2) қорғандарында зерттеу жұмыстарын жүргізді (Сеницын, 1959: 142).

Қима мәдениетінің жерлеу ескерткіштерін одан әрі зерттеуі тек 1974 жылы А.С. Пушкин атындағы Орал педагогикалық институтының археологиялық экспедициясының жетекшісі Г.А. Кушаев және оның оқушылары Б.Ф. Железчиков пен В.А. Кригердің басшылығымен қайта басталды. Археологиялық тәжірибеден өту үшін ұйымдастырылған студенттік экспедициялардың арқасында көптеген археология ескерткіштері зерттелді. Сондай-ақ, аймақтың ежелгі тарихын егжей-тегжейлі зерттеуге мүмкіндік берді.

1974–1976 жылдары Айдархан суландыру жүйесінің құрылысы аймағында «Алебастрово I» және «Алебастрово II» қорымдары зерттелді. (Кушаев, 1993: 29). Екі жылдың ішінде тек қима мәдениетінің 17 жерлеу орнында археологиялық жұмыстар жүргізілді.

1976 жылы Б.Ф. Железчиковтың жетекшілігімен «Рубежка» және «Новопавловка» қорымдарында алты жерлеу орындары ашылды (Железчиков, 1998: 50-52).

1977 жылы Б.Ф. Железчиков және В.А. Кригер Орал облысының жаңа құрылыс аймақтарында, Санкыбай көлтабаның құрылысы және автомобиль жолдарын қалпына келтіру бағдарламасы аясында және Орал – Индер кенті арасындағы автомобиль жолдары мен Қара-Тоба – мемлекеттік жолының құрылысы аймағында қазба жұмыстарын жүргізді. Атап айтқанда, олар «Вишневая Балка» және «Лебедевка V» қорымдарында жалпы бес қорғандарда табылған қима мәдениетінің жерлеу орындарын зерттеді (Железчиков, 1998: 10-26, 30-32).

«Лебедевка» қорымын зерттеу нәтижелері сармат мәдениетінің ескерткіштерінен бай және бірегей материалдар анықталып, далалық жұмыстар 1980 жылға дейін жалғасты.

1978 жылы «Лебедевка» қорымындағы қазба жұмыстарына атақты археолог М.Г. Мошкова қатысады (Мошкова, Железчиков, Кригер 1978).

1978–1980 жылдары қима мәдениетінің «Лебедевка IV-VIII» қорымдарында он бір, «Мамбеталы I» қорымында төрт жерлеу орындарына қазба салынды (Мошкова, Железчиков, Кригер 1980).

Сондай-ақ 1978–1979 жылдары Г.А. Кушаев және Г.К. Көкебаева жетекшілігімен Сырөзен өзеніндегі Мамай су торабының құрылысы аймағында «Мамай» қорымында жеті, «Қос оба» қорымында үш жерлеу орындары зерттелді (Кушаев, 1993). Бастапқы, Гаяз Абдувалиевич осы ескерткіштерді Полтавка мәдениетінің ескерткіштері деп тұжырымдаса, дегенмен мақала авторы олардың жерлеу рәсімі және табылған археологиялық материалдар қима мәдениетіне жатқызады.

1980 жылы аталған зерттеушілер үшінші кезектегі Іскелі-Көл тұрақты суландыру жүйесінің құрылысы аймағында Рыбный Сакрыл өзенінің территориясында «Сакрыл I» және «Сакрыл III» қорымдарындағы екі жерлеу орындарын зерттеді (Кушаев, 1993: 30).

1981 жылы Каспий теңізінің аумағында КСРО Ғылым Академиясының Еділ–Орал экспедициясының жетекшісі Л.Л. Галкин «Саракаманжостик» деп белгілеген жерде қима мәдениетінің жерлеу орнын табады (Галкин, 1998: 203-204). Жергілікті жердің картасы мен экспедицияның қозғалыс бағытын егжей-тегжейлі қарастырғаннан кейін мақала авторы осы мекен-жай шамамен Сарқырама Жантық елді мекенінде орналасқан деп тұжырымдайды.

1984 жылы Солянка өзеніндегі су қоймасының құрылысы аймағында Г.А. Кушаев «Солянка» және «Су қоймасы» қорымдарында тоғыз жерлеу орындарын зерттеді (Кушаев, 1993: 30). Сонымен қатар осы жылы кезекті апатты қазба жұмыстары аясында, Шежін-Дюрин сағалаларының солтүстік бөлігін суаруға арналған каналдар құрылысы аймағында, зерттеуші ғалым «Бубенцы II» қорымындағы алтыншы қорғанында қазба жұмыстарын жүргізіп атаулы жерлеу орнын тапты (Кушаев, 1993: 30).

Г.А. Кушаев Орал өңіріндегі «Кресты» ескерткіштер кешеніндегі зерттеу жұмыстарын 1987 жылдан 1992 жылы өмірден өткенге дейін тұрақты жүргізді (Кушаев, 1993: 30-31; Сдыков, 1992). Аталған ескерткіш Орал өзенінің сол жағалауында, Барбастау өзенінің Жайық өзеніне құятын жайылмасында орналасқан. Бұл ескерткіш Жайық өзені арқылы өтетін көпір мен оған іргелес автомобиль жолдарының салынуы салдарынан қираған. Гаяз Абдувалиевич өзі бірнеше рет биліктің назарын осы ерекше ескерткішке аударуға тырысып, қима мәдениетінің он екі жерлеу орнын анықтады.

Жоғарыда аталған ескерткішті зерттеумен қатар Г.А. Кушаев 1989 жылы «Факел» қорымындағы үш, ал 1990 жылы «Қоныс-сай» қорымындағы бір жерлеу ескерткіштерін зерттеді (Кушаев, 1993: 30).

Арадағы ұзақ үзілістен кейін аталмыш мәдениеттің ескерткіштерін 2002 жылы А.А. Бисембаев «Есен-Амантау» қорымынан қима мәдениетінің тағы бір жерлеу орнын тапты (Бисембаев, 2002).

Батыс Қазақстанның тарих және археология орталығының мамандарының күшімен 2006 жылы «Утвинка» қорымындағы бес (Сдыков и т.б. 2006), «Достық» қорымындағы бір (Сдыков, 2009), және сондай-ақ, 2014 жылы Мереке қорымындағы үш жерлеу ескерткіштері зерттелді (Сдыков және т.б. 2014). Аталмыш мекеменің мамандары, Я.А. Лукпанова және Д.В. Марықсин 2016 жылы «Пойма» қорымындағы қима мәдениетінің бес жерлеу орындарын зерттеді (Лукпанова, Марықсин 2017: 226).

2014 жылы М.Д. Қалменов және А.Е. Бижанова Жайық қалашығын зерттеу барысында тұрғын үйдің қабырғасына жақын қима мәдениетінің жеке үйіндісіз жерлеу орнын анықтады (Қалменов, Бижанова 2015).

Талқылау. Зерттелген ескерткіштердің басым бөлігі апатты қазба жұмыстары аясында зерттелді, қорымдар құрамындағы қорғандардың бір бөлігі шаруашылық қызмет барысында бүлінген, Орал қаласы мен жақын маңдағы елді мекендерді салу барысында зақымдалды немесе толығымен жойылды. Көптеген жерлеулер ерте темір ғасырының жерлеу орындарының құрылысы барысында бұзылған. Осыған байланысты ескерткіштерді теңдестіруде, олардың жалпы санын анықтауда және әрбір қорым мен қорғанды нөмірлеуде қиындықтар туындады. Мысалы, В.В. Отрошенконың мәліметтері бойынша (Отрошенко, 2002, прил.1) Батыс Қазақстан аумағында 36 қима мәдениеті қорғаны бар; «Қима мәдениеті ескерткіштері» жинағында 12 қорымдарға жататын жерлеу орындары сипатталған (Памятники <...> 1993: 99-100). В.В. Ткачев өз мақаласында 33 қорымның және бір жеке жерлеудің атауын келтіреді (Ткачев, 2018: 26).

Зерттеу нәтижелері. Мақала авторы архив деректері мен жарияланымдарын талдау, сондай-ақ әртүрлі сипаттағы жұмыстарды салыстыру негізінде, Батыс Қазақстан аумағында қима мәдениетінің 114 жерлеу орындарын анықтады, олардың төртеуі жеке қорған болса, 110-ы 31 қорымның 63 қорғанының құрамына кіреді.

31 жерлеу орындарының басқа археологиялық мәдениеттерінің жерлеу орындарын салып бұзылғанын немесе тонаудың іздері бар екенін атап өткен жөн. Сондықтан осындай ескерткіштер жалпы санға санап алғанымен статистикалық өңдеуде қарастырылмаған.

Батыс Қазақстанда қима мәдениетінің жерлеу орындарын зерттеу барысында зерттеушілер ағаш жабындары мен ағаш кесінділерінің болуы, сондай-ақ күйдірілген ағаш қалдықтары сияқты құрылымдық ерекшеліктерді тіркеді.

Жерленген адамдардың жынысы мен жасы тек 44 жағдайда ғана анықталды, оның ішінде балалар мен жасөспірімдерді есептемегенде, 9 адам (Кушаев, Железчиков, 1974; Железчиков, Кригер, 1977; Кушаев, Көкебаева, 1978; 1980; Кушаев, 1983; Сеницын, 1951; Памятники <...> 1993; Қалменов, Бижанова, 2015; Железчиков, Кригер, 1976; 1979; Мошкова және т.б., 1978; 1980; Железчиков, 2009: 191).

Қабір шұңқырларының мөлшері үш топқа бөлінді: кішігірім жерлеу орындары – балалар немесе жасөспірімдерге арналған болса, орта және үлкен көлемді жерлеу орындарына ересек адамдар жерленген.

Қабір шұңқырлары мен жерленген адамдардың бағдары әртүрлі бағыттарда тіркелген: солтүстік-шығыс-оңтүстік-батысқа, солтүстік-оңтүстікке, оңтүстік-шығыс-солтүстік-батысқа; солтүстік-шығысқа, солтүстікке, батысқа, солтүстік-батысқа қаратып жерленген. Қабірлердің пішіндері де әртүрлі: тікбұрышты және төртбұрышты, әр түрлі нұсқалары бар, дөңгелек бұрыштары бар, сопақша және дөңгелек тәрізді анықталған.

Жерлеу рәсімі кремация және әр түрлі нұсқалардағы ингумацияда анықталған. Мысалы, жерленген адамадар сол және оң қырымен немесе шалқасынан жатқызылады. Кремация калдықтары екі жағдайда адамның жатқан орнын көрсетіп жайылған, ал сегіз жағдайда қабір шұңқырына шашырап қалды. Он бес жағдайда қаңқаның бастапқы орнын анықтау мүмкін болмады. Жалпы статистикада жерленгендердің қай қырымен жатқызылғандықтары көрсетілмейді, өйткені бұл көрсеткіш қабірлердің көлеміне тікелей байланысты (Иванов, 1992). Жұптық жерлеу бір рет тіркелді, ал қос жерлеу төрт жағдайда табылды (Рафикова, 2008).

Жерленгендердің қолдарының орналасуы тек отыз тоғыз жерлеген адамдарға ғана анықтау мүмкін болды. Көбінесе қолдары бет алдында орналасады, дененің бойында және кеудеде немесе басқа нұсқалар сирек кездеседі.

Жиырма бес жерлеу орындарында жерлеу салтының қосымша элементтері тіркелді. Мысалы, жерлеу рәсінде охранның, көмірдің, күл мен бордың, қаңқаның астында органикалық қоқыстың іздері табылды.

Батыс Қазақстанның қима мәдениетінің жерлеу ескерткіштеріндегі тек жетпіс жеті қабір шұңқырынан іліспе құралдары табылды, ал қырық қабір мүліксіз деп анықтады. Алпыс төрт қабір шұңқырынан қыш ыдыстар табылса, оның ішінде елу екі жағдайда мүлік ретінде тек ыдыстар ғана салынған.

Жиырма бес жерлеу орнында металдан, тастан, сүйектен және ағаштан жасалған түрлі заттар көмілген. Олардың ішінде тек он екі жерлеу орнында бұл заттар бір немесе екі керамикалық ыдыспен бірге табылған. Жерлеу жабдықтарының барлық заттары келесі санаттарға бөлінді: еңбек құралдары, қару-жарак, зергерлік бұйымдар, билік инсигниялары, салттық заттар, металдан жасалған еңбек құралдарды құю қалыптар.

Жерлеу ескерткіштерінің хронологиясын бөлектеу үшін келесі белгілер бөліктелген: қорғанның кеңістіктегі қабір шұңқырларының орналасуы, қабір шұңқырларының мөлшері, пішіні мен бағыты, орналасуы, жерленген адамның бағыты және орналастырғандығы, жерлеу рәсімінің қосымша элементтерінің табылғаны, іліспе құралдардың табылғандығы және олардың жалпы сипаттамасы.

Батыс Қазақстанның қима мәдениетінің жерлеу ескерткіштерінің арасында бірінші кезеңнің ескерткіштері 42 жағдайда сенімді түрде тіркелді; екінші кезеңнің ескерткіштері – 40 жағдайда, қалғандары бастапқы түрінде сақталмаған (қабір шұңқырлары қирады, жерленген адамның сүйектері бастапқы түрде сақталмаған, айқындайтын іліспе құралдары табылған жоқ).

Батыс Қазақстан аумағындағы қима мәдениетінің ерте кезеңінің ескерткіштеріне мынадай белгілер тән болды: қорған кеңістігінде бір қабір шұңқырының болуы және оның орталық бөлігіндегі орналасуы; қабір шұңқырының ірі мөлшері (1,5*1,0 м-ден астам), қабіршұңқырының тікбұрышты немесе төртбұрышты нысандарда жасалуы; бөренелерден жасалған төсеніштерді және қабір шұңқырының бетінде немесе қорған үйіндісінің астында құрбандық жерлерінің анықталуы; жерленген адамды солтүстік немесе солтүстік-шығыс бағдарындағы және сәл бүгіліп жатқызылғаны; оттың әсер ету іздерінің, бормен немесе охрамен себілуінің болуы; іліспе құралдарының түрлі түрлеріменекі немесе одан да көп кіш ыдыстарының табылуы.

Дамыған кезеңнің бөлінген ескерткіштеріне осындай белгілер тән болды: дөңгелек тәріпте орналасқан немесе оңтүстік-батыс секторында шоғырланған екі немесе одан да көп шұңқырлардың орналасуы; орталық бөлігінде аса құрметке ие болған адамның жерленуі; балалар қабірлерінің санын көбейтуі; қабір шұңқырының қарапайым құрылысы; қабір шұңқырларының шағын өлшемдері; жерленген адамның солтүстік, солтүстік-шығыс, шығыс немесе солтүстік-батыс

бағдарындағы және қатты бүгіліп жатқызылғаны; құрбандық жерлерінің табылмауы; іліспе құралдарынан тек бір қыш ыдысының табылуы немесе олардың жоқтығы.

Осылайша, Батыс Қазақстанның қима мәдениетінің жерлеу ескерткіштерінің негізгі белгілері:

1. Қабір үстіндегі үйінділер көбінесе диаметрі 10 м–ден асатын қорғандарда жиі кездеседі. Қабір шұңқырының пішіні тікбұрышты, өлшемдері 1,2-1, 85x0,5-1,6 м. Қабір шұңқырының бағыты көп жағдайда солтүстік–шығыс-оңтүстік – батыс, жерленгендердің бағыттары солтүстік-шығыс немесе солтүстік болып табылады.

2. Жерлеу салтының қосымша элементтері және ағаш кесінділерімен қабір үстін жабатын конструкциялар сирек кездеседі.

3. Жерлеу салты көбінесе ингумация рәсімі бойынша сол жақ бүйіріне қырымен жатқызу жағдайында тіркелді, қол буындары бет алдында орналастырылады.

4. Жерлеу орындарына көбінесе қыш ыдыстар салынған, олар жерленген адамның «бас жағына» қойылған.

Әрине, жерлеу салтының қосымша элементтері бар жерлеу орындары, әр түрлі іліспе құралдары заттарының кешені және іліспе құралдарсыз жерлеу орындары егжей-тегжейлі зерттелуі қажет. Келтірілген деректер қима мәдениетінің ескерткіштерінің ортақ тұрақты мәдени-тарихи белгілерін көрсетеді (Епимахов, 2018). Алайда, әр ескерткіштің хронологиялық жағдайын анықтау үшін зерттеушілер бұрын белгілеген қоныстану ескерткіштер материалдары мен жаңа деректерге салыстырмалы корреляция қажет (Качалова, 1985; Лопатин, 2002; Малов, 2012).

Қорытынды. Тұжырымдай келе, келесі негізгі ойлар атап өтіледі:

1. Батыс Қазақстан аумағында қима мәдениетінің жерлеу ескерткіштерін зерттеу ешбір зерттеушілердің бірінші кезектегі міндеті болып табылмады, көптеген ескерткіштер басқа археологиялық мәдениеттерінің ескерткіштерімен бірге зерттелінді;

2. Батыс Қазақстанның қима мәдениетінің ескерткіштері ғылыми айналымға аз енгізілгенін атап өткен жөн. Алайда, ол еңбектердің нәтижелері ғылыми шеңберге қол жетімсіз және кеңінен таралмаған басылымдарда жариялануына байланысты, мәдени-хронологиялық анықтама мәселелерінде дәлелдеу аспектісі ретінде ол еңбектерді басқа ғылымдарға қолдану қиындық тудырады;

3. Батыс Қазақстан жерін мекендеген қима мәдениетінің тұрғындарының жерлеу рәсімдерінде теңдік және біріздендіру тән болғанын атап отырып, бұндай жерлеу рәсімінің белгілері шекаралас аймақтардағы қима мәдениетінің ескерткіштерімен ұқсастығын көрсетеді.

Алғыс. Мақала БНК № OR11465466 «Ұлы Дала этномәдени зерттеулер контекстінде» атты ҚР ҒЖБМ ҒК гранттық қаржыландыру жобасы бойынша орындалды.

Information about authors:

Raikhan Mussayeva – research associate, A.Kh. Marghulan Archeology Institute, Kazakhstan, Almaty. E-mail: kargin_rr@mail.ru, ORCID: <https://orcid.org/0000-0001-6615-9223>.

ӘДЕБИЕТТЕР МЕН ДЕРЕКТЕР ТІЗІМІ:

Бисембаев А.А., Гуцалов С.Ю. Отчет о раскопках могильника Есен–Амантау (Лебедевка II). // Архив Института археологии им. А.Х. Маргулана. Ф. 2. Оп. 11. Д. 2585. Л. 163.

Галкин Л.Л. Эпоха бронзы Северо-Восточного Прикаспия: дис. ... канд. ист. наук: 07.00.06 археология. – М., 1998. – 401 с.

Епимахов А.В. Восточная периферия срубной общности // XXI Уральское археологическое совещание, посвященное 85-летию со дня рождения Г.И. Матвеевой и 70-летию со дня рождения И.Б. Васильева. Материалы Всероссийской научной конференции с международным участием. – Самара: Изд-во СГСПУ, 2018. – С. 106-107.

Железчиков Б.Ф. Археологические памятники Уральской области. – Волгоград: Изд-во Волгоградского госуд. у-та, 1998. – 136 с.

Железчиков Б.Ф. Материалы из раскопок П.С. Рыкова в 1927 году на территории Уральской области. // Вопросы истории и археологии Западного Казахстана. 2009. – № 2. – С. 191-198.

Иванов А.Ю. О некоторых обрядовых и внеобрядовых характеристиках погребений со скорченными костяками. // Древняя история населения Волго-Уральских степей: межвуз. сб. науч. тр. – Оренбург: Оренб. пединститут, 1992. – С. 140-156.

История Самарского Поволжья с древнейших времён и до наших дней. Бронзовый век. – – Самара: Издательство Самарского научного центра российской Академии наук; 2000. – 336 с., ил.

Калменов М.Д., Бижанова А.Е. Об одном погребении, найденном на городище Жайык (краткое сообщение). // Этнические взаимодействия на Южном Урале: матер. VI Всерос. науч. конф. / отв. ред. А.Д. Таиров. – Челябинск: Челяб. гос. краевед. музей, 2015. – С. 311-314.

Качалова Н.К. Периодизация срубных памятников Нижнего Поволжья. // Срубная культурно-историческая общность (проблемы формирования и периодизации). / Отв. ред. С.Г. Басин. – Куйбышев: КГПИ, 1985. – С. 28-59.

Кушаев Г.А. Этюды древней истории Степного Приуралья. Уральск: «Диалог», 1993. 172 с.

Лопатин В.А. Срубные поселения степного Волго-Уралья: Учеб.пос. – Саратов: СГУ, 2002. – 136 с.

Малов Н.М. Культурогенез в эпоху поздней бронзы Нижнего Поволжья. // Известия Саратовского университета. Серия История. Международные отношения. – 2012. – Том 12. – Вып.1. – С. 95-100.

Марыксин Д.В. Лукпанова Я.А. Новые погребения в долине реки Урал. // Вопросы истории и археологии Западного Казахстана. – Вып. IV /под.ред. М.Н. Сдыкова. – Уральск: Центр истории и археологии, 2017. – С. 222-227.

Мошкова М.Г., Железчиков Б.Ф., Кригер В.А. Отчет. Археологические работы в Уральской области в 1978 г. // Архив Института археологии им. А.Х. Маргулана. Ф. 2. Оп. 20. Д. 1679. Л. 186.

Мошкова М.Г., Железчиков Б.Ф., Кригер В.А. Отчет. Археологические работы на территории Уральской области в 1980 г. // Архив Института археологии им. А.Х. Маргулана. Ф. 2. Оп. 22. Д. 1838. Л. 155.

Мусаева Р.С. Предварительные данные о погребальных памятниках срубной культуры Западного Казахстана. // Маргулановские чтения – 2020: материалы международной научно-практической конференции «Великая Степь в свете археологических и междисциплинарных исследований» (г. Алматы, 15–17 апреля 2020 г.). – Алматы: Институт археологии им. А.Х. Маргулана, 2020. – Т. 2. – С.122-129.

Мусаева Р.С. Поселения срубной культуры Западного Казахстана: история изучения и краткие выводы // Маргулановские чтения–2021: материалы международной научно-практической конференции «Великая степь в контексте этнокультурных исследований», посвященной 30-летию Независимости Республики Казахстан и 30-летию Института археологии им. А.Х. Маргулана (г. Алматы, 26-27 октября 2021 г.). В 3-х томах. – Алматы: Институт археологии им. А.Х. Маргулана, 2021. Т. 1. – С.145-153.

Отрощенко В.В. Історія племен зрубної спільності: дис. ... канд. іст. наук: 07.00.04 археологія. Київ, 2002.

Памятники срубной культуры: Волго-Уральское междуречье // Археология России (Свод археологических памятников. Вып. В 1-10. Т. 1). – Саратов: изд-во Саратовского гос. ун-та, 1993. – 200 с.

Рафикова Я.В. Парные погребения срубно-алакульской контактной зоны Южного Зауралья. // Вестник ЧелГУ. Сер. «История». – 2008. – № 18. – С. 5-13.

Сдыков М.Н. Научный отчет о результатах раскопок памятников могильника и поселения «Кресты» и могильника «Турбаза». 1992 г. // Архив Института археологии им. А.Х. Маргулана. Ф. 2. Оп. 2. Д. 2272. Л. 31.

Сдыков М. Отчет об археологических раскопках Бурлинского, Акжайкского, Зеленовского районах (на курганах могильников Аксай III, Достык, Караул-тобе) в 2009 г. // Архив Института археологии им. А.Х. Маргулана. Ф. 2. Оп. 51. Д. 2799. Л. 48.

Сдыков М., Мергалиев Р., Орынбасаров Е., Утепбаев У. Отчет о раскопках курганных комплексов Новопапловка, Утвинка, Алгабас, Жусандыой, Жанаконьс в 2006 г. // Архив Института археологии им. А.Х. Маргулана. Ф. 2. Оп. 48. Д. 2938. Л. 32.

Сдыков М.Н., Утепбаев У.А., Крыгин А.П. Отчет о научно-исследовательской работе на археологических памятниках Мереке I и Ерсары I за 2014 год. // Архив Института археологии им. А.Х. Маргулана. Ф. 2. Оп. 57. Д. 3254. Л. 28.

Синицын И.В. Археологические исследования Заволжского отряда // МИА. № 60. Древности Нижнего Поволжья (Итоги работ Сталинградской археологической экспедиции) / отв. ред. Е.И. Крупнов. – М.: изд-во АН СССР, 1959. Т. 1. – С. 39-205.

Ткачев В.В. Срубная культура на территории Западного Казахстана. // Степная Евразия в эпоху бронзы: культуры, идеи, технологии: сб. науч. тр. к 80-летию Г.Б. Здановича. – Челябинск: изд-во ЧелГУ, 2018. – С. 112-125.

REFERENCES:

Bisembaev A.A., Gucalov S.Yu. Otchet o raskopkah mogil'nika Esen–Amantau (Lebedevka II) [Report on the excavations of the Yesen–Amantau burial ground (Lebedevka II)]. // Archive of the A.Kh. Margulan Archeology Institute. 2002. Fund 2, inventory. 11, file 2585, 1631 p. [in Russian].

Galkin L.L. Epoha bronzy Severo-Vostochnogo Prikaspiya [The Bronze Age of the North-Eastern Caspian]. /dis. ... candidate of Historical Sciences. 07.00.06 Archaeology. – М., 1998. – 401 p. [in Russian].

Epimahov A.V. Vostochnaya periferiya srubnoj obshchnosti [The eastern periphery of the timber-grave community]. // XXI Ural Archaeological meeting dedicated to the 85th anniversary of the birth of G.I.Matveeva and the 70th anniversary of the birth of I.B. Vasiliev. Materials of the All-Russian scientific Conference with international participation. – Samara: Publishing house of the SSPU. – 2018. – P. 106-107. [in Russian].

Zhelezchikov B.F. Arheologicheskie pamyatniki Ural'skoj oblasti [Archaeological sites of the Ural region]. – Volgograd: Publishing House of the Volgograd State university, 1998. – 136 p. [in Russian].

Zhelezchikov B.F. Materialy iz raskopok P.S. Rykova v 1927 godu na territorii Ural'skoj oblasti [Materials from the excavations of P.S. Rykov in 1927 on the territory of the Ural region]. // Questions of history and archeology of Western Kazakhstan. 2009. No. 2. – pp. 191-198. [in Russian].

Ivanov A.Yu. O nekotoryh obryadovyh i vneobryadovyh harakteristikah pogrebenij so skorchennymi kostyakami [About some ritual and non-ritual characteristics of burials with twisted bones]. // The ancient history of the population of the Volga-Ural steppes: mezhvuz. sb. sci. tr. Orenburg: Orenburg Pedagogical Institute, 1992. pp. 140-156. [in Russian].

Istoriya Samarskogo Povolzh'ya s drevnejshih vremyon i do nashih dnei [The history of the Samara Volga region from ancient times to the present day]. The Bronze Age. – Publishing House of the Samara Scientific Center of the Russian Academy of Sciences; 2000. – 336 p., ill. [in Russian].

Kalmenov M.D., Bizhanova A.E. Ob odnom pogrebenii, najdenom na gorodishche ZHajyk (kratkoe soobshchenie) [About one burial found at the settlement of Zhaiyk (brief message)]. // Ethnic interactions in the Southern Urals: mater. VI All-Russian Scientific Conf. / ed. by A.D. Tairov. Chelyabinsk: Chelyabinsk. state. local historian. the museum. 2015. pp. 311-314. [in Russian].

Kachalova N.K. Periodizaciya srubnyh pamyatnikov Nizhnego Povolzh'ya [Periodization of log monuments of the Lower Volga region]. // Srubnaya cultural and historical community (problems of formation and periodization) / Ed. by S.G. Basin. – Kuibyshev: KSPI, 1985. – pp. 28-59. [in Russian].

Kushaev G.A. Etyudy drevnej istorii Stepnogo Priural'ya [Etudes of the ancient history of the Steppe Urals]. Uralsk: "Dialog", 1993. – 172 p. [in Russian].

Lopatin V.A. Srubnye poseleniya stepnogo Volgo-Ural'ya: Ucheb. pos. [Timber-grave settlements of the Volga-Ural steppe: Study village]. – Saratov: SSU, 2002. – 136 p. [in Russian].

Malov N.M. Kul'turogenез v epohu pozdnej bronzy Nizhnego Povolzh'ya [Cultural genesis in the Late Bronze Age of the Lower Volga Region]. // News of Saratov University. History series. International relations. -2012. –Volume 12. – Issue 1. – pp. 95-100. [in Russian].

Maryksin D.V. Lukpanova Ya. A. Novye pogrebeniya v doline reki Ural // Voprosy istorii i arheologii Zapadnogo Kazahstana [New burials in the valley of the Ural River]. // Questions of history and archeology of Western Kazakhstan. – vol. IV /edited by M.N. Sdykov. – Uralsk: Center of History and Archeology, 2017. – pp. 222-227. [in Russian].

Moshkova M.G., Zhelezchikov B.F., Kriger V.A. Otchet. Arheologicheskie raboty v Ural'skoj oblasti v 1978 godu [Report. Archaeological work in the Ural region in 1978]. // Archive of the A.Kh. Margulan Archeology Institute, 1978. – Fund 11, file 1967, inventory 2, 138 p. [in Russian].

Moshkova M.G., Zhelezchikov B.F., Kriger V.A. Otchet. Arheologicheskie raboty v Ural'skoj oblasti v 1980 godu [Report. Archaeological work in the Ural region in 1980]. // Archive of the A. Kh. Margulan Archeology Institute, 1980. – Fund 11, file 1838, inventory 2, 161 p. [in Russian].

Mussayeva R.S. Predvaritel'nye dannye o pogrebal'nyh pamyatnikah srubnoj kul'tury Zapadnogo Kazahstana [Preliminary data on the burial monuments of the timber-grave culture of Western Kazakhstan]. // Margulan readings – 2020: materials of the international scientific and practical conference "The Great Steppe in the light of archaeological and interdisciplinary research" (Almaty, April 15-17, 2020). – Almaty: A.Kh. Margulan Institute of Archaeology, 2020. – Vol. 2. – pp.122-129. [in Russian].

Mussayeva R.S. Poseleniya srubnoj kul'tury Zapadnogo Kazahstana: istoriya izucheniya i kratkie vyvody [Settlements of the timber-grave culture of Western Kazakhstan: the history of study and brief conclusions]. // Margulanov readings–2021: materials of the international scientific and practical conference "The Great Steppe in the context of ethnocultural research" dedicated to the 30th anniversary of Independence of the Republic of Kazakhstan and the 30th anniversary of the A.Kh. Margulan Institute of Archaeology (Almaty, October 26-27, 2021). In 3 volumes. – Almaty: A.Kh. Margulan Institute of Archaeology, 2021. Vol. 1. – pp.145-153. [in Russian].

Otroschenko V.V. Istoriya plemen zrubnoj spil'nosti [Istoriya plemeniv logovnogo obshchestva]. / candidate of Historical Sciences: 07.00.04 archeology. – Kiev, 2002. [in Ukrainian].

Pamyatniki srubnoj kul'tury: Volgo-Ural'skoe mezhdurech'e [Monuments of Timber-grave culture: Volga-Ural interfluve]. // Archeology of Russia (Set of archaeological monuments. Vol. In 1-10. Vol.1). – Saratov: Publishing house of the Saratov State University, 1993. – 200 p. [in Russian].

Rafikova Ya.V. Parnye pogrebeniya srubno-alakul'skoj kontaktnoj zony YUzhnogo Zaural'ya [Paired burials of the Timber-grave-Alakul contact zone of the Southern Trans-Urals]. // Bulletin of ChelSU. Ser. "History". – 2008. – No. 18. – pp. 5-13. [in Russian].

Sdykov M.N. Nauchnyj otchet o rezul'tatah raskopok pamyatnikov mogil'nika i poseleniya «Kresty» i mogil'nika «Turbaza» [Scientific report on the results of excavations of the monuments of the burial ground and the settlement "Kresty" and the burial ground "Camp Site"]. 1992 // Archive of the A.Kh. Margulan Archeology Institute. Fund 2, file 2272, inventory 2, 31 p. [in Russian].

Sdykov M. Otchet ob arheologicheskikh raskopkah Burlinskogo, Akzhaikskogo, Zelenovskogo rajonah (na kurganah mogil'nikov Aksaj III, Dostyk, Karaul-tobe) v 2009 g. [Report on archaeological excavations of Burlinsky, Akzhaiksky, Zelenovsky district (on burial mounds Aksai III, Dostyk, Karaul-tobe) in 2009]. // Archive of the A.Kh. Margulan Archeology Institute. Fund 2, file 2799, inventory 51, 48 p. [in Russian].

Sdykov M., Mergaliev R., Orynbasarov E., Utepbaev U. Otchet o raskopkah kurgannyh kompleksov Novopavlovka, Utvinka, Algabas, Zhusandyoy, Zhanakonys v 2006 g. [Report on the excavations of the kurgan complexes Novopavlivka, Utvinka, Algabas, Zhusandyoy, Zhanakonys in 2006]. // Archive of the A.Kh. Margulan Archeology Institute. Fund 2, file 2938, inventory 48, 32 p. [in Russian].

Sdykov M.N., Utepbaev U.A., Krygin A.P. Otchet o nauchno-issledovatel'skoj rabote na arheologicheskikh pamyatnikah Mereke I i Ersary I za 2014 g. [Report on research work at the archaeological sites of Merke I and Ersary I for 2014]. // Archive of the A.Kh. Margulan Archeology Institute. Fund 2, file 3254, inventory 57, 28 p. [in Russian].

Sinitsyn I.V. Arheologicheskie issledovaniya Zavolzhsckogo otryada [Archaeological research of the Zavolzhsckyy detachment]. // Materials and research on archaeology. № 60. Antiquities of the Lower Volga region (Results of the work of the Stalingrad Archaeological Expedition) / ed. by E.I. Krupnov. – M.: Publishing House of the USSR Academy of Sciences, 1959. T. 1. – pp. 39-205. [in Russian].

Tkachev V.V. Srubnaya kul'tura na territorii Zapadnogo Kazahstana [Timber-grave culture on the territory of Western Kazakhstan]. // Steppe Eurasia in the Bronze Age: cultures, ideas, technologies: collection of scientific tr. to the 80th anniversary of G.B. Zdanovich. Chelyabinsk: ChelSU Publishing House, 2018. – pp. 112-125. [in Russian].

МАЗМҰНЫ

ӘДІСНАМАНЫҢ ТЕОРИЯСЫ

А.А. Бимолданова, М.Ж. Бекмагамбетова, Р.К. Бекмагамбетов
ҚАЗАҚ БАЛАЛАРЫНА АРНАЛҒАН «БАЛДЫРҒАН» ЖУРНАЛЫНЫҢ МҰҚАБАСЫ
КЕҢЕСТІК ҚОҒАМДАҒЫ ГЕНДЕРЛІК СТЕРЕОТИПТЕРДІҢ КӨРІНІСІ РЕТІНДЕ.....4

О.Х. Мұхатова
ЖЕТІСУ ОБЛЫСЫНДАҒЫ ҚОНЫС АУДАРУ ІСІ МЕНГЕРУШІСІ ҚОРЫНЫҢ (№ 19)
ҚҰЖАТТАРЫН ҚҰПИЯСЫЗДАНДЫРУ МӘСЕЛЕСІ.....15

ТАРИХ

Қ.Қ. Байсарина, Б. Токешкадилов, А.Б. Бақытжанова
ШЫҒЫС ҚАЗАҚСТАНДА АУҚАТТЫ ШАРУА ҚОЖАЛЫҚТАРЫН
ТӘРКІЛЕУ ЖӘНЕ ОНЫҢ ТАРИХИ САЛДАРЫ.....26

Б.А. Жүрсінбаев, Б.Т. Жұбанышов, Е.Қ. Серікбаев
МӨДЕ ШАНЬОЙ ЖӘНЕ ОНЫҢ ЖҮРГІЗГЕН РЕФОРМАЛАРЫ.....44

К.М. Ильясова
ТЕРГЕУ ПРОЦЕСТЕРІ:
«АЛАШ ІСІ» МЕН «АҒАЙЫНДЫ ӘДІЛЕВТЕР ІСІНІҢ» САБАҚТАСТЫҒЫ.....57

С.С. Исмаилов, У.Т. Ахметова, Д.С. Беков
1920-1930 ЖЫЛДАРДАҒЫ КЕҢЕС МЕМЛЕКЕТІНІҢ
АУЫЛ ХАЛҚЫНА ҚАТЫСТЫ РЕПРЕССИЯЛЫҚ САЯСАТЫ.....73

Г.Б. Нарымбет, Ә.К. Шашаев, Д.Б. Жақаш
ЕДІГЕ ЖЫРЫНДАҒЫ ТОҚТАМЫШ ХАННЫҢ ТАРИХИ ТҮЛҒАСЫ.....84

А.Е. Кубатова, Ж.Р. Байдилдеев
ЖӘДІЛЕРДІҢ МЕРЗІМДІ БАСҚАРУЛАРЫ
ЖӘНЕ ОЛАРДЫ ҚЫРҒЫЗСТАН ӘЛЕУМЕТТІК-МӘДЕНИ ӨМІРІНДЕГІ РӨЛІ.....95

З.Г. Сактаганова, Г.М. Байгожина
1980-ШІ ЖЫЛДАРДЫҢ ЕКІНШІ ЖАРТЫСЫНДА
ҚАЗАҚСТАНДАҒЫ ТІЛ САЯСАТЫНЫҢ ПРАКТИКАЛЫҚ
ТУРҒЫДА ЖҮЗЕГЕ АСЫРЫЛУЫ.....112

М.Р. Сәтенова
КЕНЕСАРЫ ҚАСЫМОВ ЖАСАҚТАРЫНЫҢ ҰЛЫ ЖҮЗ
АУМАҒЫНДАҒЫ ӘСКЕРИ ІС-ҚИМЫЛЫ ЖӘНЕ РЕСЕЙ САЯСАТЫ.....123

Ш.Б. Тілеубаев
АЛАШ ҚОЗҒАЛЫСЫНЫҢ ЖЕТІСУЛЫҚ ҚАЙРАТКЕРІ
ЫБЫРАЙЫМ ЖАЙНАҚОВ ЖӨНІНДЕ.....134

Е.Е. Хайдаров
ОРАЛ ОКРУГІНДЕГІ ХАЛЫҚ КӨТЕРІЛІСТЕРІ (1929 ЖЫЛ)
(Жымпиты, Зауральный, Камен аудандары материалдары негізінде).....145

М.А. Шашаева, М.М. Қозыбаева

ХІХ-ХХ ҒАСЫРЛАРДАҒЫ ҚАЗАҚ БАСПАСӨЗІНДЕГІ «ӘЙЕЛ ТЕҢДІГІ» МӘСЕЛЕСІ.....160

АНТРОПОЛОГИЯ

А.А. Ергешбаев, А.Х. Шаяхметов, А.Б. Байтанаева, Е.Б. Байтанаев

ҚОЙБОТА ҚАЛАШЫҒЫНДАҒЫ АРХЕОЛОГИЯЛЫҚ ЗЕРТТЕУЛЕР

(Алдын ала қорытындылар).....171

Р.С. Мусаева

БАТЫС ҚАЗАҚСТАНДАҒЫ ҚИМА МӘДЕНИЕТІНІҢ ЖЕРЛЕУ ЕСКЕРТКІШТЕРІ:

ЗЕРТТЕЛУ ТАРИХЫ ЖӘНЕ ҚЫСҚАША ҚОРЫТЫНДЫЛАР.....187

СОДЕРЖАНИЕ

ТЕОРИЯ МЕТОДОЛОГИИ

А.А. Бимолданова, М.Ж. Бекмагамбетова, Р.К. Бекмагамбетов
ОБЛОЖКА КАЗАХСКОГО ДЕТСКОГО ЖУРНАЛА «БАЛДЫРГАН»
КАК ОТРАЖЕНИЕ ГЕНДЕРНЫХ СТЕРЕОТИПОВ СОВЕТСКОГО ОБЩЕСТВА.....4

О.Х. Мухатова
ПРОБЛЕМА КЛАССИФИКАЦИИ ДОКУМЕНТОВ ФОНДА ЗАВЕДУЮЩЕГО
ПЕРЕСЕЛЕНЧЕСКОГО ДЕЛА СЕМИРЕЧЕНСКОГО РАЙОНА.....15

ИСТОРИЯ

Қ.Қ. Байсарина, Б. Токешкадиров, А.Б. Бақытжанова
КОНФИСКАЦИЯ КРЕСТЬЯНСКИХ ХОЗЯЙСТВ
В ВОСТОЧНОМ КАЗАХСТАНЕ И ЕЕ ИСТОРИЧЕСКИЕ ПОСЛЕДСТВИЯ.....26

Б.Ж. Джурсунбаев, Б.Т. Жубанышов, Е.К. Серикбаев
МОДЭ ШАНЬЮЙ И ЕГО РЕФОРМЫ.....44

К.М. Ильясова
СЛЕДСТВЕННЫЕ ПРОЦЕССЫ: ВЗАИМОСВЯЗЬ СУДЕБНЫХ ДЕЛ
«АЛАШСКОЕ ДЕЛО» И «ДЕЛО БРАТЬЕВ АДИЛЕВЫХ».....57

С.С. Исмаилов, У.Т. Ахметова, Д.С. Беков
РЕПРЕССИВНАЯ ПОЛИТИКА СОВЕТСКОГО ГОСУДАРСТВА
В ОТНОШЕНИИ СЕЛЬСКОГО НАСЕЛЕНИЯ В 1920-1930-е ГОДЫ.....73

Г.Б. Нарымбет, А.К. Шашаев, Д.Б. Жакаш
ИСТОРИЧЕСКАЯ ЛИЧНОСТЬ ХАНА ТОХТАМЫША В ПОЭМЕ “ЕДИГЕ”84

А.Э. Кубатова, Ж.Р. Байдилдеев
ПЕРИОДИЧЕСКИЕ ИЗДАНИЯ ДЖАДИДОВ И ИХ РОЛЬ
В ОБЩЕСТВЕННО-КУЛЬТУРНОЙ ЖИЗНИ КЫРГЫЗСТАНА.....95

З.Г. Сактаганова, Г.М. Байгожина
ПРАКТИЧЕСКАЯ РЕАЛИЗАЦИЯ ЯЗЫКОВОЙ ПОЛИТИКИ
В КАЗАХСТАНЕ ВО ВТОРОЙ ПОЛОВИНЕ 1980-Х ГГ.....112

М.Р. Сатенова
ВОЕННЫЕ ДЕЙСТВИЯ ОТРЯДОВ КЕНЕСАРЫ КАСЫМОВА
НА ТЕРРИТОРИИ СТАРШЕГО ЖУЗА И ПОЛИТИКА РОССИИ.....123

Ш.Б. Тлеубаев
О ЖЕТЫСУСКОМ ДЕЯТЕЛЕ ДВИЖЕНИЯ АЛАШ ИБРАИМ ЖАЙНАКОВЕ.....134

Е.Е. Хайдаров
НАРОДНЫЕ ВОССТАНИЯ В УРАЛЬСКОМ ОКРУГЕ (1929 г.)
(на основе материалов Жымпитынского, Заурального, Каменского районов).....145

М.А. Шашаева, М.М. Козыбаева

ПРОБЛЕМА «ЖЕНСКОГО РАВЕНСТВА» В КАЗАХСКОЙ ПЕЧАТИ В XIX-XX ВЕКАХ.....160

АНТРОПОЛОГИЯ

А.А. Ергешбаев, А.Х. Шаяхметов, А.Б. Байтанаева, Е.Б. Байтанаев

АРХЕОЛОГИЧЕСКИЕ ИССЛЕДОВАНИЯ НА ГОРОДИЩЕ КОЙБОТА

(Предварительные итоги).....171

Р.С. Мусаева

ПОГРЕБАЛЬНЫЕ ПАМЯТНИКИ СРУБНОЙ КУЛЬТУРЫ ЗАПАДНОГО КАЗАХСТАНА:

ИСТОРИЯ ИЗУЧЕНИЯ И КРАТКИЕ ВЫВОДЫ.....187

CONTENTS

THEORY OF METHODOLOGY

A. Bimoldanova, M. Bekmagambetova, R. Bekmagambetov
COVER OF THE KAZAKH CHILDREN'S MAGAZINE "BALDYRGAN"
AS A REFLECTION OF GENDER STEREOTYPES IN SOVIET SOCIETY.....4

O. Mukhatova O.
THE PROBLEM OF CLASSIFYING FUND DOCUMENTS
OF THE HEAD OF COLONIZATION AFFAIR IN SEMIRECHENSK AREA.....15

HISTORY

K. Baysarina, B. Tokeshkadyrov, A. Bakytzhanova
FARM CONFISCATION IN EASTERN KAZAKHSTAN
AND ITS HISTORICAL CONSEQUENCES.....26

B. Dzhursunbayev, B. Zhubanyshov, E.K. Serikbaev
MODE SHANYU AND HIS REFORMS.....44

K.M. Iyassova
INVESTIGATORY PROCESSES: THE RELATIONSHIP OF "THE ALASH CASE"
AND "THE CASE OF THE ADILEV BROTHERS".....57

S.S. Ismailov, U.T. Akhmetova, D.S. Bekov
THE REPRESSIVE POLICY OF THE SOVIET STATE TOWARDS
THE RURAL POPULATION IN THE 1920s AND 1930s.....73

G. Narymbet, A. Shashaev, D. Zhakash
THE HISTORICAL PERSONALITY OF KHAN TOKHTAMYSH IN THE POEM "EDIGE".....84

B. Kubatova, Zh. Baydildeev
PERIODICALS OF THE JADIDS AND THEIR ROLE IN SOCIAL
AND CULTURAL LIFE OF KYRGYZSTAN.....95

Z. Saktaganova, G. Baigozhina
PRACTICAL IMPLEMENTATION OF THE LANGUAGE POLICY
IN KAZAKHSTAN IN THE SECOND HALF OF THE 1980-S.....112

M.R. Satenova
MILITARY ACTIONS OF KENESSARY KASSYMOV'S DETACHMENTS
ON THE TERRITORY OF THE SENIOR ZHUZ AND THE POLICY OF RUSSIA.....123

Sh.B. Tleubayev
ABOUT THE ZHETYSU LEADER OF THE ALASH MOVEMENT IBRAIM ZHAINAKOV.....134

E.E. Khaidarov
POPULAR UPRISINGS IN THE URAL DISTRICT (1929)
(Based on materials from Zhymпитынский, Zaurалны, Kamensky districts).....145

M. Shashayeva, M. Kozybayeva

THE PROBLEM OF "WOMEN'S EQUALITY"

IN THE KAZAKH PRESS IN THE XIX-XX CENTURIES.....160

ANTHROPOLOGY

A.A. Ergeshbayev, A.K. Shaiakhmetov, A.B. Baitanayeva, Y.B. Baitanayev

ARCHAEOLOGICAL RESEARCH AT THE KOYBOTA SITE (Preliminary results).....171

R. Mussayeva

FUNERARY MONUMENTS OF THE TIMBER-GRAVE CULTURE

OF WESTERN KAZAKHSTAN: THE HISTORY OF STUDY AND BRIEF CONCLUSIONS.....187

Компьютерде беттеген
Зикирбаева В.С.

Редакцияның мекен-жайы:
050010, Қазақстан Республикасы
Алматы қ., Шевченко көш., 28,
ҚР БҒМ ҒК Ш.Ш. Уәлиханов атындағы Тарих және этнология институты
«**edu.e-history.kz**» журналының редакциясы
Телефон: +7 (727) 261-67-19
E-mail: edu.history@bk.ru
Электрондық мекен-жайы: www.edu.e-history.kz

Журнал 2013 жылдан бастап шығады.

Қазақстан Республикасы Инвестициялар және даму министрлігінің Байланыс, ақпараттандыру және ақпарат комитетінде 2014 ж. 29 қазанында тіркеліп, № 14602-ИА куәлігіне ие болды.